

# Podręcznik użytkownika komputera Dell™ Latitude™ ATG D620

[Wyszukiwanie informacji](#)  
[Informacje o komputerze](#)  
[Korzystanie z akumulatora](#)  
[Korzystanie z klawiatury](#)  
[Korzystanie z wyświetlacza](#)  
[Korzystanie z multimediiów](#)  
[Korzystanie z kart](#)  
[Korzystanie z sieci](#)  
[Zabezpieczanie komputera](#)  
[Rozwiązywanie problemów](#)

[Program konfiguracji systemu](#)  
[Ponowna instalacja oprogramowania](#)  
[Dodawanie i wymiana podzespołów](#)  
[Funkcje programu Dell™ QuickSet](#)  
[Podróżowanie z komputerem](#)  
[Uzyskiwanie pomocy](#)  
[Dane techniczne](#)  
[Dodatek](#)  
[Słowniczek](#)

---

Informacje na temat pozostałej dokumentacji dołączonej do komputera można znaleźć w części [Wyszukiwanie informacji](#).



**UWAGA:** Napis UWAGA wskazuje na ważną informację, która pozwala lepiej wykorzystać posiadany system komputerowy.



**POUCZENIE:** Napis POUCZENIE informuje o sytuacjach, w których występuje ryzyko uszkodzenia sprzętu lub utraty danych, i przedstawia sposoby uniknięcia problemu.



**OSTRZEŻENIE:** Napis OSTRZEŻENIE informuje o sytuacjach, w których występuje ryzyko uszkodzenia sprzętu, obrażeń ciała lub śmierci.

Pełną listę skrótów i skrótowców można znaleźć w sekcji [Słowniczek](#).

Jeżeli zakupiono komputer firmy Dell™ z serii n, żadne odniesienia do systemu operacyjnego Microsoft® Windows® zawarte w tym dokumencie nie mają zastosowania.

---

Informacje zawarte w tym dokumencie mogą zostać zmienione bez uprzedzenia.  
© 2006 Dell Inc. Wszystkie prawa zastrzeżone.

Powielanie w jakikolwiek sposób bez pisemnego zezwolenia firmy Dell Inc. jest surowo zabronione.

Znaki towarowe użyte w tekście: *Dell*, logo *DELL*, *Inspiron*, *Dell Precision*, *Dimension*, *OptiPlex*, *Latitude*, *PowerEdge*, *PowerVault*, *PowerApp*, *ExpressCharge*, *TravelLite*, *Strike Zone*, *Wi-Fi Catcher*, *Dell MediaDirect*, *XPS*, i *Dell OpenManage* są znakami towarowymi firmy Dell Inc.; *Core* i *Intel* są zarejestrowanymi znakami towarowymi firmy Intel Corporation; *Microsoft*, *Outlook* i *Windows* są zarejestrowanymi znakami towarowymi firmy Microsoft Corporation; *Bluetooth* jest zarejestrowanym znakiem towarowym należącym do firmy Bluetooth SIG, Inc. i jest używany przez firmę Dell w ramach licencji; *TouchStrip* jest znakiem towarowym firmy UPEK, Inc.; *EMC* jest zastrzeżonym znakiem towarowym firmy EMC Corporation; *ENERGY STAR* jest zastrzeżonym znakiem towarowym Agencji Ochrony Środowiska USA. Firma Dell Inc. uczestniczy w programie ENERGY STAR i sprawdziła, że ten produkt spełnia zalecenia ENERGY STAR dotyczące oszczędności energii.

Tekst może zawierać także inne znaki towarowe i nazwy towarowe odnoszące się do podmiotów posiadających prawa do tych znaków i nazw lub do ich produktów. Firma Dell Inc. nie rości sobie praw do jakichkolwiek znaków towarowych i nazw towarowych, innych niż jej własne.

Model PP18L

Styczeń 2007 Nr ref. FP139 Wersja A01

[Powrót do spisu treści](#)

## Informacje o komputerze

Podręcznik użytkownika komputera Dell™ Latitude™ ATG D620

- [Widok z przodu](#)
- [Widok z lewej strony](#)
- [Widok z prawej strony](#)
- [Widok z tyłu](#)
- [Widok od dołu](#)

### Widok z przodu



|    |  |    |   |    |   |
|----|--|----|---|----|---|
| 1  | <a href="#">zatrzask wyświetlacza</a>                | 2  | <a href="#">wyświetlacz</a>             | 3  | <a href="#">przycisk zasilania</a>                            |
| 4  | <a href="#">lampki stanu urządzenia</a>              | 5  | <a href="#">klawiatura</a>              | 6  | <a href="#">panel dotykowy</a>                                |
| 7  | <a href="#">czytnik odcisków palców (opcjonalny)</a> | 8  | <a href="#">głośnik</a>                 | 9  | <a href="#">przyciski panelu dotykowego/przyciski wodzika</a> |
| 10 | <a href="#">wodzik</a>                               | 11 | <a href="#">lampki stanu klawiatury</a> | 12 | <a href="#">przyciski sterowania głośnością</a>               |
| 13 | <a href="#">czujnik oświetlenia otoczenia</a>        | 14 | <a href="#">przycisk wyciszenia</a>     | 15 | <a href="#">lampki oświetlenia klawiatury</a>                 |

**Zatrzask wyświetlacza** — Przytrzymuje wyświetlacz w pozycji zamkniętej.

**Wyświetlacz** — Dalsze informacje na temat wyświetlacza można znaleźć w części [Korzystanie z wyświetlacza](#).

**Przycisk zasilania** — Naciśnij przycisk zasilania, aby wyłączyć komputer lub wyjść z trybu zarządzania energią (patrz [Tryby zarządzania energią](#)).









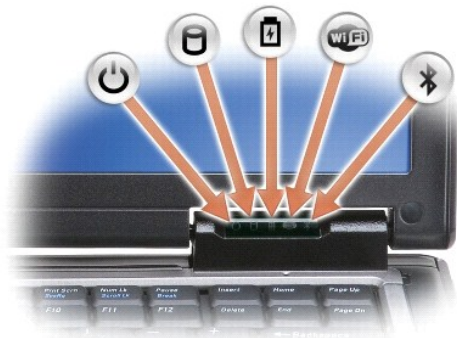

**POUCZENIE:** Aby zapobiec utracie danych, komputer należy wyłączać, korzystając z funkcji zamykania systemu Microsoft® Windows®, a nie naciskając przycisk zasilania.

Jeśli komputer przestanie reagować, naciśnij i przytrzymaj przycisk zasilania, dopóki komputer nie wyłączy się całkowicie (może to potrwać kilka sekund).

**Lampki stanu urządzenia**



|   |   |
|---|---|
|  | Lampka zapala się po włączeniu komputera i miga, gdy komputer jest w trybie zarządzania energią.  |
|  | Zapala się, gdy komputer odczytuje lub zapisuje dane.<br><br><b>POUCZENIE:</b> Aby uniknąć utraty danych, nigdy nie należy wyłączać komputera, gdy lampka  miga.   |
|  | Świeci się światłem ciągłym lub miga, wskazując stan naładowania akumulatora.   |
|  | Zapala się po włączeniu urządzeń bezprzewodowych.   |
|  | Zapala się po włączeniu bezprzewodowego interfejsu Bluetooth®. Aby włączyć lub wyłączyć technologię bezprzewodową Bluetooth, ustaw przełącznik łączności bezprzewodowej w położeniu „on” (wł.) (patrz <a href="#">przełącznik łączności bezprzewodowej</a> , aby uzyskać więcej informacji).<br><br><b>UWAGA:</b> Interfejs technologii bezprzewodowej Bluetooth jest funkcją opcjonalną komputera, więc ikona  włącza się tylko wówczas, gdy interfejs Bluetooth został zamówiony wraz z komputerem. Więcej informacji na ten temat można znaleźć w dokumentacji dostarczanej wraz z urządzeniem Bluetooth. |

Jeśli komputer jest podłączony do gniazda elektrycznego, lampka  zachowuje się w następujący sposób:

- o Świeci na zielono: Trwa ładowanie akumulatora.
- o Miga na zielono: Akumulator jest prawie całkowicie naładowany.
- o Wyłączona: Akumulator jest odpowiednio naładowany (lub zasilanie zewnętrzne jest niedostępne do naładowania akumulatora).

Jeśli komputer jest zasilany z akumulatora, lampka  zachowuje się w następujący sposób:

- o Wyłączona: Akumulator jest odpowiednio naładowany (lub komputer jest wyłączony).
- o Miga na pomarańczowo: Poziom naładowania akumulatora jest niski.
- o Świeci na pomarańczowo: Poziom naładowania akumulatora jest krytycznie niski.

**Klawiatura** – Klawiatura zawiera zarówno klawiaturę numeryczną, jak i klawisz z logo Microsoft® Windows®. Więcej informacji na temat obsługiwanych skrótów klawiaturowych można znaleźć w sekcji [Korzystanie z klawiatury](#).

**Panel dotykowy** – Zapewnia funkcje myszy (patrz [Tabliczka dotykowa i wodzik](#)).

**Czytnik odcisków palców (opcjonalny)** – Pomaga zapewnić bezpieczeństwo komputera firmy Dell™. Po przesunięciu palca nad czytnikiem używa on unikatowego odcisku palca do zweryfikowania tożsamości użytkownika. Informacje na temat uaktywniania i korzystania z oprogramowania do zarządzania bezpieczeństwem sterującego czytnikiem odcisków palców można znaleźć w części [Oprogramowanie do zarządzania bezpieczeństwem](#).

**Głośnik** – Aby dopasować głośność zintegrowanego głośnika, naciśnij przyciski sterowania głośnością, przycisk wyciszania lub odpowiednie skróty klawiaturowe (patrz [Kombinacje klawiszy](#)).



**Przyciski panelu dotykowego/przyciski wodzika** – Te przyciski działają podobnie do przycisków myszy podczas używania panelu dotykowego lub wodzika do przesuwania kursora po wyświetlaczu (patrz [Panel dotykowy i wodzik](#)).

**Wodzik** – Zapewnia funkcje myszy (patrz [Tabliczka dotykowa i wodzik](#)).

## Lampki stanu klawiatury



Znaczenie zielonych lampek umieszczonych nad klawiaturą jest następujące:

|   |  |
|---|--|
|  | Zapala się po włączeniu klawiatury numerycznej.            |
|  | Zapala się po włączeniu funkcji pisania wielkimi literami. |
|  | Zapala się po włączeniu funkcji blokowania przewijania.    |

**Przyciski sterowania głośnością** — Należy nacisnąć te przyciski, aby dostosować głośność.

**Czujnik oświetlenia otoczenia** — Wykrywa natężenie światła w otoczeniu i automatycznie zwiększa lub zmniejsza podświetlenie wyświetlacza w celu skompensowania różnic oświetlenia w otoczeniu. Naciśnij klawisze <Fn> i strzałki w lewo, aby włączyć lub wyłączyć czujnik (patrz [Korzystanie z czujnika oświetlenia otoczenia](#)).

**Przycisk wyciszania** — Należy nacisnąć ten przycisk, aby wyciszyć dźwięk.

**Lampki oświetlenia klawiatury** — Naciśnij klawisze <Fn> i strzałki w prawo, aby włączyć lub wyłączyć lampki oświetlające klawiaturę ciemnym otoczeniu.



---

## Widok z lewej strony

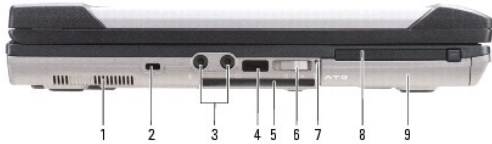

|   |                                      |   |  |   |  |
|---|--------------------------------------|---|--|---|--|
| 1 | <a href="#">otwory wentylacyjne</a>  | 2 | <a href="#">gniazdo kabla zabezpieczającego</a>          | 3 | <a href="#">złącza audio (2)</a>                     |
| 4 | <a href="#">czujnik podczerwieni</a> | 5 | <a href="#">Gniazdo karty inteligentnej (z zaślepką)</a> | 6 | <a href="#">przełącznik łączności bezprzewodowej</a> |
| 7 | <a href="#">lampa Wi-Fi Catcher™</a> | 8 | <a href="#">gniazdo karty PC/ExpressCard</a>             | 9 | <a href="#">napęd dysku twardego</a>                 |

**Otwory wentylacyjne** — Komputer wykorzystuje wewnętrzny wentylator do wytworzenia przepływu powietrza przez otwory wentylacyjne, co zapobiega przegrzaniu się komputera.

**⚠ OSTRZEŻENIE:** Nie należy blokować ani zatykać otworów wentylacyjnych, ani doprowadzać do gromadzenia się w nich kurzu. Nie należy przechowywać komputera firmy Dell w miejscach o ograniczonym przepływie powietrza, np. w zamkniętej walizce, gdy komputer jest włączony. Ograniczony przepływ powietrza grozi uszkodzeniem komputera lub pożarem.

**⚠ UWAGA:** Komputer włącza wentylator wtedy, gdy jego temperatura nadmiernie wzrośnie. Działaniu wentylatorów może towarzyszyć szum, który jest zjawiskiem normalnym i nie oznacza awarii wentylatora ani komputera.

**Gniazdo kabla zabezpieczającego** — Umożliwia podłączenie do komputera dostępnego na rynku urządzenia zabezpieczające przed kradzieżą (patrz [Blokada kabla zabezpieczającego](#)).

#### Złącza audio



|                                      |
|--------------------------------------|
| Sluchawki należy podłączyć do złącza |
| Mikrofon należy podłączyć do złącza  |

**Czujnik podczerwieni** — Umożliwia transfer plików z komputera do innego urządzenia zgodnego z systemem podczerwieni, bez korzystania z połączeń kablowych. W zakupionym komputerze czujnik podczerwieni jest wyłączony. Czujnik można włączyć za pomocą programu konfiguracji systemu (patrz [Program konfiguracji systemu](#)). Informacje dotyczące transmisji danych można znaleźć w Pomocy systemu Windows, Help and Support Center (Centrum pomocy i obsługi technicznej) lub w dokumentacji dostarczonej wraz z urządzeniem zgodnym z systemem transmisji w podczerwieni.

**Gniazdo karty inteligentnej (z zaślepką)** — Obsługuje jedną kartę inteligentną. Karty inteligentne udostępniają różne funkcje włącznie z funkcjami bezpieczeństwa i przechowywania danych. Zaślepka zapobiega przedostaniu się ciał obcych do wnętrza komputera, gdy karta inteligentna nie jest zainstalowana w gnieździe. Więcej informacji i instrukcje wyjmowania zaślepki można znaleźć w części [Korzystanie z kart inteligentnych](#).

**Przełącznik łączności bezprzewodowej** — W przypadku włączenia tej funkcji za pomocą programu Dell QuickSet, ten przełącznik umożliwia wyszukanie znajdujących się w pobliżu bezprzewodowych sieci LAN. Można go również użyć do szybkiego wyłączenia lub włączenia dowolnych urządzeń bezprzewodowych, takich jak karty sieci WLAN i kart wewnętrznych z bezprzewodową technologią Bluetooth (patrz [Lokalizator sieci Dell™ Wi-Fi Catcher™](#)).



|   |                             |                                  |
|---|-----------------------------|----------------------------------|
| 1 | położenie „off” (wyłączone) | Wyłącza urządzenia bezprzewodowe |
|---|-----------------------------|----------------------------------|

|   |                                  |   |
|---|----------------------------------|---|
| 2 | położenie „on” (włączone)        | Włącza urządzenia bezprzewodowe   |
| 3 | położenie „momentary” (chwilowe) | Skanuje w poszukiwaniu sieci WLAN (patrz <a href="#">Lokalizator sieci Dell™ Wi-Fi Catcher™</a> ) |
| 4 | lampka wykrycia sieci Wi-Fi      |   |

**Lampka Wi-Fi Catcher™** — Lampka działa w następujący sposób:

- o Miga na zielono: Wyszukiwanie sieci
- o Świeci na zielono: Znalezione silną sieć
- o Świeci na żółto: Znalezione słabą sieć
- o Miga na żółto: Błąd
- o Wyłączona: Nie znaleziono sygnału

**Gniazdo karty PC/ExpressCard** — Obsługuje jedną kartę PC, taką jak modem lub karta sieciowa, lub kartę ExpressCard (z adapterem PCMIA). Komputer jest wysyłany z zaślepką zainstalowaną w gnieździe w celu zapobieżenia przedostaniu się ciał obcych do wnętrza komputera, gdy karta inteligentna nie jest zainstalowana (patrz [Typy kart](#)).

**Napęd dysku twardego** — Urządzenie do przechowywania oprogramowania i danych.

## Widok z prawej strony



|   |  |   |  |   |                                |
|---|--|---|--|---|--------------------------------|
| 1 | napęd optyczny we <a href="#">wnęce mediów</a> | 2 | wnęka mediów <a href="#">zatrzask zwalniający urządzenie</a> | 3 | <a href="#">złącza USB (2)</a> |
| 4 | <a href="#">pokrywa portu USB</a>              |   |  |   |                                |

**Wnęka mediów** — Obsługuje napęd dyskietek lub napęd optyczny, drugi akumulator, drugi napęd dysku twardego lub moduł Dell TravelLite™ (patrz [Korzystanie z multimediów](#)).

**Zatrzask zwalniający urządzenie** — Naciśnij zatrzask zwalniający, aby wysunąć urządzenie zainstalowane we wnęce mediów.

### Złącza USB

|   |  |
|---|--|
|  | Służą do podłączania urządzeń USB, takich jak mysz, klawiatura czy drukarka. |
|---|--|

**Pokrywa portu USB** — Pokrywa portu USB zapobiega przedostaniu się ciał obcych do wnętrza komputera, gdy urządzenie USB nie jest podłączone do żadnego złącza.

## Widok z tyłu

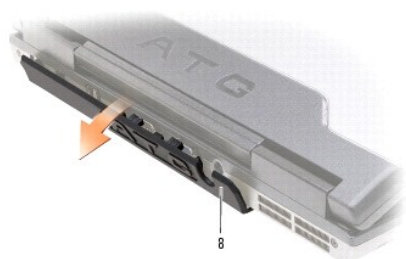

|   |   |   |                                       |   |                                  |
|---|---|---|---------------------------------------|---|----------------------------------|
| 1 | <a href="#">złącze sieciowe (RJ-45)</a> | 2 | <a href="#">złącze modemu (RJ-11)</a> | 3 | <a href="#">złącza USB (2)</a>   |
| 4 | <a href="#">złącze szeregowo</a>        | 5 | <a href="#">złącze graficzne</a>      | 6 | <a href="#">złącze zasilacza</a> |
| 7 | <a href="#">otwory wentylacyjne</a>     | 8 | <a href="#">pokrywa portu</a>         |   |                                  |

**⚠ OSTRZEŻENIE:** Nie należy blokować ani zatykać **otworów wentylacyjnych**, ani **doprowadzać** do gromadzenia się w nich kurzu. Gdy komputer jest uruchomiony, nie należy go przechowywać w miejscach o słabej wentylacji, na przykład w zamkniętej **aktówce**. **Ograniczony przepływ powietrza** grozi uszkodzeniem komputera lub pożarem.

#### Złącze sieciowe (RJ-45)

**🔊 POUCZENIE:** Złącze sieciowe jest nieco większe niż złącze modemowe. Aby uniknąć uszkodzenia komputera, nie należy podłączyć linii telefonicznej do złącza sieciowego.

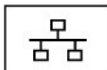

Umożliwia podłączenie komputera do sieci. Dwie lampki obok złącza wskazują stan i aktywność połączeń sieci przewodowej.

Informacje dotyczące korzystania z karty sieciowej znajdują się w dokumentacji karty sieciowej dostarczonej wraz z komputerem.

#### Złącze modemu (RJ-11)



Jeżeli zamówiono opcjonalny modem wewnętrzny, do złącza modemowego należy podłączyć kabel telefoniczny.

Dodatkowe informacje na temat korzystania z modemu można znaleźć w dokumentacji elektronicznej modemu, dostarczonej wraz z komputerem (patrz [Wyszukiwanie informacji](#)).

#### Złącza USB

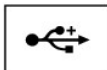

Służą do podłączania urządzeń USB, takich jak mysz, klawiatura czy drukarka.

#### Złącze szeregowo



Służą do podłączania urządzeń szeregowych, takich jak mysz lub sprzęt przenośny.

#### Złącze wideo



Służą do podłączania urządzeń wideo, takich jak monitor.

### Złącze zasilacza

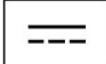
|   |   |
|---|---|
|  | Umożliwia podłączenie zasilacza do komputera. |
|---|---|



|   |          |   |               |
|---|----------|---|---------------|
| 1 | zasilacz | 2 | pokrywa portu |
|---|----------|---|---------------|

Zasilacz przetwarza prąd zmienny na prąd stały, wymagany do zasilania komputera. Zasilacz można podłączyć do komputera niezależnie od tego, czy jest on włączony, czy nie.

**⚠ OSTRZEŻENIE:** Zasilacz współpracuje z gniazdami sieci elektrycznej używanymi na całym świecie. W różnych krajach stosuje się jednak różne wtyczki i listwy zasilania. Użycie nieodpowiedniego kabla, nieprawidłowe podłączenie kabla do listwy zasilającej lub gniazda elektrycznego może spowodować pożar lub uszkodzenie sprzętu.

**🔧 POUCZENIE:** Odłączając zasilacz od komputera, należy chwytać za wtyczkę kabla, nie za sam kabel, i ciągnąć zdecydowanie, ale delikatnie, aby nie uszkodzić kabla. Podczas zwijania kabla zasilacza należy zwracać uwagę na kąt pomiędzy złączem i zasilaczem, aby uniknąć uszkodzenia kabla.

**Pokrywa portu** — Chroni wnętrze komputera przed zanieczyszczeniami, które mogą się przedostać przez otwory portu i złącza. Chroni również styki złącza przed potencjalnym uszkodzeniem, które może nastąpić, gdy komputer jest używany w miejscach mniej bezpiecznych niż biurko. Aby uzyskać dostęp do portów z tyłu komputera, obróć pokrywę w dół. Aby całkowicie zdjąć pokrywę, zamknij wyświetlacz, odwróć komputer i zdejmij pokrywę. Aby założyć pokrywę, wykonaj procedurę zdejmowania w odwrotnej kolejności.

**Otwory wentylacyjne** — Komputer wykorzystuje wewnętrzny wentylator do wytworzenia przepływu powietrza przez otwory wentylacyjne, co zapobiega przegrzaniu się komputera.

**🔊 UWAGA:** Komputer włącza wentylator wtedy, gdy jego temperatura nadmiernie wzrośnie. Działaniu wentylatorów może towarzyszyć szum, który jest zjawiskiem normalnym i nie oznacza awarii wentylatora ani komputera.

**⚠ OSTRZEŻENIE:** Nie należy blokować ani zatykać otworów wentylacyjnych, ani doprowadzać do gromadzenia się w nich kurzu. Gdy komputer jest uruchomiony, nie należy go przechowywać w miejscach o słabej wentylacji, na przykład w zamkniętej aktówce. Ograniczony przepływ powietrza grozi uszkodzeniem komputera lub pożarem.

### Widok od dołu

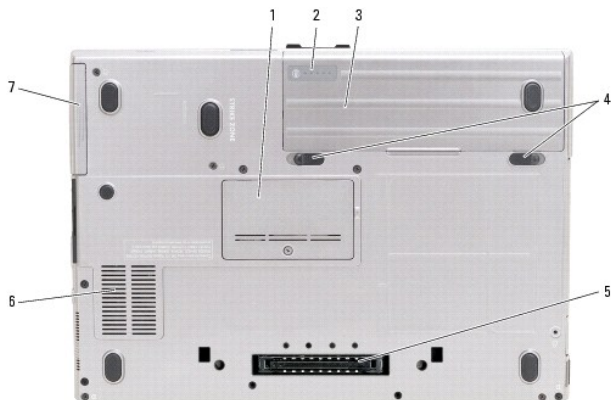

|   |  |   |   |   |                                     |
|---|--|---|---|---|-------------------------------------|
| 1 | <a href="#">pokrywa modułu pamięci</a>                       | 2 | <a href="#">miernik naładowania/miernik zużycia akumulatora</a> | 3 | <a href="#">akumulator</a>          |
| 4 | <a href="#">zatrzaski zwalnijące wneki na akumulator (2)</a> | 5 | <a href="#">złącze urządzenia dokującego</a>                    | 6 | <a href="#">otwory wentylacyjne</a> |
| 7 | <a href="#">napęd dysku twardego</a>                         |   |   |   |                                     |



**Pokrywa modułu pamięci** — Zakrywa wnękę zawierającą złącze drugiego modułu pamięci (DIMM B) (patrz [Pamięć](#)).

**Miernik naładowania/miernik zużycia akumulatora** — Dostarcza informacji o naładowaniu akumulatora (patrz [Sprawdzanie stanu naładowania akumulatora](#)).

**Akumulator** — Po zainstalowaniu akumulatora można korzystać z komputera, nie podłączając go do gniazda elektrycznego (patrz [Korzystanie z akumulatora](#)).

**Zatrzaski zwalnijące wnęki akumulatora** — Zwalnijają akumulator (instrukcje można znaleźć w części [Wymiana akumulatora](#)).

**Złącze urządzenia dokującego** — Umożliwia podłączenie komputera do urządzenia dokującego. Dodatkowe informacje na ten temat można znaleźć w dokumentacji firmy Dell do urządzenia dokującego.

**Otwory wentylacyjne** — Komputer wykorzystuje wewnętrzny wentylator do wytworzenia przepływu powietrza przez otwory wentylacyjne, co zapobiega przegrzaniu się komputera.



**UWAGA:** Komputer włącza wentylator wtedy, gdy jego temperatura nadmiernie wzrośnie. Działaniu wentylatorów może towarzyszyć szum, który jest zjawiskiem normalnym i nie oznacza awarii wentylatora ani komputera.



**OSTRZEŻENIE:** Nie należy blokować ani zatykać **otworów wentylacyjnych**, ani **doprowadzać** do gromadzenia się w nich kurzu. Gdy komputer jest uruchomiony, nie należy go przechowywać w miejscach o słabej wentylacji, na przykład w zamkniętej aktówce. **Ograniczony przepływ powietrza grozi uszkodzeniem komputera lub pożarem.**

**Napęd dysku twardego** — Urządzenie do przechowywania oprogramowania i danych.

---

[Powrót do spisu treści](#)

[Powrót do spisu treści](#)

## Dodatek

Podręcznik użytkownika komputera Dell™ Latitude™ ATG D620

- [Czyszczenie komputera](#)
  - [Uwaga dotycząca produktów firmy Macrovision](#)
  - [Oświadczenie o zgodności z FCC \(tylko USA\)](#)
- 

### Czyszczenie komputera

**⚠ OSTRZEŻENIE:** Przed rozpoczęciem dowolnej z procedur opisanych w tej sekcji należy zapoznać się z instrukcjami dotyczącymi bezpieczeństwa, zamieszczonymi w *Przewodniku z informacjami o produkcji*.

### Komputer, klawiatura i wyświetlacz

**⚠ OSTRZEŻENIE:** Przed przystąpieniem do czyszczenia komputera należy go wyłączyć z gniazda elektrycznego i wyjąć wszelkie zainstalowane akumulatory. Do czyszczenia komputera należy używać miękkiej szmatki zwilżonej wodą. Nie należy używać **środków czyszczących w płynie lub aerozolu, które mogą zawierać substancje łatwopalne**.

1. Aby usunąć kurz spomiędzy klawiszy klawiatury, należy użyć puszki ze sprężonym powietrzem.

**➡ POUCZENIE:** Wyświetlacza nie wolno spryskiwać bezpośrednio środkami czyszczącymi, ponieważ mogłoby to spowodować jego uszkodzenie. Należy stosować wyłącznie środki przeznaczone do czyszczenia wyświetlaczy, przestrzegając dołączonych do nich zaleceń.

1. Nasącz miękką, niepozostawiającą włókien ściereczkę wodą lub środkiem do czyszczenia wyświetlaczy i wytrzyj wyświetlacz do czysta.

1. Zwilż wodą miękką, niepozostawiającą włókien szmatkę i wyczyść komputer i klawiaturę. Należy uważać, aby woda ze szmatki nie przesączyła się między panelem dotykowym a otaczającą go podkładką pod rękę.

### Panel dotykowy

1. Zamknij system i wyłącz komputer.
2. Odłącz wszystkie podłączone urządzenia od komputera i gniazd elektrycznych.
3. Wyjmij wszystkie zainstalowane akumulatory (patrz [Wymiana akumulatora](#)).
4. Zwilż miękką, niestrzępiącą się szmatkę wodą i delikatnie przetrzyj nią powierzchnię panelu dotykowego. Należy uważać, aby woda ze szmatki nie przesączyła się między panelem dotykowym a otaczającą go podkładką pod rękę.

### Napęd dyskietek

**➡ POUCZENIE:** Głowic napędu nie wolno czyścić wacikiem. Może to spowodować przypadkowe przemieszczenie głowic względem siebie, przez co napęd nie będzie działał.

Napęd dyskietek należy czyścić, używając dostępnego w sprzedaży zestawu czyszczącego. Zestawy takie zawierają specjalne dyskietyki, które usuwają zabrudzenia gromadzące się podczas normalnej pracy napędu.

### Dyski CD i DVD

**➡ POUCZENIE:** Do czyszczenia soczewki w napędzie CD/DVD należy zawsze używać sprężonego powietrza, przestrzegając zaleceń dołączonych do produktu czyszczącego. Nie wolno dotykać znajdujących się w napędzie soczewek.

Jeśli wystąpią problemy, np. przeskoki, problemy z jakością odtwarzania dysków CD lub DVD, należy wyczyścić dyski.

1. Dysk należy zawsze trzymać za jego krawędzie. Można również dotykać wewnętrznej krawędzi otworu w środku dysku.

**➡ POUCZENIE:** Aby nie uszkodzić powierzchni dysku, nie należy go wycierać ruchami okrężnymi.

2. Miękką, niestrzępiącą się szmatką delikatnie oczyść spodnią część dysku (na której nie ma etykiety), wykonując ruchy w linii prostej od środka dysku ku jego krawędzi.

Trudny do usunięcia brud można czyścić wodą lub rozcieńczonym roztworem wody i delikatnego mydła. W sprzedaży są również dostępne specjalne produkty do czyszczenia płyt, które do pewnego stopnia chronią przed kurzem, odciskami palców i zadrapaniami. Środków do czyszczenia płyt CD można bezpiecznie używać do czyszczenia płyt DVD.

---

## Uwaga dotycząca produktów firmy Macrovision

Ten produkt zawiera technologię ochrony praw autorskich, która jest chroniona przez patenty w USA i inne prawa własności intelektualnej. Korzystanie z niniejszej technologii ochrony praw autorskich musi być autoryzowane przez firmę Macrovision. Ponadto jest ona przeznaczona jedynie do użytku domowego i innych ograniczonych zastosowań, chyba że autoryzacja firmy Macrovision stanowi inaczej. Przetwarzanie wsteczne i dezasemblacja są zabronione.

---

## Oświadczenie o zgodności z FCC (tylko USA)

### FCC Klasa B

Ten sprzęt generuje, wykorzystuje i może emitować sygnały o częstotliwości radiowej. W przypadku instalacji i korzystania niezgodnego z zaleceniami producenta promieniowanie to może powodować zakłócenia odbioru radiowego i telewizyjnego. Niniejszy sprzęt przeszedł pomyślnie testy zgodności z wymogami dla urządzeń cyfrowych klasy B, w rozumieniu części 15 przepisów FCC.

Niniejsze urządzenie spełnia wymogi zawarte w części 15 przepisów FCC. Korzystanie z niego jest możliwe pod dwoma warunkami:

1. Urządzenie nie może powodować szkodliwych zakłóceń.
2. Urządzenie musi być zdolne do przyjmowania interferencji, nawet takich, które mogą powodować zakłócenia jego funkcjonowania.



**POUCZENIE:** Przepisy FCC stanowią, iż zmiany lub modyfikacje niezatwierdzone w wyraźny sposób przez firmę Dell Inc. mogą spowodować odebranie użytkownikowi uprawnień do eksploatacji urządzenia.

Wymagania stawiane urządzeniom tej klasy mają zapewniać należyłą ochronę przeciwko zakłóceniom przy korzystaniu z niego w budynkach mieszkalnych. Nie ma jednak gwarancji, że takie zakłócenia nie wystąpią w przypadku konkretnej instalacji. Jeżeli urządzenie to powoduje zakłócenia w odbiorze radia lub telewizji, co może zostać stwierdzone przez wyłączenie urządzenia i ponowne włączenie, użytkownik powinien spróbować skorygować zakłócenia za pomocą jednego lub kilku następujących sposobów:

1. Zmiana ustawienia anteny odbiorczej.
1. Zmiana położenia urządzenia względem odbiornika.
1. Zwiększenie odległości pomiędzy urządzeniem a odbiornikiem.
1. Podłączenie urządzenia do gniazdka należącego do innego obwodu niż ten, do którego podłączony jest odbiornik.

W razie potrzeby należy zasięgnąć porady przedstawiciela firmy Dell Inc. lub doświadczonego technika radiowo-telewizyjnego.

Zgodnie z przepisami FCC na urządzeniu lub urządzeniach opisanych w niniejszym dokumencie są umieszczone następujące informacje:

1. Nazwa produktu: Dell™ Latitude™ ATG D620
1. Numer modelu: PP18L

Nazwa firmy:  
Dell Inc.  
Worldwide Regulatory Compliance & Environmental Affairs  
One Dell Way  
Round Rock, TX 78682 USA  
512-338-4400



**UWAGA:** Dalsze informacje o przepisach można znaleźć w *Przewodniku z informacjami o produkcji*.

---

[Powrót do spisu treści](#)

[Powrót do spisu treści](#)

## Korzystanie z akumulatora

Podręcznik użytkownika komputera Dell™ Latitude™ ATG D620

- [Wydajność akumulatora](#)
- [Sprawdzanie poziomu naładowania akumulatora](#)
- [Oszczędzanie energii akumulatora](#)
- [Tryby zarządzania energią](#)
- [Konfiguracja ustawień zarządzania energią](#)
- [Ładowanie akumulatora](#)
- [Wymiana akumulatora](#)
- [Przechowywanie akumulatora](#)

### Wydajność akumulatora

 **UWAGA:** Informacje na temat gwarancji firmy Dell™ dla Twojego komputera można znaleźć w *Przewodniku z informacjami o produkcie* lub w oddzielnym dokumencie dostarczonym wraz z komputerem.

Podczas korzystania z komputera przenośnego Dell™ główny akumulator powinien być w nim zawsze zainstalowany. Pozwala to osiągnąć optymalną wydajność komputera i chroni przed utratą ustawień systemu BIOS. Standardowe wyposażenie stanowi akumulator umieszczony we wnętrzu akumulatora.

 **UWAGA:** Ponieważ akumulator może nie być całkowicie naładowany, podczas pierwszego użycia komputera należy użyć zasilacza i podłączyć nowy komputer do gniazda zasilania. W celu uzyskania najlepszych wyników należy używać komputera podłączonego do zasilacza do chwili całkowitego naładowania akumulatora. Aby zobaczyć stan naładowania akumulatora, kliknij przycisk **Start** → i opcje **Settings** (Ustawienia) → **Control Panel** (Panel sterowania) → **Power Options** (Opcje zasilania) → i zakładkę **Power Meter** (Miernik energii).

Czas pracy akumulatora jest różny w zależności od warunków pracy. Dodatkowo we wnętrzu mediów można zainstalować drugi akumulator, co znacznie wydłuża czas pracy.

 **UWAGA:** Czas pracy akumulatora (czas, przez który może on przechowywać ładunek elektryczny) zmniejsza się w okresie użytkowania. W zależności od tego, jak często i w jakich warunkach korzysta się z akumulatora, w okresie użytkowania komputera może zaistnieć potrzeba zakupu nowego akumulatora.

Czas pracy zostanie znacząco skrócony, jeśli często wykonywane będą niektóre operacje. Są to między innymi:

- 1 Korzystanie z napędów optycznych.
- 1 Korzystanie z urządzeń komunikacji bezprzewodowej, kart PC, kart ExpressCards, kart pamięci lub urządzeń USB.
- 1 Ustawienie wysokiej jasności wyświetlacza, używanie trójwymiarowych wygaszaczy ekranu lub innych programów o dużym zapotrzebowaniu na energię, takich jak kompleksowe trójwymiarowe aplikacje graficzne.
- 1 Uruchamianie komputera w trybie maksymalnej wydajności (patrz [Konfigurowanie ustawień zarządzania energią](#))

 **UWAGA:** Firma Dell zaleca, aby przed wykonaniem zapisu na dysk CD lub DVD podłączyć komputer do gniazda elektrycznego.

Przed włożeniem akumulatora do komputera należy sprawdzić poziom jego naładowania (patrz [Sprawdzanie poziomu naładowania akumulatora](#)). Można również tak skonfigurować opcje ustawień zarządzania energią, aby użytkownik był ostrzegany, gdy poziom naładowania będzie niski (patrz [Konfigurowanie ustawień zarządzania energią](#)).

 **OSTRZEŻENIE:** Użycie nieodpowiedniego akumulatora może zwiększyć zagrożenie pożarem lub wybuchem. Należy stosować tylko zgodne akumulatory zakupione w firmie Dell. Akumulator jest zaprojektowany do pracy z komputerem firmy Dell. W opisywanym urządzeniu nie należy stosować akumulatorów z innych komputerów.

 **OSTRZEŻENIE:** Zużytych akumulatorów nie należy wyrzucać wraz z innymi odpadkami. Jeżeli akumulator straci pojemność, należy skontaktować się z lokalnym punktem utylizacji odpadów lub wydziałem ochrony środowiska, aby uzyskać informacje dotyczące sposobu utylizacji akumulatorów litowo-jonowych. Więcej informacji można znaleźć w części „Utylizacja akumulatorów”, w *Przewodniku z informacjami o produkcie*.

 **OSTRZEŻENIE:** Niewłaściwe manipulowanie akumulatorem może zwiększyć zagrożenie pożarem lub poparzeniem środkami chemicznymi. Akumulatora nie wolno dziurawić, palić, rozbierać ani wystawiać na działanie temperatury powyżej 65°C (149°F). Akumulator należy przechowywać w miejscu niedostępnym dla dzieci. Z akumulatorem zniszczonym lub takim, z którego nastąpił wyciek, należy obchodzić się z wyjątkową ostrożnością. W uszkodzonych akumulatorach może nastąpić wyciek, który może doprowadzić do obrażeń ciała lub uszkodzenia sprzętu.

### Sprawdzanie poziomu naładowania akumulatora

Miernik akumulatora Dell QuickSet, okno **Power Meter** (Miernik energii) w systemie Microsoft Windows, ikona , miernik naładowania akumulatora, miernik stanu zużycia oraz ostrzeżenie o niskim poziomie naładowania akumulatora informują o poziomie naładowania.

### Miernik akumulatora programu Dell™ QuickSet

Jeżeli jest zainstalowany program Dell QuickSet, naciśnij klawisze <Fn><F3>, aby wyświetlić miernik akumulatora QuickSet. Miernik akumulatora wyświetla informacje o stanie, zużyciu i czasie pozostałym do pełnego naładowania akumulatora w komputerze.

Aby zobaczyć więcej informacji o programie QuickSet, należy kliknąć prawym przyciskiem myszy ikonę  na pasku zadań, a następnie kliknąć polecenie **Help**

(Pomoc).

## Miernik energii systemu Microsoft® Windows®

Miernik energii w systemie Windows sygnalizuje szacunkowy poziom naładowania akumulatora. Aby sprawdzić miernik energii, należy kliknąć dwukrotnie ikonę , znajdującą się na pasku zadań.

Jeśli komputer jest podłączony do gniazda elektrycznego, wyświetlana jest ikona .

## Miernik naładowania akumulatora

Jednokrotne naciśnięcie lub *naciśnięcie i przytrzymanie* przycisku stanu na mierniku naładowania akumulatora pozwala sprawdzić:

- 1 Naładowanie akumulatora (naciśnięcie i *zwolnienie* przycisku stanu)
- 1 Zużycie akumulatora (naciśnięcie i *przytrzymanie* przycisku stanu)





|   |            |   |   |   |   |
|---|------------|---|---|---|---|
| 1 | akumulator | 2 | przycisk stanu (stan naładowania akumulatora) | 3 | miernik naładowania (dla zużycia akumulatora) |
|---|------------|---|---|---|---|

Okres eksploatacji akumulatora jest w dużym stopniu zależny od tego, ile razy był ładowany. Po kilkuset cyklach ładowania i rozładowywania pojemność akumulatora, czyli maksymalny poziom naładowania zaczyna się zmniejszać. Oznacza to, że akumulator może wykazywać stan „naładowania”, oferując zmniejszoną pojemność.

## Sprawdzanie poziomu naładowania akumulatora

Aby sprawdzić poziom naładowania akumulatora, należy *nacisnąć i zwolnić* przycisk stanu umieszczony na mierniku naładowania akumulatora, aby *włączyć* lampki poziomu naładowania. Każda lampka oznacza około 20% pełnego naładowania akumulatora. Jeśli akumulator jest np. naładowany na 80%, świecą się cztery lampki. Jeśli nie świeci się żadna lampka, akumulator nie jest naładowany.

## Sprawdzanie zużycia akumulatora

 **UWAGA:** Pojemność akumulatora można sprawdzić na następujące dwa sposoby: korzystając z miernika naładowania w opisany poniżej sposób lub miernika akumulatora w programie Dell QuickSet. Aby uzyskać więcej informacji na temat funkcji QuickSet, należy kliknąć prawym przyciskiem myszy ikonę  na pasku zadań, a następnie wybrać opcję **Help** (Pomoc).

Aby sprawdzić stopień zużycia akumulatora za pomocą miernika naładowania, należy *nacisnąć i przytrzymać* przycisk stanu na mierniku naładowania akumulatora przez przynajmniej 3 sekundy. Jeśli nie zaświeci się żadna lampka, oznacza to, że akumulator jest w dobrym stanie, czyli jego maksymalna pojemność wynosi przynajmniej 80% oryginalnej pojemności. Każda lampka oznacza narastający wzrost zużycia. Zapalenie się pięciu lampek oznacza, że maksymalna pojemność spada poniżej 60% oryginalnej pojemności, więc akumulator należy wymienić. Dalsze informacje na temat żywotności akumulatora można znaleźć w części [Akumulator](#).

## Ostrzeżenie dotyczące rozładowania akumulatora

 **POUCZENIE:** Aby nie utracić i nie uszkodzić danych, należy zapisać pracę zaraz po otrzymaniu ostrzeżenia o niskim poziomie naładowania akumulatora. Następnie należy podłączyć komputer do gniazda elektrycznego lub zainstalować we wnęce mediów drugi akumulator. Jeśli akumulator rozładowuje się całkowicie, przejście w tryb hibernacji nastąpi automatycznie.

Lampka stanu akumulatora na pokrywie zawiasów (w dolnym prawym rogu wyświetlacza) miga na pomarańczowo, gdy stan naładowania akumulatora jest niski, i świeci na pomarańczowo, gdy stan naładowania akumulatora jest krytycznie niski. Ponadto okno z ostrzeżeniem jest wyświetlane wtedy, gdy akumulator rozładowuje się w około 90%. Jeśli zainstalowane są dwa akumulatory, ostrzeżenie dotyczące rozładowania akumulatora oznacza rozładowanie się w około 90% w stosunku do łącznego poziomu naładowania obu akumulatorów. Gdy poziom naładowania akumulatora jest krytycznie niski, komputer zostaje przestawiony w tryb hibernacji.

Ustawienia alarmów akumulatora można zmienić w programie QuickSet lub w oknie **Power Options Properties** (Właściwości: Opcje zasilania). Patrz [Konfigurowanie ustawień zarządzania energią](#), gdzie można znaleźć informacje o uzyskiwaniu dostępu do programu QuickSet lub okna **Power Options**.

## Oszczędzanie energii akumulatora

Aby oszczędzać energię zgromadzoną w akumulatorze, należy postępować w następujący sposób:

- 1 Jeśli jest to możliwe, podłączaj komputer do gniazda elektrycznego, ponieważ czas eksploatacji akumulatora jest w dużym stopniu zależny od częstotliwości użytkowania i ładowania.
- 1 Przełączaj komputer w tryb gotowości lub tryb hibernacji (patrz [Tryby zarządzania energią](#)), jeśli pozostawiasz go bez nadzoru na dłużej.
- 1 Do wybierania opcji optymalizujących wykorzystanie energii przez komputer służy Kreator zarządzania energią (patrz [Konfigurowanie ustawień zarządzania energią](#)). Opcje te można również skonfigurować tak, aby zmieniały się po naciśnięciu przycisku zasilania, zamknięciu wyświetlacza, lub naciśnięciu klawiszy <Fn><Esc>.

 **UWAGA:** Patrz część [Wydajność akumulatora](#), aby uzyskać dodatkowe informacje dotyczące oszczędzania energii.

---

## Tryby zarządzania energią

### Tryb gotowości

W trybie gotowości zużycie energii jest o tyle mniejsze, że po upływie wcześniej określonego czasu bezczynności (limit czasu) zostaje wyłączony wyświetlacz i dysk twardy. Po wyjściu z trybu gotowości komputer powraca do tego samego stanu, w jakim znajdował się przed przestawieniem w tryb gotowości.

 **POUCZENIE:** Przerwa w zasilaniu z zasilacza i akumulatora w czasie, gdy komputer znajduje się w trybie gotowości, może skończyć się utratą danych.

Aby przestawić komputer w tryb gotowości:

- 1 Kliknij przycisk **Start**, kliknij polecenie **Turn off computer** (Wyłącz komputer), a następnie kliknij opcję **Stand by** (Stan gotowości).
- lub
- 1 W zależności od ustawień opcji zarządzania energią na zakładce **Advanced** (Zaawansowane) w oknie **Power Options Properties** (Właściwości: Opcje zasilania) użyj jednej z poniższych metod:
    - o Naciśnij przycisk zasilania.
    - o Zamknij wyświetlacz.
    - o Naciśnij klawisze <Fn><Esc>.

Aby wyjść z trybu gotowości, naciśnij przycisk zasilania lub otwórz wyświetlacz, w zależności od opcji ustawionych na zakładce **Advanced** (Zaawansowane). Nie można wyjść z trybu gotowości przez naciśnięcie klawisza bądź dotknięcie panelu dotykowego lub wodzika.

### Tryb hibernacji

W trybie hibernacji zużycie energii jest mniejsze, ponieważ dane systemowe zostają skopiowane do zarezerwowanego obszaru na dysku twardym, a następnie komputer jest całkowicie wyłączany. Po wyjściu z trybu hibernacji komputer powraca do tego samego stanu, w jakim znajdował się przed przejściem w tryb hibernacji.

 **POUCZENIE:** Gdy komputer znajduje się w trybie hibernacji, nie można go oddokonywać ani wyjmować z niego urządzeń.

Przestawienie komputera w tryb hibernacji następuje automatycznie, gdy poziom naładowania akumulatora jest krytycznie niski.

Aby przejść ręcznie w tryb hibernacji:

- 1 Kliknij przycisk **Start**, kliknij polecenie **Turn off computer** (Wyłącz komputer), naciśnij i przytrzymaj klawisz <Shift>, a następnie kliknij opcję **Hibernate** (Hibernacja).
- lub
- 1 Aby przestawić komputer w tryb hibernacji, w zależności od tego, jak są ustawione opcje zarządzania energią na zakładce **Advanced** (Zaawansowane) okna **Power Options Properties** (Właściwości: Opcje zasilania), wykonaj jedną z następujących czynności:
    - o Naciśnij przycisk zasilania.
    - o Zamknij wyświetlacz.
    - o Naciśnij klawisze <Fn><Esc>.

lub

- 1 Naciśnij klawisze <Fn><F1>, jeśli program QuickSet został użyty do ustawienia tego skrótu klawiaturowego (patrz [Funkcje programu Dell™ QuickSet](#)).

 **UWAGA:** Nie wszyskie karty PC lub ExpressCard działają poprawnie po wyprowadzeniu komputera z trybu hibernacji. Wyjmij i włóż ponownie kartę (patrz [Typy kart](#)) lub uruchom ponownie komputer.

Aby wyjść z trybu hibernacji, należy nacisnąć przycisk zasilania. Wychodzenie z trybu hibernacji może zająć trochę czasu. Nie można wyjść z trybu hibernacji, naciskając klawisz bądź dotykając panel dotykowy lub wodzik. Więcej informacji na temat trybu hibernacji można znaleźć w dokumentacji dostarczonej z systemem operacyjnym.

---

## Konfigurowanie ustawień zarządzania energią

Do skonfigurowania ustawień zarządzania energią można użyć Kreatora zarządzania energią programu QuickSet lub Właściwości opcji zasilania systemu Windows.

- 1 Aby wyświetlić więcej informacji o programie QuickSet, należy kliknąć prawym przyciskiem myszy ikonę  na pasku zadań, a następnie kliknąć polecenie **Help** (Pomoc).
- 1 Aby przejść do okna **Power Options Properties** (Właściwości: Opcje zasilania), kliknij przycisk **Start**, wskaż **Settings** (Ustawienia) → **Control Panel** (Panel sterowania) → **Performance and Maintenance** (Wydajność i konserwacja), a następnie kliknij **Power Options** (Opcje zasilania). Informacje o dowolnym polu w oknie **Power Options Properties** (Właściwości: Opcje zasilania) można uzyskać po kliknięciu znaku zapytania na pasku tytułu, a następnie kliknięciu obszaru, gdzie są potrzebne informacje.

---

## Ładowanie akumulatora

 **UWAGA:** Dzięki funkcji Dell™ ExpressCharge™ czas ładowania zasilaczem całkowicie rozładowanego akumulatora wynosi około 1 godziny przy wyłączonym komputerze. Czas ładowania jest dłuższy przy włączonym komputerze. Akumulator można pozostawić w komputerze na dowolnie długi czas. Wewnętrzny zespół obwodów elektrycznych zapobiega przeładowaniu akumulatora.

 **UWAGA:** Jeśli ma być używany akumulator 9-ogniowy w celu uzyskania Dell ExpressCharge, należy go używać łącznie z zasilaczem 90 W.

Za każdym razem, gdy komputer podłączony jest do gniazda elektrycznego lub w podłączonym do gniazda elektrycznego komputerze instalowany jest akumulator, komputer sprawdza poziom naładowania akumulatora i jego temperaturę. W razie potrzeby zasilacz ładuje akumulator, a następnie podtrzymuje poziom jego naładowania.

Jeśli akumulator się rozgrzeje wskutek używania go w komputerze lub poddaniu go działaniu wysokiej temperatury, ładowanie może się nie rozpocząć po podłączeniu komputera do gniazda elektrycznego.

Jeśli lampka  miga na przemian na zielono i pomarańczowo, temperatura akumulatora jest zbyt wysoka, aby możliwe było rozpoczęcie jego ładowania. Należy komputer odłączyć od gniazda elektrycznego i pozwolić mu oraz akumulatorowi ostygnąć do temperatury otoczenia. Następnie ponownie podłączyć komputer do gniazda elektrycznego i kontynuować ładowanie akumulatora.

---

## Wymiana akumulatora

 **OSTRZEŻENIE:** Przed przystąpieniem do wykonywania tych czynności należy wyłączyć komputer, odłączyć zasilacz od gniazda ściennego i komputera, odłączyć modem od gniazda ściennego i komputera, i odłączyć wszystkie kable wychodzące z komputera.

 **OSTRZEŻENIE:** Użycie nieodpowiedniego akumulatora może zwiększyć zagrożenie pożarem lub wybuchem. Należy stosować tylko zgodne akumulatory zakupione w firmie Dell. Akumulator jest zaprojektowany do pracy z komputerem firmy Dell™. W opisywanym urządzeniu nie należy stosować akumulatorów z innych komputerów.

 **POUCZENIE:** Aby uniknąć ewentualnego uszkodzenia złącza, należy odłączyć wszystkie zewnętrzne kable od komputera.

Informacje na temat wymiany opcjonalnego drugiego akumulatora we wnęce mediów można znaleźć w części [Wnęka mediów](#).

Aby wyjąć baterię:

1. Jeśli komputer jest podłączony (zadokowany) do urządzenia dokującego, należy go oddokować. Informacje na ten temat można znaleźć w dokumentacji urządzenia dokującego.
2. Upewnij się, że komputer jest wyłączony lub w trybie hibernacji (patrz [Tryb hibernacji](#)).
3. Odwróć komputer, przy czym przód komputera powinien być skierowany od użytkownika.
4. Wsuń zatrzask zwalniający wnęki akumulatora z prawej strony akumulatora do chwili zablokowania na miejscu.
5. Przesuń i przytrzymaj zatrzask zwalniający wnęki akumulatora z lewej strony akumulatora, chwyć akumulatora za występ i wsuń akumulator poziomo w stronę przodu komputera.
6. Unieś akumulator, aby wyjąć go z wnęki.

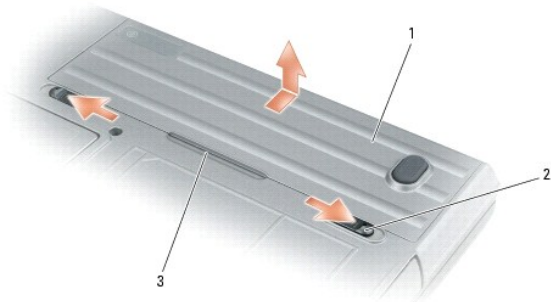

|   |            |   |  |   |                    |
|---|------------|---|--|---|--------------------|
| 1 | akumulator | 2 | zatraski zwalniające wnęki na akumulator (2) | 3 | uchwyt akumulatora |
|---|------------|---|--|---|--------------------|

Aby włożyć akumulator, wykonaj procedurę jego wyjmowania w odwrotnej kolejności.

---

## Przechowywanie akumulatora

Jeśli komputer ma być przechowywany przez dłuższy czas, należy wyjąć z niego akumulator. Akumulator może ulec rozładowaniu, jeśli będzie przechowywany bezużytecznie przez dłuższy czas. Po okresie długiego przechowywania należy całkowicie naładować akumulator przed użyciem (patrz [Ładowanie akumulatora](#)).

---

[Powrót do spisu treści](#)



[Powrót do spisu treści](#)

## Korzystanie z kart

Podręcznik użytkownika komputera Dell™ Latitude™ ATG D620

- [Typy kart](#)
- [Instalowanie karty PC lub ExpressCard](#)
- [Wyjmowanie karty lub zaślepki](#)

 **UWAGA:** Urządzenia elektryczne i elektroniczne są wrażliwe na wyładowania elektrostatyczne (ESD). Jeśli nastąpi znaczne ESD, może nastąpić wyzerowanie urządzenia i jego oprogramowanie może próbować ponownie zainicjować połączenie. Jeśli po wystąpieniu ESD oprogramowanie nie działa, należy je ponownie uruchomić.

---

## Typy kart

### Karty PC

Informacje na temat obsługiwanych kart PC można znaleźć w części [Dane techniczne](#).

 **UWAGA:** Karta PC nie może pełnić funkcji urządzenia rozruchowego.

Gniazdo karty PC ma jedno złącze, które obsługuje jedną kartę typu I lub II. Gniazdo kart PC obsługuje technologię CardBus i rozszerzone karty PC. „Typ” karty określa jej grubość, a nie funkcję.

### Karty ExpressCards

Informacje na temat obsługiwanych kart ExpressCard można znaleźć w części [Dane techniczne](#).

 **UWAGA:** Karta ExpressCard nie jest urządzeniem umożliwiającym rozruch.

Karty ExpressCard zastępują technologię kart PC w celu udostępnienia szybkiego i wygodnego sposobu dodawania do komputera pamięci, sieciowej komunikacji przewodowej i bezprzewodowej (włącznie z szerokopasmową siecią komórkową [nazywaną również siecią WWAN]), multimediami i funkcjami zabezpieczającymi. Aby użyć karty ExpressCard w gnieździe karty PC, należy skorzystać z adaptera. Adapter jest dołączony do karty ExpressCard.

### Karty inteligentne

Karty inteligentne udostępniają wartościowe narzędzia zabezpieczeń, przechowywania danych i programów specjalnych (patrz [Korzystanie z kart inteligentnych](#)).

### Zaślepki kart

Komputer jest dostarczany wraz z plastikową zaślepką zainstalowaną w gniazdach kart. Zaślepka chroni nieużywane gniazda przed kurzem i innymi drobnymi elementami. Zaślepkę należy zachować, aby instalować ją wtedy, gdy w gnieździe nie ma karty. Zaślepki z innych komputerów mogą nie pasować do danego modelu komputera.

Aby wyjąć zaślepkę, patrz [Wyjmowanie karty lub zaślepki](#).

### Rozszerzone karty

Rozszerzona karta PC (np. karta sieci bezprzewodowej) jest dłuższa niż standardowa karta PC i wystaje poza komputer. Przy korzystaniu z rozszerzonych kart PC należy stosować się do poniższych zaleceń:

- 1 Chronić widoczny koniec zainstalowanej karty. Uderzenie go może spowodować uszkodzenie płyty systemowej.
  - 1 Przed włożeniem komputera do torby należy zawsze wyjmować rozszerzone karty PC.
- 

## Instalowanie karty PC lub ExpressCard

Kartę PC lub ExpressCard można zainstalować w komputerze, który jest uruchomiony. Komputer automatycznie wykryje kartę.

Na kartach PC i ExpressCard zwykle umieszczany jest symbol (taki jak trójkąt lub strzałka) wskazujący, którą stroną należy wsuwać kartę do gniazda. Budowa karty uniemożliwia wsunięcie jej niewłaściwą stroną. Jeśli sposób prawidłowego montażu karty nie jest oczywisty, należy posłużyć się dokumentacją dostarczoną wraz z kartą.

**⚠ OSTRZEŻENIE:** Przed rozpoczęciem dowolnej z procedur opisanych w tej sekcji należy zapoznać się z instrukcjami dotyczącymi bezpieczeństwa, zamieszczonymi w *Przewodniku z informacjami o produkcie*.

## Karta PC

1. Ustaw kartę strzałką do wnętrza gniazda i wierzchem do góry. Przed włożeniem karty konieczne może być ustawienie zatrzasku w kształcie przycisku w pozycji „In”.
2. Włóż kartę do gniazda, aż karta zostanie całkowicie osadzona w złączu.

W przypadku napotkania zbyt dużego oporu nie wolno stosować siły. Należy kartę wysunąć, sprawdzić jej orientację i spróbować ponownie.



Komputer rozpoznaje większość kart PC i automatycznie ładuje odpowiedni sterownik urządzenia. Jeśli program konfiguracyjny poinformuje o konieczności załadowania sterowników urządzenia, należy użyć dyskietki lub płyty CD, która została dostarczona razem z kartą PC.

## Karty ExpressCard

1. Włóż kartę ExpressCard do adaptera (adapter jest dołączany do karty ExpressCard).
2. Zamontuj kartę ExpressCard z adapterem tak, jak kartę PC (patrz [Karty PC](#)).



---

## Wymywanie karty lub zaślepki

**⚠ OSTRZEŻENIE:** Przed rozpoczęciem dowolnej z procedur opisanych w tej sekcji należy zapoznać się z instrukcjami dotyczącymi bezpieczeństwa, zamieszczonymi w *Przewodniku z informacjami o produkcie*.

**🔄 POUCZENIE:** Przed wyjęciem karty z komputera, należy kliknąć ikonę  na pasku narzędzi w celu wybrania karty i wyłączenia jej. Niewykonanie tej czynności grozi utratą danych. Jeśli do karty podłączony jest kabel, nie należy ciągnąć za niego, aby wyjąć kartę.

Należy nacisnąć zatrzask i wyjąć kartę lub zaślepkę. W przypadku niektórych zatrzasków należy nacisnąć zatrzask dwukrotnie: pierwszy raz, aby otworzyć zatrzask, a drugi, aby wyjąć kartę.

---

[Powrót do spisu treści](#)

[Powrót do spisu treści](#)

## Korzystanie z wyświetlacza

Podręcznik użytkownika komputera Dell™ Latitude™ ATG D620

- [Regulacja jasności](#)
- [Przełączanie miejsca wyświetlania obrazu](#)
- [Ustawianie rozdzielczości i częstotliwości odświeżania wyświetlacza](#)
- [Tryb niezależnego wyświetlania dualnego](#)
- [Zamiana podstawowego i dodatkowego wyświetlacza](#)
- [Korzystanie z czujnika oświetlenia otoczenia](#)

---

### Regulacja jasności

Jeśli komputer firmy Dell™ jest zasilany z akumulatora, można zaoszczędzić energię, ustawiając jasność na najniższym poziomie, który nie powoduje jeszcze dyskomfortu podczas pracy, naciskając na klawiaturze klawisze <Fn> i strzałki w górę lub w dół.

 **UWAGA:** Skróty klawiaturowe regulujące jasność wpływają tylko na wyświetlacz komputera, a nie na monitory lub projektory, które można podłączyć do komputera lub stacji dokującej. Jeśli komputer jest podłączony do monitora zewnętrznego, przy próbie zmiany poziomu jasności zostanie wyświetlone okno Brightness Meter (Miernik jasności), lecz poziom jasności na urządzeniu zewnętrznym nie zmieni się.

Aby wyregulować jasność wyświetlacza, można użyć następujących kombinacji klawiszy:

1. Naciśnij klawisze <Fn> i strzałka w górę, aby zwiększyć jasność tylko na wyświetlaczu zintegrowanym (nie na monitorze zewnętrznym).
1. Naciśnij klawisze <Fn> i strzałka w dół, aby zmniejszyć jasność tylko na wyświetlaczu zintegrowanym (nie na monitorze zewnętrznym).

---

### Przełączanie miejsca wyświetlania obrazu

Jeśli w momencie uruchomienia komputera jest do niego podłączone włączone urządzenie zewnętrzne (np. monitor zewnętrzny lub projektor), obraz może zostać wyświetlony na wyświetlaczu komputera lub na urządzeniu zewnętrznym.

Aby obraz był wyświetlany tylko na wyświetlaczu, jednocześnie na wyświetlaczu i urządzeniu zewnętrznym lub tylko na urządzeniu zewnętrznym, należy nacisnąć klawisze <Fn><F8>.

---

### Ustawianie rozdzielczości i częstotliwości odświeżania wyświetlacza

 **UWAGA:** Przed zmianą domyślnych ustawień wyświetlacza należy je zapisać, na wypadek gdyby okazały się potrzebne w przyszłości.

Aby program był wyświetlany z określoną rozdzielczością obrazu, zarówno karta grafiki, jak i wyświetlacz muszą obsługiwać program, a ponadto muszą być zainstalowane niezbędne sterowniki wideo.

 **UWAGA:** Należy używać tylko fabrycznie zainstalowanych sterowników wideo firmy Dell, które zostały opracowane pod kątem uzyskania najlepszej współpracy z systemem operacyjnym zainstalowanym przez firmę Dell.

W przypadku wybrania rozdzielczości lub palety kolorów przekraczających możliwości wyświetlacza ustawienie zostaje automatycznie ustalone na najbliższej obsługiwanej wartości.

1. Kliknij przycisk **Start**, a następnie kliknij opcje **Settings** (Ustawienia) → **Control Panel** (Panel sterowania).
2. W opcjach **Pick a category** (Wybierz kategorię) kliknij pozycję **Appearance and Themes** (Wygląd i kompozycje).
3. W obszarze **Pick a task...** (Wybierz zadanie) kliknij obszar, który chcesz zmienić, lub kliknij **or pick a Control Panel ikon** (lub wybierz ikonę Panel sterowania) i kliknij **Display** (Ekran).
4. W oknie **Display Properties** (Właściwości: Ekran) kliknij zakładkę **Settings** (Ustawienia).
5. Wypróbuj różne ustawienia opcji **Color quality** (Jakość kolorów) i **Screen resolution** (Rozdzielczość ekranu).

 **UWAGA:** Im wyższa rozdzielczość, tym ikony i tekst wyświetlane na ekranie są mniejsze.

Jeśli ustawiona rozdzielczość grafiki przekracza możliwości wyświetlacza, komputer zostanie przestawiony w tryb kadrowany. W trybie kadrowanym nie ma możliwości wyświetlenia całości ekranu na raz. Może nie być widać np. paska zadań, który zwykle znajduje się u dołu pulpitu. Aby wyświetlić niewidoczne partie ekranu, należy za pomocą panelu dotykowego lub wódczika przechodzić do innego kadru w górę lub w dół, w lewo lub w prawo.

 **POUCZENIE:** Użycie nieobsługiwanej częstotliwości odświeżania może doprowadzić do uszkodzenia monitora zewnętrznego. Przed wybraniem częstotliwości odświeżania monitora zewnętrznego należy zapoznać się z instrukcją monitora.

---

## Tryb niezależnego wyświetlania dualnego

Do komputera można podłączyć zewnętrzny monitor lub projektor i korzystać z niego jak z rozszerzenia wyświetlacza (w trybie „niezależne wyświetlanie dualne” lub w trybie „rozszerzonego pulpitu”). W tym trybie z obu wyświetlaczy można korzystać w sposób niezależny i przeciągać obiekty z jednego ekranu na drugi, dwukrotnie zwiększając widoczny obszar roboczy.

1. Podłącz do komputera monitor zewnętrzny lub projektor.
2. Kliknij przycisk **Start**, a następnie kliknij opcje **Settings** (Ustawienia) → **Control Panel** (Panel sterowania).
3. W opcjach **Pick a category** (Wybierz kategorię) kliknij pozycję **Appearance and Themes** (Wygląd i kompozycje).
4. W obszarze **Pick a task...** (Wybierz zadanie) kliknij obszar, który chcesz zmienić, lub kliknij **or pick a Control Panel ikon** (lub wybierz ikonę Panel sterowania) i kliknij **Display** (Ekran).
5. W oknie **Display Properties** (Właściwości: Ekran) kliknij zakładkę **Settings** (Ustawienia).

 **UWAGA:** W przypadku wybrania rozdzielczości lub palety kolorów przekraczających możliwości wyświetlacza ustawienie zostaje automatycznie ustalone na najbliższej obsługiwanej wartości. Więcej informacji można znaleźć w dokumentacji systemu operacyjnego.

6. Kliknij ikonę drugiego monitora, kliknij pole wyboru **Extend my Windows desktop onto this monitor** (Powiększ pulpit systemu Windows na tym monitorze), a następnie kliknij opcję **Apply** (Zastosuj).
7. Zmień wartość opcji **Screen resolution** (Rozdzielczość ekranu) na odpowiednie rozmiary dla obu wyświetlaczy, a następnie kliknij **Apply** (Zastosuj).
8. Po wyświetleniu monitu o ponowne uruchomienie komputera wybierz opcję **Apply the new color setting without restarting** (Zastosuj nowe ustawienia koloru bez ponownego uruchamiania) i kliknij **OK**.
9. Po wyświetleniu monitu kliknij **OK**, aby zmienić rozmiar pulpitu.
10. Po wyświetleniu monitu kliknij **Yes** (Tak), aby zachować nowe ustawienia.
11. Kliknij **OK**, aby zamknąć okno **Display Properties** (Właściwości: Ekran).

Aby wyłączyć tryb niezależnego wyświetlania dualnego:

1. W oknie **Display Properties** (Właściwości: Ekran) kliknij zakładkę **Settings** (Ustawienia).
2. Kliknij ikonę drugiego monitora, usuń zaznaczenie opcji **Extend my Windows desktop onto this monitor** (Powiększ pulpit systemu Windows na tym monitorze), a następnie kliknij opcję **Apply** (Zastosuj).

W razie potrzeby naciśnij klawisze <Fn><F8>, aby przywrócić obraz ekranu na wyświetlaczu komputera.

---

## Zamiana podstawowego i dodatkowego wyświetlacza

Aby zamienić oznaczenia podstawowego i dodatkowego wyświetlacza (w celu korzystania z monitora zewnętrznego jako podstawowego wyświetlacza po zadokowaniu):

1. Kliknij przycisk **Start**, a następnie kliknij opcje **Settings** (Ustawienia) → **Control Panel** (Panel sterowania).
2. W opcjach **Pick a category** (Wybierz kategorię) kliknij pozycję **Appearance and Themes** (Wygląd i kompozycje).
3. W obszarze **Pick a task...** (Wybierz zadanie) kliknij obszar, który chcesz zmienić, lub kliknij **or pick a Control Panel ikon** (lub wybierz ikonę Panel sterowania) i kliknij **Display** (Ekran).
4. Kliknij zakładkę **Settings** (Ustawienia) → **Advanced** (Zaawansowane) → zakładkę **Displays** (Wyświetlacze).

Więcej informacji można znaleźć w dokumentacji karty wideo.

---

## Korzystanie z czujnika oświetlenia otoczenia

Czujnik oświetlenia otoczenia znajduje się pod spodem panelu wyświetlacza komputera. Czujnik wykrywa natężenie światła w otoczeniu i automatycznie zwiększa lub zmniejsza podświetlenie wyświetlacza w celu skompensowania różnic oświetlenia w otoczeniu.

Czujnik oświetlenia otoczenia można włączyć lub wyłączyć, naciskając kombinację klawiszy <Fn> i strzałka w lewo.

**UWAGA:** Nie należy zastaniać czujnika oświetlenia otoczenia etykietami samoprzylepnymi. W razie zakrycia czujnik automatycznie ustawi jasność wyświetlacza na poziom minimalny.



|   |                               |
|---|-------------------------------|
| 1 | czujnik oświetlenia otoczenia |
|---|-------------------------------|

Czujnik oświetlenia otoczenia jest wyłączony w chwili dostarczenia komputera. Jeśli czujnik zostanie włączony, a następnie zostaną użyte kombinacje klawiszy do ustawiania jasności, czujnik zostanie wyłączony, a jasność wyświetlacza ulegnie odpowiedniej zmianie.

Program Dell™ QuickSet umożliwia włączenie lub wyłączenie czujnika oświetlenia otoczenia. Można również ustawić maksymalne i minimalne ustawienia jasności uaktywniane podczas włączania funkcji czujnika. Aby zobaczyć więcej informacji o programie QuickSet, należy kliknąć prawym przyciskiem myszy ikonę  na pasku zadań, a następnie kliknąć polecenie **Help** (Pomoc).

**UWAGA:** Ponowne uruchomienie komputera przywraca ostatnie ustawienie włączenia lub wyłączenia czujnika oświetlenia otoczenia.

**UWAGA:** Czujnik oświetlenia otoczenia reguluje podświetlenie wyświetlacza tylko w komputerze przenośnym. Nie steruje on jasnością na żadnych monitorach zewnętrznych lub projektorach.

---

[Powrót do spisu treści](#)

[Powrót do spisu treści](#)

## Ponowna instalacja oprogramowania

Podręcznik użytkownika komputera Dell™ Latitude™ ATG D620

- [Sterowniki](#)
- [Rozwiązywanie problemów dotyczących niezgodności oprogramowania i sprzętu](#)
- [Korzystanie z funkcji przywracania systemu w systemie Microsoft® Windows® XP](#)
- [Ponowna instalacja systemu operacyjnego Microsoft® Windows® XP](#)

 **UWAGA:** Dysk CD *Drivers and Utilities* oraz dysk CD z *systemem operacyjnym* są opcjonalne i mogą nie być wysłane ze wszystkimi komputerami.

---

## Sterowniki

### Co to jest sterownik?

Sterownik jest to program sterujący urządzeniem, takim jak drukarka, mysz lub klawiatura. Wszystkie urządzenia wymagają programów sterownika.

Sterownik działa jak tłumacz pomiędzy urządzeniem a programami, które używają urządzenia. Każde urządzenie posiada własny zestaw specjalizowanych poleceń, które rozpoznaje tylko jego własny sterownik.

Firma Dell dostarcza komputer do klienta z zainstalowanymi wymaganymi sterownikami — nie trzeba w nim niczego więcej instalować ani konfigurować.

 **POUCZENIE:** Dysk CD *Drivers and Utilities* może zawierać sterowniki do innych systemów operacyjnych niż system zainstalowany na używanym komputerze. Należy uważać, aby zainstalować oprogramowanie właściwe dla używanego systemu operacyjnego.

Wiele sterowników, takich jak sterownik klawiatury, dostarczanych jest z systemem operacyjnym Microsoft® Windows®. Konieczność zainstalowania sterowników może zaistnieć, gdy:

1. Dokonano uaktualnienia systemu operacyjnego.
1. Ponownie zainstalowano system operacyjny.
1. Przyłączono lub zainstalowano nowe urządzenie.

### Identyfikacja sterowników

Jeśli występuje problem z dowolnym urządzeniem, należy ustalić, czy źródłem problemu jest sterownik, i jeśli będzie to konieczne, zaktualizować go.

1. Kliknij przycisk **Start**, a następnie kliknij opcje **Settings** (Ustawienia) → **Control Panel** (Panel sterowania).
2. W obszarze **Pick a category** (Wybierz kategorię) kliknij ikonę **Performance and Maintenance** (Wydajność i konserwacja).
3. Kliknij pozycję **System**.
4. W oknie **System Properties** (Właściwości: System) kliknij zakładkę **Hardware** (Sprzęt).
5. Kliknij zakładkę **Device Manager** (Menedżer urządzeń).
6. Przewiń listę urządzeń, aby sprawdzić, czy obok ikony któregoś z nich nie jest wyświetlany wykrzyknik (żółte kółko ze znakiem [!]).

Jeśli wykrzyknik znajduje się obok nazwy urządzenia, należy ponownie zainstalować używany sterownik lub zainstalować nowy.

### Ponowna instalacja sterowników i narzędzi

 **POUCZENIE:** Witryna sieci Web firmy Dell z pomocą techniczną, [support.euro.dell.com](http://support.euro.dell.com), oraz opcjonalny dysk CD *Drivers and Utilities* zawierają sterowniki zatwierdzone do użycia w komputerach firmy Dell™. Instalowanie sterowników pochodzących z innych źródeł może spowodować niepoprawne działanie komputera.

### Korzystanie z funkcji przywracania sterowników urządzeń systemu Windows XP

Jeśli po zainstalowaniu lub aktualizacji sterownika wystąpi problem z komputerem, należy użyć funkcji przywracania sterowników urządzeń systemu Windows XP do zastąpienia sterownika jego poprzednio zainstalowaną wersją.

1. Kliknij przycisk **Start**, a następnie kliknij opcje **Settings** (Ustawienia) → **Control Panel** (Panel sterowania).

2. W obszarze **Pick a category** (Wybierz kategorię) kliknij ikonę **Performance and Maintenance** (Wydajność i konserwacja).
3. Kliknij pozycję **System**.
4. W oknie **System Properties** (Właściwości: System) kliknij zakładkę **Hardware** (Sprzęt).
5. Kliknij zakładkę **Device Manager** (Menedżer urządzeń).
6. Kliknij prawym przyciskiem myszy urządzenie, dla którego został zainstalowany nowy sterownik, a następnie kliknij polecenie **Properties** (Właściwości).
7. Kliknij zakładkę **Drivers** (Sterowniki).
8. Kliknij polecenie **Roll Back Driver** (Przywróć sterownik).

Jeśli funkcja przywracania sterowników urządzeń nie rozwiąże problemu, należy użyć funkcji przywracania systemu, aby przywrócić system operacyjny do stanu sprzed instalacji nowego sterownika.

## Korzystanie z opcjonalnego dysku CD Drivers and Utilities

 **UWAGA:** Dysk CD *Drivers and Utilities* jest opcjonalny i może nie być wysyłany ze wszystkimi komputerami.

Jeżeli użycie funkcji przywracania sterowników urządzenia lub przywracania systemu nie rozwiąże problemu, należy ponownie zainstalować sterownik z dysku CD *Drivers and Utilities* (nazywanego również *ResourceCD*).

1. Zapisz i zamknij wszystkie otwarte pliki i zamknij wszystkie otwarte programy.
2. Włóż dysk CD *Drivers and Utilities*.

W większości przypadków dysk CD uruchamia się automatycznie. Jeżeli nie, należy uruchomić Eksploratora Windows, kliknąć katalog napędu dysku CD, aby wyświetlić jego zawartość, a następnie dwukrotnie kliknąć plik autorcd.exe. Przy pierwszym uruchomieniu dysku CD może zostać wyświetlony monit o instalację plików konfiguracyjnych. Kliknij przycisk **OK**, a następnie postępuj według instrukcji wyświetlanych na ekranie.

3. Z menu rozwijanego **Language** (Język) na pasku narzędzi wybierz język sterownika lub programu narzędziowego (Jeśli jest dostępny). Zostanie wyświetlony ekran powitalny.
4. Kliknij **Next** (Dalej).

Program z dysku CD automatycznie sprawdzi sprzęt, aby ustalić, jakie sterowniki i programy są potrzebne na komputerze.

5. Po zakończeniu sprawdzania sprzętu użytkownik może wykryć inne sterowniki i programy narzędziowe. W opcjach **Search Criteria** (Kryteria wyszukiwania) wybierz odpowiednie kategorie z menu rozwijanych **System Model** (Model systemu), **Operating system** (System operacyjny) i **Topic** (Temat).

Wyświetlone zostaną łącza do określonych sterowników i narzędzi używanych na komputerze.

6. Kliknij łącze do określonego sterownika lub programu narzędziowego, aby wyświetlić informacje dotyczące sterownika lub programu narzędziowego, który ma być zainstalowany.
7. Kliknij przycisk **Install** (Instaluj) (jeżeli jest on dostępny), aby rozpocząć instalację sterownika lub programu narzędziowego. Aby dokończyć instalację, postępuj według instrukcji wyświetlanych na ekranie powitalnym.

Jeżeli na ekranie nie ma przycisku **Install** (Instaluj), opcja automatycznej instalacji nie jest dostępna. Instrukcje instalacji można znaleźć w następnych podrozdziałach lub w pliku readme (aby przeczytać plik readme, należy kliknąć przycisk **Extract** [Wyodrębnić], a następnie postępować zgodnie z instrukcjami wyodrębniania).

Jeżeli pojawi się polecenie zlokalizowania plików sterownika, należy kliknąć katalog CD w oknie informacji o sterowniku, aby wyświetlić pliki skojarzone z tym sterownikiem.

## Ręczna ponowna instalacja sterowników

 **UWAGA:** Jeśli ponownie instalowany jest sterownik portu podczerwieni, przed kontynuowaniem instalacji należy w programie konfiguracji systemu włączyć czujnik podczerwieni (patrz [Włączanie czujnika podczerwieni](#)).

1. Po wyodrębnieniu plików sterownika na dysk twardy w sposób opisany powyżej kliknij przycisk **Start**, a następnie kliknij prawym przyciskiem myszy polecenie **My Computer** (Mój komputer) na pulpicie.
2. Kliknij polecenie **Properties** (Właściwości).
3. Kliknij zakładkę **Hardware** (Sprzęt) i kliknij przycisk **Device Manager** (Menedżer urządzeń).

4. Kliknij dwukrotnie typ urządzenia, do którego sterownik chcesz zainstalować, np. **Modems** (Modemy) lub **Infrared devices** (Urządzenia podczerwieni).
5. Kliknij dwukrotnie nazwę urządzenia, do którego sterownik chcesz zainstalować.
6. Kliknij zakładkę **Driver** (Sterownik), a następnie kliknij przycisk **Update Driver** (Aktualizuj sterownik).
7. Kliknij opcję **I install from a list or specific location (Advanced)** (Zainstaluj z listy lub określonej lokalizacji [Zaawansowane]), a następnie kliknij **Next** (Dalej).
8. Kliknij **Browse** (Przeglądaj) i przejdź do lokalizacji, do której zostały wcześniej wyodrębnione pliki sterownika.
9. Po wyświetleniu nazwy odpowiedniego sterownika kliknij **Next** (Dalej).
10. Kliknij **Finish** (Zakończ) i ponownie uruchom komputer.

---

## Rozwiązywanie problemów dotyczących niezgodności oprogramowania i sprzętu



Jeżeli urządzenie nie zostało wykryte podczas instalacji systemu operacyjnego, albo zostało wykryte, ale nieprawidłowo skonfigurowane, do rozwiązania niezgodności można użyć narzędzia do rozwiązywania problemów ze sprzętem:

1. Kliknij przycisk **Start** i kliknij pozycję **Help and Support** (Pomoc i obsługa techniczna).
2. W polu **Search** (Znajdź) wpisz `hardware troubleshooter` (rozwiązywanie problemów sprzętowych), a następnie kliknij strzałkę, aby rozpocząć wyszukiwanie.
3. Kliknij opcję **Hardware Troubleshooter** (Rozwiązywanie problemów ze sprzętem) na liście **Search Results** (Wyniki wyszukiwania).
4. Na liście **Hardware Troubleshooter** (Program do rozwiązywania problemów ze sprzętem), kliknij pozycję **I need to resolve a hardware conflict on my computer** (Muszę rozwiązać konflikt sprzętowy w komputerze), a następnie kliknij **Next** (Dalej).

---

## Korzystanie z funkcji przywracania systemu w systemie Microsoft® Windows® XP

System operacyjny Microsoft® Windows® XP oferuje funkcję przywracania systemu, która umożliwi przywrócenie komputera do wcześniejszego stanu (bez wpływu na pliki danych). Jeśli zmiany sprzętu, oprogramowania lub innych ustawień systemowych spowodowały niepożądane działanie komputera. Więcej informacji na temat funkcji przywracania systemu można znaleźć w Centrum pomocy i obsługi technicznej systemu Windows.

-  **POUCZENIE:** Należy regularnie wykonywać kopie zapasowe plików danych. Funkcja przywracania systemu nie monitoruje plików danych użytkownika ani ich nie przywraca.
-  **UWAGA:** Procedury opisane w tym dokumencie opierają się na założeniu, że wykorzystywany jest domyślny widok systemu Windows, więc przełączenie do widoku klasycznego może spowodować różnice w opcjach.

## Tworzenie punktu przywracania

1. Kliknij przycisk **Start** i kliknij polecenie **Help and Support** (Pomoc i obsługa techniczna).
2. Kliknij opcję **System Restore** (Przywracanie systemu).
3. Postępuj zgodnie z instrukcjami wyświetlanymi na ekranie.

## Przywracanie komputera do wcześniejszego stanu

-  **POUCZENIE:** Przed przywracaniem komputera do wcześniejszego stanu należy zapisać i zamknąć wszystkie otwarte pliki oraz zamknąć wszystkie otwarte programy. Dopóki przywracanie systemu nie zostanie zakończone, nie wolno modyfikować, otwierać ani usuwać plików ani programów.

1. Kliknij przycisk **Start**, wskaż pozycję **All Programs** (Wszystkie programy) → **Accessories** (Akcesoria) → **System Tools** (Narzędzia systemowe), a następnie kliknij pozycję **System Restore** (Przywracanie systemu).
2. Upewnij się, że wybrana jest opcja **Restore my computer to an earlier time** (Przywróć mój komputer do wcześniejszego stanu), i kliknij **Next** (Dalej).
3. Kliknij datę w kalendarzu odpowiadającą stanowi, do którego ma być przywrócony komputer.

Na ekranie **Select a Restore Point** (Wybieranie punktu przywracania) dostępny jest kalendarz, umożliwiający przeglądanie i wybór punktów przywracania. Każda data z dostępnymi punktami przywracania jest wyświetlona czcionką pogrubioną.



4. Wybierz punkt przywracania i kliknij **Next** (Dalej).

Jeśli w kalendarzu dostępny jest tylko jeden punkt przywracania, to zostanie on automatycznie wybrany. Jeśli dostępne są dwa lub więcej punktów przywracania, kliknij odpowiedni punkt.

5. Kliknij **Next** (Dalej).

Gdy funkcja przywracania systemu zakończy zbieranie danych, zostanie wyświetlone okno **Restoration Complete** (Przywracanie ukończono), a następnie komputer zostanie uruchomiony ponownie.

6. Po ponownym uruchomieniu komputera kliknij **OK**.

Aby zmienić punkt przywracania, można albo wykonać tę samą procedurę, ale wybierając inny punkt przywracania, albo cofnąć przywracanie.

## Wycofanie ostatniego przywracania systemu

 **POUCZENIE:** Przed cofnięciem ostatniego przywracania systemu należy zapisać i zamknąć wszystkie otwarte pliki oraz zamknąć wszystkie otwarte programy. Dopóki przywracanie systemu nie zostanie zakończone, nie wolno modyfikować, otwierać ani usuwać plików ani programów.

1. Kliknij przycisk **Start**, wskaż opcję **All Programs** (Wszystkie programy) → **Accessories** (Akcesoria) → **System Tools** (Narzędzia systemowe), a następnie kliknij **System Restore** (Przywracanie systemu).

2. Wybierz pozycję **Undo my last restoration** (Cofnij moje ostatnie przywracanie) i kliknij **Next** (Dalej).

3. Kliknij **Next** (Dalej).

Zostanie wyświetlony ekran **System Restore** (Przywracanie systemu), po czym nastąpi ponowne uruchomienie komputera.

4. Po ponownym uruchomieniu komputera kliknij **OK**.

## Włączanie funkcji System Restore (Przywracanie systemu)

Jeśli system Windows XP zostanie ponownie zainstalowany przy ilości wolnego miejsca na dysku twardym mniejszej niż 200 MB, funkcja System Restore (Przywracanie systemu) zostanie automatycznie wyłączona. Aby sprawdzić, czy funkcja System Restore (Przywracanie systemu) jest włączona:

1. Kliknij przycisk **Start**, a następnie kliknij opcję **Settings** (Ustawienia) → **Control Panel** (Panel sterowania).
2. Kliknij opcję **Performance and Maintenance** (Wydajność i konserwacja).
3. Kliknij pozycję **System**.
4. Kliknij zakładkę **System Restore** (Przywracanie systemu).
5. Upewnij się, że opcja **Turn off System Restore** (Wyłącz przywracanie systemu) nie jest zaznaczona.

---

## Ponowna instalacja systemu Microsoft® Windows® XP

 **POUCZENIE:** W przypadku ponownej instalacji systemu Windows XP należy posłużyć się wersją Windows XP SP1 lub nowszą.

### Zanim zaczniesz

Jeżeli rozważasz ponowną instalację systemu operacyjnego Windows XP w celu rozwiązania problemu z nowo zainstalowanym sterownikiem, najpierw użyj funkcji przywracania poprzedniej wersji sterownika urządzenia systemu Windows XP (patrz [Korzystanie z funkcji przywracania sterowników urządzeń systemu Windows XP](#)). Jeżeli funkcja przywracania sterowników urządzeń nie rozwiąże problemu, należy użyć funkcji przywracania systemu (patrz [Korzystanie z funkcji przywracania systemu Microsoft® Windows® XP](#)), aby przywrócić system operacyjny do stanu sprzed instalacji nowego sterownika urządzenia.

 **POUCZENIE:** Przed rozpoczęciem instalowania należy wykonać kopie zapasowe wszystkich plików danych na głównym dysku twardym. W konwencjonalnych konfiguracjach dysków twardych za główny dysk twardy uznaje się pierwszy dysk wykryty przez komputer.

Aby zainstalować ponownie system Windows XP, potrzebne są następujące elementy:

1. Dysk CD Dell™ *Operating System*
1. Dysk CD Dell *Drivers and Utilities* (Sterowniki i programy narzędziowe)

 **UWAGA:** Opcjonalny dysk CD *Drivers and Utilities* zawiera sterowniki zainstalowane fabrycznie podczas montażu komputera. Do załadowania wszelkich wymaganych sterowników należy użyć dysku CD *Drivers and Utilities*.

## Ponowna instalacja systemu Windows XP

Aby ponownie zainstalować system Windows XP, należy w podanej kolejności wykonać wszystkie kroki w poniższych sekcjach.

Proces ponownej instalacji może zająć od 1 do 2 godzin. Po ponownym zainstalowaniu systemu operacyjnego należy również zainstalować sterowniki urządzeń, program antywirusowy i pozostałe oprogramowanie.

- ➡ **POUCZENIE:** Dysk CD z *systemem operacyjnym* udostępnia opcje ponownej instalacji systemu Windows XP. Zapisz i zamknij wszystkie otwarte pliki i zakończ wszystkie uruchomione programy. W związku z tym nie należy ponownie instalować systemu Windows XP, jeśli pracownik pomocy technicznej firmy Dell nie zaleci wykonania tej czynności.
- ➡ **POUCZENIE:** Aby uniknąć konfliktów z *systemem Windows XP*, należy wyłączyć programy antywirusowe zainstalowane na komputerze przed ponowną instalacją systemu Windows XP. Informacje na ten temat można znaleźć w dokumentacji oprogramowania.

## Uruchamianie z opcjonalnego dysku CD z systemem operacyjnym

1. Zapisz i zamknij wszelkie otwarte pliki i wyjdź z **wszelkich otwartych programów**.
2. Włóż dysk CD z *systemem operacyjnym*. Kliknij **Exit** (Wyjście), jeśli zostanie wyświetlony komunikat **Install Windows XP** (Zainstaluj system Windows XP).
3. Ponownie uruchom komputer.
4. Naciśnij klawisze <F12> natychmiast po wyświetleniu logo DELL™.  
  
Jeśli zostanie wyświetlone logo systemu operacyjnego, poczekaj na wyświetlenie pulpitu Windows, a następnie **wyłącz komputer i spróbuj ponownie**.
5. Za pomocą klawiszy ze strzałkami wybierz **napęd CD/DVD/CD-RW**, a następnie naciśnij klawisz <Enter>.
6. Po wyświetleniu komunikatu **Press any key to boot from CD** (Naciśnij dowolny klawisz, aby dokonać rozruchu z dysku CD) naciśnij dowolny klawisz.

## Instalacja systemu Windows XP

1. Po wyświetleniu ekranu **Windows XP Setup** (Instalacja systemu Windows XP) naciśnij klawisz <Enter>, aby wybrać opcję **To set up Windows now** (Instalowanie systemu Windows teraz).
2. Przeczytaj informacje umieszczone na ekranie **Microsoft Windows Licensing Agreement** (Umowa licencyjna systemu Microsoft Windows) i naciśnij klawisz <F8>, aby zaakceptować umowę licencyjną.
3. Jeśli na komputerze jest już zainstalowany system Windows XP i użytkownik chce odzyskać aktualne dane systemu Windows XP, należy wpisać „r” w celu wybrania opcji naprawiania, a następnie wyjąć dysk CD.
4. Jeśli zainstalowana ma być nowa kopia systemu Windows XP, naciśnij klawisz <Esc>, aby wybrać tę opcję.
5. Naciśnij klawisz <Enter>, aby zaznaczyć wskazaną partycję (opcja zalecana), a następnie postępuj zgodnie z instrukcjami ukazującymi się na ekranie.

Zostanie wyświetlony ekran **Windows XP Setup** (Instalacja systemu Windows XP), a system operacyjny rozpocznie kopiowanie plików i instalowanie urządzeń. Komputer zostanie kilkakrotnie automatycznie uruchomiony ponownie.

- 🔍 **UWAGA:** Czas potrzebny na zakończenie instalacji zależy od rozmiaru dysku twardego i szybkości komputera.
  - ➡ **POUCZENIE:** Po wyświetleniu następującego komunikatu nie należy naciskać żadnego klawisza: **Press any key to boot from the CD** (Naciśnij dowolny klawisz, aby dokonać rozruchu z dysku CD).
6. Po wyświetleniu ekranu **Regional and Language Options** (Opcje regionalne i językowe) wybierz ustawienia dla danej lokalizacji, a następnie kliknij **Next** (Dalej).
  7. Na ekranie **Personalize Your Software** (Spersonalizuj swoje oprogramowanie) wpisz swoje imię, nazwisko oraz nazwę firmy (opcjonalnie) i kliknij **Next** (Dalej).
  8. W oknie **Computer Name and Administrator Password** (Nazwa komputera i hasło administratora) wpisz nazwę danego komputera (lub zaakceptuj podaną) oraz hasło, a następnie kliknij **Next** (Dalej).
  9. Jeśli zostanie wyświetlony ekran **Modem Dialing Information** (Informacje o wybieraniu numerów przez modem), wpisz żądane informacje i kliknij **Next** (Dalej).
  10. W oknie **Date and Time Settings** (Ustawienia daty i godziny) wpisz datę, godzinę i strefę czasową, a następnie kliknij **Next** (Dalej).
  11. Jeśli zostanie wyświetlony ekran **Networking Settings** (Ustawienia sieci), kliknij opcję **Typical** (Typowe), a następnie kliknij **Next** (Dalej).

12. Jeśli podczas ponownej instalacji systemu Windows XP Professional użytkownik zostanie poproszony o podanie dodatkowych informacji dotyczących konfiguracji sieci, należy wpisać odpowiednie dane. Jeśli nie wiadomo, jakie ustawienia podać, należy zaakceptować wartości domyślne.

System Windows XP zainstaluje składniki systemu operacyjnego i skonfiguruje komputer. Komputer zostanie automatycznie uruchomiony ponownie.

 **POUCZENIE:** Po wyświetleniu następującego komunikatu nie należy naciskać żadnego klawisza: *Press any key to boot from the CD* (Naciśnij dowolny klawisz, aby dokonać rozruchu z dysku CD).

13. Po wyświetleniu ekranu **Welcome to Microsoft** (Witamy w firmie Microsoft) kliknij **Next** (Dalej).
14. Gdy pojawi się komunikat *How will this computer connect to the Internet?* (Jak podłączyć komputer do Internetu?), kliknij **Skip** (Pomiń).
15. When the **Ready to register with Microsoft?** zaznacz pole **No, not at this time** (Nie, nie tym razem) i kliknij **Next** (Dalej).
16. Po wyświetleniu ekranu **Who will use this computer?** (Kto będzie używał tego komputera?) można podać do pięciu użytkowników.
17. Kliknij **Next** (Dalej).
18. Kliknij **Finish** (Zakończ), aby zakończyć instalację i wyjmij dysk CD.
19. Zainstaluj ponownie odpowiednie sterowniki z dysku CD *Drivers and Utilities*.
20. Ponownie zainstaluj oprogramowanie antywirusowe.
21. Ponownie zainstaluj programy.

 **UWAGA:** Aby ponownie zainstalować i aktywować programy pakietu Microsoft Office lub Microsoft Works Suite, potrzebny jest klucz produktu, umieszczony na okładce opakowania tych programów.

---

[Powrót do spisu treści](#)



[Powrót do spisu treści](#)



## Wyszukiwanie informacji



Podręcznik użytkownika komputera Dell™ Latitude™ ATG D620

 **UWAGA:** Niektóre funkcje lub nośniki mogą być opcjonalne i mogą nie być dostarczane z danym komputerem. Niektóre funkcje lub nośniki mogą być niedostępne w pewnych krajach.

 **UWAGA:** Z komputerem użytkownika mogą być dostarczone dodatkowe informacje.

| Co chcesz znaleźć?   | Znajdziesz tutaj   |
|--|--|
| <ul style="list-style-type: none"><li>1 Program diagnostyczny do danego modelu komputera</li><li>1 Sterowniki do danego modelu komputera</li><li>1 Dokumentacja urządzeń</li><li>1 Oprogramowanie systemowe komputera przenośnego NSS (Notebook System Software)</li></ul>   | <p><b>Dysk CD Drivers and Utilities (nazywany również ResourceCD)</b></p> <p><b>UWAGA:</b> Dysk CD <i>Drivers and Utilities</i> jest opcjonalny i może nie być wysyłany ze wszystkimi komputerami.</p> <p>Dokumentacja i sterowniki zostały już zainstalowane na komputerze. Za pomocą tego dysku CD można ponownie zainstalować sterowniki (patrz <a href="#">Ponowna instalacja sterowników i narzędzi</a>) lub uruchomić program Dell Diagnostics (patrz <a href="#">Program Dell Diagnostics</a>).</p>  <p>Na dysku CD mogą znajdować się pliki Readme, dostarczające najnowszych informacji na temat zmian technicznych, które zostały dokonane w komputerze, lub zaawansowane materiały techniczne, przeznaczone dla pracowników obsługi technicznej bądź doświadczonych użytkowników.</p> <p><b>UWAGA:</b> Aktualizacje sterowników i dokumentacji można znaleźć pod adresem <a href="http://support.euro.dell.com">support.euro.dell.com</a>.</p> |
| <ul style="list-style-type: none"><li>1 Jak skonfigurować komputer</li><li>1 Podstawowe informacje dotyczące rozwiązywania problemów</li><li>1 Jak uruchomić program Dell Diagnostics</li><li>1 Jak wyjmować i instalować części</li></ul>   | <p><b>Szybki informator o systemie</b></p> <p><b>UWAGA:</b> Ten dokument jest opcjonalny i może nie być wysyłany ze wszystkimi komputerami.</p>  <p><b>UWAGA:</b> Ten dokument jest dostępny w formacie PDF w witrynie internetowej <a href="http://support.euro.dell.com">support.euro.dell.com</a>.</p>   |
| <ul style="list-style-type: none"><li>1 Informacje dotyczące gwarancji</li><li>1 Warunki sprzedaży w Stanach Zjednoczonych</li><li>1 Instrukcje dotyczące bezpieczeństwa</li><li>1 Informacje dotyczące przepisów prawnych</li><li>1 Informacje dotyczące ergonomii</li><li>1 Umowa licencyjna użytkownika końcowego</li></ul> | <p><b>Przewodnik z informacjami o produkcie firmy Dell™</b></p>   |

|   |   |
|---|---|
| <ul style="list-style-type: none"> <li>1 Jak wyjmować i wymieniać podzespoły</li> <li>1 Dane techniczne</li> <li>1 Jak konfigurować ustawienia systemowe</li> <li>1 Jak rozwiązywać problemy</li> </ul>   | <p><b>Przewodnik użytkownika Dell Latitude™</b></p> <p>Centrum pomocy technicznej i obsługi dla systemu Microsoft Windows XP</p> <ol style="list-style-type: none"> <li>1. Kliknij przycisk <b>Start</b>, a następnie polecenie <b>Help and Support</b> (Pomoc i obsługa techniczna).</li> <li>2. Kliknij <b>Dell User and System Guides</b> (Podręczniki użytkownika i systemowe firmy Dell), a następnie kliknij <b>System Guides</b> (Podręczniki systemowe).</li> <li>3. Kliknij <i>Podręcznik użytkownika</i> dla danego komputera.</li> </ol>   |
| <ul style="list-style-type: none"> <li>1 Znacznik serwisowy i kod usługi ekspresowej</li> <li>1 Etykieta licencji Microsoft Windows</li> </ul>  | <p><b>Znacznik serwisowy i licencja Microsoft® Windows®</b></p> <p>Te etykiety znajdują się pod spodem komputera.</p> <ol style="list-style-type: none"> <li>1 Znacznik usługi pozwala zidentyfikować komputer podczas używania witryny <b>support.euro.dell.com</b> lub kontaktu z pomocą techniczną firmy Dell. Zalecane jest zachowanie kopii znacznika serwisowego w bezpiecznym miejscu na wypadek zgubienia lub kradzieży komputera.</li> </ol>  <ol style="list-style-type: none"> <li>1 Wprowadź kod usług ekspresowych, aby przekierować połączenie, kontaktując się z firmą Dell.</li> </ol>   |
| <ul style="list-style-type: none"> <li>1 Solutions (Rozwiązania) — Wskazówki dotyczące rozwiązywania problemów, porady, artykuły techniczne, kursy online, często zadawane pytania</li> <li>1 Community Forum (Forum użytkowników) — Dyskusje online z innymi klientami firmy Dell</li> <li>1 Upgrades (Aktualizacje) — Informacje dotyczące uaktualnień podzespołów, na przykład pamięci, dysku twardego i systemu operacyjnego</li> <li>1 Customer Care (Obsługa klienta) — Informacje kontaktowe, o stanie zamówień i zgłoszeń serwisowych, gwarancyjne i dotyczące napraw</li> <li>1 Service and support (Serwis i pomoc techniczna) — Informacje o stanie zgłoszenia i historii pomocy, kontrakcie serwisowym oraz możliwość rozmowy online z pracownikiem pomocy technicznej</li> <li>1 Reference (Odsyłacze) — Umożliwiają przejście do dokumentacji komputera, szczegółowych informacji o konfiguracji komputera, specyfikacji produktów oraz artykułów</li> <li>1 Usługa technicznej aktualizacji firmy Dell — Aktywne powiadomianie pocztą elektroniczną o aktualizacjach oprogramowania i sprzętu dla danego komputera</li> <li>1 Downloads (Pliki do pobrania) — Certyfikowane sterowniki, poprawki i uaktualnienia oprogramowania</li> <li>1 Notebook System Software (NSS) (Program narzędziowy NSS) — W przypadku ponownej instalacji systemu operacyjnego komputera należy ponownie zainstalować program narzędziowy NSS. NSS udostępnia krytyczne aktualizacje systemu operacyjnego oraz obsługę napędów dyskietyk USB firmy Dell™, procesorów firmy Intel®, napędów optycznych i urządzeń USB. NSS jest niezbędne do prawidłowego działania komputera firmy Dell. Oprogramowanie automatycznie wykrywa komputer i system operacyjny oraz instaluje aktualizacje odpowiednie do danej konfiguracji.</li> </ul> | <p><b>Witryna sieci Web pomocy technicznej firmy Dell — support.euro.dell.com</b></p> <p><b>UWAGA:</b> Wybierz region, aby wyświetlić odpowiednią stronę pomocy technicznej.</p> <p>Aby pobrać program NSS:</p> <ol style="list-style-type: none"> <li>1. Przejdź na stronę <b>support.euro.dell.com</b>, wybierz swój region lub segment biznesowy i wprowadź znacznik serwisowy.</li> <li>2. Wybierz opcję <b>Drivers &amp; Downloads</b> (Sterowniki i pliki do pobrania) i kliknij <b>Go</b> (Przejdź).</li> <li>3. Kliknij posiadany system operacyjny i wyszukaj słowo kluczowe <i>Notebook System Software</i>.</li> </ol> <p><b>UWAGA:</b> Interfejs użytkownika strony <b>support.euro.dell.com</b> może się zmieniać w zależności od wybranych opcji.</p> |
| <ul style="list-style-type: none"> <li>1 Aktualizacje oprogramowania i wskazówki dotyczące rozwiązywania problemów — Często zadawane pytania, najnowsze tematy i ogólny stan środowiska obliczeniowego</li> </ul>   | <p><b>Program pomocy technicznej firmy Dell</b></p> <p>Program pomocy technicznej firmy Dell jest to system automatycznej aktualizacji i powiadomiania instalowany na komputerze. Ta usługa zapewnia skanowanie stanu środowiska obliczeniowego w czasie rzeczywistym, aktualizacje oprogramowania i odpowiednie informacje pomocy technicznej do samodzielnego wykorzystania. Dostęp do narzędzia pomocy technicznej firmy Dell można uzyskać za pomocą ikony  na pasku zadań (patrz <a href="#">Dostęp do narzędzia pomocy technicznej firmy Dell</a>).</p>  |
| <ul style="list-style-type: none"> <li>1 Jak korzystać z systemu Windows XP</li> <li>1 Jak pracować z programami i plikami</li> <li>1 Jak spersonalizować pulpit</li> </ul>   | <p><b>Windows Help and Support Center (Centrum pomocy i obsługi technicznej systemu Windows)</b></p>  |

|  |  |
|--|--|
|  | <ol style="list-style-type: none"> <li>1. Kliknij przycisk <b>Start</b> i kliknij polecenie <b>Help and Support</b> (Pomoc i obsługa techniczna).</li> <li>2. Wpisz słowo lub frazę określającą problem i kliknij ikonę strzałki.</li> <li>3. Kliknij temat dotyczący problemu.</li> <li>4. Postępuj zgodnie z instrukcjami wyświetlanymi na ekranie.</li> </ol>   |
| <p>1 Informacje o aktywności sieci, kreator zarządzania energią, skróty i inne elementy kontrolowane przez program Dell QuickSet</p> | <p><b>Pomoc programu Dell QuickSet</b></p> <p>Aby przejrzeć <i>Pomoc programu Dell QuickSet</i>, kliknij prawym przyciskiem myszy ikonę  na pasku zadań systemu Microsoft® Windows®.</p> <p>Dalsze informacje na temat programu Dell QuickSet można znaleźć w części <a href="#">Funkcje programu Dell™ QuickSet</a>.</p>   |
| <p>1 Jak ponownie zainstalować system operacyjny</p>   | <p><b>Dysk CD z systemem operacyjnym (Operating System CD)</b></p> <p><b>UWAGA:</b> Dysk CD z <i>systemem operacyjnym</i> jest opcjonalny i może nie być wysyłany ze wszystkimi komputerami.</p> <p>System operacyjny został już zainstalowany w komputerze. Aby ponownie zainstalować system operacyjny, należy użyć opcjonalnego dysku CD z <i>systemem operacyjnym</i> (patrz <a href="#">Ponowne instalowanie systemu Microsoft® Windows® XP</a>).</p> <p>Po dokonaniu ponownej instalacji systemu operacyjnego należy użyć dysku CD <i>Drivers and Utilities (ResourceCD)</i> w celu ponownego zainstalowania sterowników urządzeń dostarczonych wraz z komputerem.</p>  <p><b>UWAGA:</b> Kolor dysku CD różni się w zależności od zamówionego systemu operacyjnego.</p> |

[Powrót do spisu treści](#)

[Powrót do spisu treści](#)

## Słowniczek

### Podręcznik użytkownika komputera Dell™ Latitude™ ATG D620

Pojęcia zawarte w tym słowniczku podano jedynie w celach informacyjnych i mogą one, ale nie muszą opisywać funkcji dotyczących danego komputera.

**ACPI** — zaawansowany interfejs konfiguracji i zasilania — Narzędzie systemu operacyjnego Microsoft® Windows®, które można tak skonfigurować, aby komputer przechodził w tryb gotowości lub hibernacji w celu oszczędzania energii elektrycznej potrzebnej do zasilania każdego z urządzeń komputera.

**adres pamięci** — Określone miejsce w pamięci RAM, w którym dane są tymczasowo przechowywane.

**adres we/wy** — Adres w pamięci RAM związany z określonym urządzeniem (takim jak złącze szeregowo, złącze równoległe lub gniazdo rozszerzeń) umożliwiający komunikowanie się procesora z tym urządzeniem.

**AGP** — przyspieszony port graficzny — Dedykowany port graficzny umożliwiający wykorzystanie pamięci systemowej podczas wykonywania zadań związanych z grafiką. Dzięki AGP uzyskuje się płynny obraz wideo w rzeczywistych kolorach, ponieważ łączność między układami karty graficznej a pamięcią komputera odbywa się przy wykorzystaniu szybkiego interfejsu.

**AHCI** — zaawansowany interfejs kontrolera hosta (Advanced Host Controller Interface) — Interfejs kontrolera hosta dysku twardego SATA umożliwiający sterownikowi pamięci masowej włączenie takich technologii, jak wbudowane kolejkowanie rozkazów (NCQ, Native Command Queuing) i podłączanie w czasie pracy.

**ASF** — format standardów alertów (alert standard format) — Standard definiujący mechanizm raportowania alertów dotyczących sprzętu i oprogramowania do konsoli zarządzania. Standard ASF zaprojektowano tak, aby był niezależny od platformy i systemu operacyjnego.

**bajt** — Podstawowa jednostka danych wykorzystywana przez komputer. Bajt jest zazwyczaj równy 8 bitom.

**BIOS** (basic input/output system) — podstawowy system wejścia/wyjścia — Program (lub narzędzie) stanowiące interfejs pomiędzy sprzętem komputera a systemem operacyjnym. Jeśli nie wiadomo, jaki efekt w komputerze wywoła zmiana ustawienia, nie należy go zmieniać. Nazywany również jest również konfiguracją systemu.

**bit** — Najmniejsza jednostka danych interpretowana przez komputer.

**Bluetooth® wireless technology** — Standard technologii bezprzewodowej krótkiego zasięgu (9 m [29 stóp]) urządzeń sieciowych, umożliwiający obsługującym go urządzeniom automatyczne rozpoznawanie się.

**b/s** — bity na sekundę — Standardowa jednostka pomiaru szybkości transmisji danych.

**BTU** — brytyjska jednostka ciepła — Miara wydzielania ciepła.

**C** — stopnie Celsjusza — Skala pomiaru temperatury, w którym 0° odpowiada punktowi zamarzania wody, a 100° punktowi wrzenia wody.

**chroniony przed zapisem** — Pliki lub nośniki, które nie mogą być zmienione. Zabezpieczenie przed zapisem pozwala uniknąć modyfikacji lub zniszczenia danych. Aby ochronić przed zapisem dyskietkę 3,5 cala, należy przesunąć blokadę zabezpieczającą przed zapisem na pozycję otwartą.

**COA** — certyfikat autentyczności (Certificate of Authenticity) — Kod alfanumeryczny systemu Windows znajdujący się na naklejce na komputerze. Nazywany jest również kluczem produktu lub identyfikatorem produktu.

**CRIMM** — moduł pamięci z ciągłą łączówką typu rambus — Specjalny moduł pozbawiony układów scalonych pamięci służący do wypełniania nieużywanych gniazd RIMM.

**czas pracy akumulatora** — Liczony w minutach lub godzinach okres, przez który akumulator komputera przenośnego jest w stanie zasilac komputer.

**częstotliwość odświeżania** — Częstotliwość, mierzona w Hz, z jaką odświeżane są poziome linie ekranu (czasami jest ona określana jako *częstotliwość pionowa*). Im wyższa jest częstotliwość odświeżania, tym mniejsze migotanie jest widziane przez ludzkie oko.

**czujnik oświetlenia otoczenia** — Czujnik wykrywa natężenie światła w otoczeniu i automatycznie zwiększa lub zmniejsza podświetlenie wyświetlacza w celu skompensowania różnic oświetlenia w otoczeniu.

**czujnik podczerwieni** — Port umożliwiający przesyłanie danych między komputerem a urządzeniem obsługującym komunikację w podczerwieni bez użycia połączenia kablowego.

**czytnik odcisków palców** — Czujnik paskowy wykorzystujący unikatowy odcisk palca do uwierzytelniania użytkownika w celu poprawy zabezpieczenia komputera.

**DDR SDRAM** — pamięć SDRAM o podwójnej przepustowości — Typ pamięci SDRAM, który podwaja liczbę cykli przetwarzania pakietów danych, zwiększając wydajność systemu.

**DDR2 SDRAM** — pamięć SDRAM o podwójnej szybkości przesyłu danych 2 — Rodzaj pamięci DDR SDRAM, który używa 4-bitowego pobierania z wyprzedzeniem i innych zmian w architekturze, aby zwiększyć szybkość pamięci powyżej 400 MHz.

**DIMM** — dual in-line memory module — Płytko drukowana z układami scalonymi pamięci służąca do podłączenia pamięci do płyty systemowej.

**DMA** — bezpośredni dostęp do pamięci — Kanał umożliwiający przesyłanie danych określonego typu pomiędzy pamięcią RAM a urządzeniem, z pominięciem procesora.

**DMTF** — Distributed Management Task Force — Konsorcjum producentów sprzętu i oprogramowania zajmujące się projektowaniem standardów zarządzania środowiskami rozproszonych stacji roboczych, sieci, przedsiębiorstw i Internetu.

**domena** — Grupa komputerów, programów i urządzeń sieciowych, które są zarządzane jako całość i które obowiązują wspólne zasady i procedury korzystania przez określoną grupę użytkowników. Użytkownik loguje się do domeny w celu uzyskania dostępu do jej zasobów.

**DRAM** — Pamięć przechowująca informacje w układach scalonych zawierających kondensatory.

**DSL** — cyfrowa linia abonencka (Digital Subscriber Line) — Technologia umożliwiająca stałe połączenie internetowe o dużej szybkości poprzez analogową linię

telefoniczną.

**dual-core (dwurdzeniowy)** — Technologia firmy Intel®, w której dwie fizyczne jednostki obliczeniowe istnieją w jednym układzie procesora, co poprawia wydajność obliczeń i możliwości pracy wielozadaniowej.

**DVD-R** — nagrywalny dysk DVD — Dysk DVD, na którym można nagrywać dane. Na dysk DVD-R dane można nagrywać tylko raz. Po nagraniu nie będzie można usunąć lub nadpisać danych.

**DVI** — cyfrowy interfejs wideo — Standard cyfrowej transmisji danych pomiędzy komputerem a wyświetlaczem cyfrowym.

**dysk CD-R** — dysk CD jednokrotnego zapisu — Dysk CD, na którym można nagrywać dane. Dane mogą zostać nagrane na dysk CD-R tylko jednorazowo. Po nagraniu nie będzie można usunąć lub nadpisać danych.

**dysk CD-RW** — dysk CD wielokrotnego zapisu — Dysk CD, na którym można wielokrotnie zapisywać dane. Na dysku CD-RW można zapisać dane, a następnie wymazać je i zastąpić (zapisać ponownie).

**dysk DVD+RW** — Odmiana dysku DVD wielokrotnego zapisu. Na dysku DVD+RW można zapisać dane, a następnie wymazać je i zastąpić (zapisać ponownie). Technologia DVD+RW różni się od technologii DVD-RW.

**dysk rozruchowy** — Dysk, którego użyć można do uruchomienia komputera. Rozruchowy dysk CD lub inny dysk CD powinien być zawsze dostępny na wypadek uszkodzenia dysku twardego lub zainfekowania komputera wirusem.

**ECC** — sprawdzanie błędów i korekcja — Typ pamięci zawierający specjalne układy testujące poprawność danych podczas ich przesyłania do i z pamięci.

**ECP** — port o rozszerzonych możliwościach — Złącze równoległe zapewniające ulepszoną dwukierunkową transmisję danych. Port ECP, podobnie jak EPP, podczas transferu danych wykorzystuje bezpośredni dostęp do pamięci, co często wpływa korzystnie na wydajność.

**edytor tekstu** — Program wykorzystywany do tworzenia i edycji plików zawierających tylko tekst, na przykład Notatnik w systemie Windows wykorzystuje edytor tekstu. Edytory tekstu nie umożliwiają zazwyczaj zawiłania wierszy czy formatowania tekstu (podkreślenia, zmiany czcionek itp.).

**EIDE** — udoskonalona zintegrowana elektronika urządzeń — Ulepszona wersja interfejsu IDE dla dysków twardych i napędów CD.

**EMI** — zakłócenia elektromagnetyczne — Zakłócenia elektryczne powodowane przez promieniowanie elektromagnetyczne.

**ENERGY STAR®** — Wymagania Agencji Ochrony Środowiska (Environmental Protection Agency) dotyczące ogólnego zużycia energii elektrycznej.

**EPP** — udoskonalony port równoległy — Złącze równoległe zapewniające dwukierunkową transmisję danych.

**ESD** — wyładowania elektrostatyczne — Gwałtowne wyładowanie elektryczności statycznej. Wyładowanie elektrostatyczne może spowodować uszkodzenie układów scalonych znajdujących się w komputerze i sprzęcie komunikacyjnym.

**ExpressCard** — Wymienna karta we/wy zgodna ze standardem PCMCIA. Popularnymi typami kart ExpressCard są modemy i karty sieciowe. Kart ExpressCard obsługują zarówno standard PCI Express, jak i USB 2.0.

**FBD** — fully-buffered DIMM — Moduł pamięci DIMM z układami scalonymi pamięci DDR2 DRAM i zaawansowanym buforem pamięci (AMB, Advanced Memory Buffer), który dzieli komunikację między układy scalone DDR2 SDRAM i system.

**FCC** — Federalna komisja komunikacji (Federal Communications Commission) — Agencja rządu USA odpowiedzialna za wprowadzanie w życie przepisów związanych z komunikacją i określających ilość promieniowania, jakie mogą emitować komputery i inny sprzęt elektroniczny.

**folder** — Miejsce na dysku lub w napędzie służące do organizowania i grupowania plików. Pliki w folderze mogą być przeglądane i porządkowane na wiele sposobów, np. alfabetycznie, według dat lub według rozmiarów.

**formatowanie** — Proces przygotowania napędu lub dysku do przechowywania plików. Podczas formatowania napędu lub dysku znajdujące się na nim informacje są tracone.

**FTP** — protokół przesyłania plików — Standardowy protokół internetowy używany do wymiany plików między komputerami podłączonymi do sieci Internet.

**G** — grawitacja — Miara ciężaru i siły.

**GB** — gigabajt — Jednostka ilości danych równa 1024 MB (1 073 741 824 bajty). W odniesieniu do pojemności dysków twardych jest ona często zaokrąglana do 1 000 000 bajtów.

**GHz** — gigaherc — Jednostka częstotliwości równa miliardowi Hz, czyli tysiącowi MHz. Szybkość procesorów, magistrali i interfejsów komputera jest często mierzona w GHz.

**gniazdo rozszerzeń** — Złącze na płycie systemowej (w niektórych komputerach), w którym instaluje się kartę rozszerzeń, podłączając ją w ten sposób do magistrali systemowej.

**GUI** — graficzny interfejs użytkownika — Oprogramowanie komunikujące się z użytkownikiem za pomocą menu, okien i ikon. Większość programów pracujących w systemach operacyjnych Windows wykorzystuje interfejsy GUI.

**HTTP** — protokół przesyłania hipertekstu — Protokół umożliwiający wymianę plików pomiędzy komputerami podłączonymi do Internetu.

**Hyper-Threading** — Hyper-Threading jest to technologia firmy Intel, która może zwiększyć ogólną wydajność komputera, umożliwiając pracę jednego fizycznego procesora jako dwóch procesorów logicznych, które mogą jednocześnie wykonywać pewne zadania.

**Hz** — herc — Jednostka miary częstotliwości odpowiadająca 1 cyklowi na sekundę. Komputery i urządzenia elektroniczne często mierzone są za pomocą kiloherców (kHz), megaherców (MHz), gigaherców (GHz) oraz teraherców (THz).

**IC** — układ scalony — Półprzewodnikowa płytka lub układ z wbudowanymi tysiącami lub milionami miniaturowych elementów elektronicznych, używane w sprzęcie komputerowym, audio i wideo.

**IDE** — zintegrowana elektronika urządzeń — Interfejs urządzeń pamięci masowej, w których kontroler zintegrowany jest z dyskiem twardym lub napędem CD.

**IEEE 1394** — Institute of Electrical and Electronics Engineers, Inc. — Magistrala szeregowa o wysokiej wydajności używana do podłączania do komputera urządzeń zgodnych ze standardem IEEE 1394, takich jak aparaty cyfrowe i odtwarzacze DVD.

**IrDA** — Infrared Data Association — Organizacja, która opracowuje międzynarodowe standardy komunikacji w podczerwieni.



**ISP** — usługodawca internetowy — Firma oferująca dostęp do swojego serwera w celu bezpośredniego połączenia się z siecią Internet, wysyłania i odbierania poczty e-mail oraz przeglądania witryn sieci Web. Zazwyczaj ISP oferuje za opłatą pakiet oprogramowania, nazwę użytkownika i telefoniczne numery dostępowe.

**karnet** — Jest to międzynarodowy dokument celny, który ułatwia tymczasowy wwóz produktu do innych krajów. Jest również znany jako *paszport handlowy*.

**karta inteligentna** — Karta, na której umieszczono procesor i układ pamięci. Karty inteligentne mogą być używane do uwierzytelniania użytkownika na komputerze obsługującym karty inteligentne.

**karta PC** — Wymienna karta we/wy zgodna ze standardem PCMCIA. Popularnymi typami kart PC są modemy i karty sieciowe.

**karta rozszerzenia** — Karta z układami elektronicznymi, którą instaluje się w gnieździe rozszerzenia na płycie systemowej niektórych komputerów w celu zwiększenia możliwości komputera. Kartami rozszerzeń są np. karty graficzne, karty modemu i karta dźwiękowa.

**karta sieciowa** — Układ umożliwiający pracę w sieci. Komputer może być wyposażony w kartę sieciową wbudowaną na płycie systemowej lub kartę PC zawierającą w sobie kartę sieciową. Karta sieciowa nazywana jest również *kontrolerem NIC* (Network Interface Controller).

**Karta SIM** — Subscriber Identity Module. Karta SIM zawiera mikroukład scalony szyfrujący transmisję głosu i danych. Kart SIM mogą być używane w telefonach lub komputerach przenośnych.

**kB** — kilobajt — Jednostka danych równa 1024 bajtom, często określana jest jako 1000 bajtów.

**kb** — kilobit — Jednostka danych równa 1024 bitom. Jest to miara pojemności układów scalonych pamięci.

**kHz** — kiloherc — Jednostka częstotliwości równa 1000 Hz.

**kod ekspresowej usługi** — Kod numeryczny znajdujący się na naklejce na komputerze firmy Dell™. Kod ESC należy podać, kontaktując się z firmą Dell w celu uzyskania pomocy technicznej. Nie w każdym kraju usługa kodu ESC firmy Dell jest dostępna.

**kontroler** — Układy scalone sterujące przepływem danych między procesorem a pamięcią lub między procesorem a urządzeniami.

**kontroler grafiki** — Układ w karcie graficznej lub na płycie systemowej (w komputerach ze zintegrowanym kontrolerem grafiki), który w połączeniu z monitorem umożliwia komputerowi wyświetlanie grafiki.

**kursor** — Znacznik na wyświetlaczu lub ekranie określający, w którym miejscu wykonana zostanie czynność pochodząca z klawiatury, panelu dotykowego lub myszy. Kursor przybiera zazwyczaj postać migającej ciągłej linii, znaku podkreślenia albo małej strzałki.

**LAN** — sieć lokalna — Sieć komputerowa obejmująca niewielki obszar. Sieć LAN jest zazwyczaj ograniczona do budynku lub kilku sąsiadujących budynków. Sieć LAN może być podłączona do innej sieci LAN na dowolną odległość za pomocą linii telefonicznych i fal radiowych; takie połączone ze sobą sieci LAN tworzą sieć rozległą (WAN).

**LCD** — wyświetlacz ciekłokrystaliczny — Technologia stosowana w komputerach przenośnych i płaskich wyświetlaczach panelowych.

**LED** — dioda świecąca — Element elektroniczny emitujący światło, wskazujący stan komputera.

**Lokalizator sieci Wi-Fi Catcher™** — Aplikacja używana łącznie z przełącznikiem łączności bezprzewodowej z boku komputera do wyszukiwania pobliskich sieci WLAN.

**LPT** — terminal drukowania wierszowego — Oznaczenie dla połączenia równoległego do drukarki lub innego urządzenia równoległego.

**magistrala** — Ścieżka komunikacyjna pomiędzy elementami komputera.

**magistrala FSB** — Ścieżka transmisji danych i interfejs fizyczny pomiędzy procesorem, a pamięcią RAM.

**magistrala lokalna** — Magistrala danych zapewniająca wysoką przepustowość w komunikacji urządzeń z procesorem.

**mapowanie pamięci** — Proces, za pomocą którego podczas uruchamiania komputer przypisuje miejscom fizycznym adresy pamięci. Następnie urządzenia i oprogramowanie mogą zidentyfikować informacje udostępniane procesorowi.

**MB** — megabajt — Jednostka ilości danych równa 1 048 576 bajtów. 1 MB jest równy 1024 KB. W odniesieniu do pojemności dysków twardech jest ona często zaokrąglana do 1 000 000 bajtów.

**MB/s** — megabajty na sekundę — Milion bajtów na sekundę. W tych jednostkach podaje się zazwyczaj prędkość przesyłu danych.

**Mb** — megabit — Miara pojemności układów pamięci równa 1024 kb.

**Mb/s** — megabit na sekundę — Milion bitów na sekundę. Miara ta jest zazwyczaj wykorzystywana do określania prędkości transmisji modemów i sieci.

**MHz** — megaherc — Miara częstotliwości odpowiadająca 1 milionowi cykli na sekundę. Szybkości procesorów, magistrali i interfejsów komputera są często mierzone w MHz.

**modem** — Urządzenie umożliwiające komputerowi komunikowanie się z innymi komputerami za pośrednictwem analogowej linii telefonicznej. Wyróżnia się trzy typy modemów: zewnętrzne, karty PC oraz wewnętrzne. Modemu używa się zazwyczaj do łączenia z siecią Internet i wymiany poczty e-mail.

**moduł pamięci** — Mała płytka drukowana zawierająca układy scalone pamięci, którą podłącza się do płyty systemowej.

**moduł podróżny** — Plastikowe urządzenie przeznaczone do wkładania do wnęki modułowej komputera przenośnego i zmniejszenia wagi komputera.

**ms** — milisekunda — Miara czasu odpowiadająca jednej tysięcznej części sekundy. W milisekundach mierzy się czas dostępu urządzeń pamięci masowej.

**napęd CD-RW** — Napęd mogący odczytywać dyski CD oraz zapisywać dyski CD-RW (wielokrotnego zapisu) i CD-R (jednokrotnego zapisu). Dyski CD-RW można zapisywać wielokrotnie, natomiast dyski CD-R można zapisać tylko raz.

**napęd CD-RW/DVD** — Napęd nazywany czasem napędem hybrydowym lub napędem combo, na którym można odczytywać dyski CD i DVD oraz zapisywać dyski CD-RW (wielokrotnego zapisu) i CD-R (jednokrotnego zapisu). Dyski CD-RW można zapisywać wielokrotnie, natomiast dyski CD-R można zapisać tylko raz.

**napęd DVD+RW** — Napęd mogący odczytywać dyski DVD i większość nośników CD oraz zapisywać dyski DVD-RW (DVD wielokrotnego zapisu).

**napęd dysku twardego** — Napęd odczytujący i zapisujący dane na dysku twardym. Terminy napęd dysku twardego i dysk twardy są często stosowane zamiennie.

**napęd optyczny** — Napęd wykorzystujący optyczną technologię odczytu lub zapisu danych na dyskach CD, DVD lub DVD+RW. Napędy optyczne to np. napędy CD, DVD, CD-RW i hybrydowe napędy CD-RW/DVD.

**napęd Zip** — Napęd dyskietek o wysokiej pojemności opracowany przez firmę Iomega Corporation, wykorzystujący 3,5-calowe dyski wymienne, nazwane dyskami Zip. Dyski Zip są nieco większe niż zwykłe dyskietki, około dwa razy grubsze i mogą pomieścić do 100 MB danych.

**NIC** — Patrz *karta sieciowa*.

**ns** — nanosekunda — Miarą czasu odpowiadająca jednej miliardowej części sekundy.

**NVRAM** — nieulotna pamięć o dostępie swobodnym — Typ pamięci, który przechowuje dane, gdy komputer jest wyłączony lub utraci zewnętrzne źródło zasilania. Pamięć NVRAM jest stosowana do przechowywania informacji dotyczących konfiguracji komputera, takich jak data, godzina i inne ustawione przez użytkownika opcje konfiguracji systemu.

**obszar powiadomienia** — Część paska zadań systemu Windows zawierająca ikony umożliwiające szybki dostęp do programów i funkcji komputera, takich jak zegar, regulacja głośności i stan drukowania. Określany również jako *pasek zadań*.

**oprogramowanie antywirusowe** — Program przeznaczony do identyfikowania wirusów, poddawania ich kwarantannie i/lub usuwania z komputera.

**pamięć** — Obszar tymczasowego przechowywania danych znajdujący się wewnątrz komputera. Ponieważ dane w pamięci nie są trwałe, zalecane jest, aby często zapisywać pliki podczas pracy nad nimi i aby zapisywać pliki przed wyłączeniem komputera. Komputer może zawierać wiele rodzajów pamięci, takich jak RAM, ROM i pamięć graficzna. Często słowo pamięć jest używane jako synonim pamięci RAM.

**pamięć podręczna** — Specjalny mechanizm przechowywania danych umożliwiający bardzo szybki dostęp do nich. Może to być zarezerwowana sekcja pamięci głównej lub niezależne urządzenie. Pamięć podręczna zwiększa efektywność wielu operacji procesora.

**pamięć podręczna drugiego poziomu (L2 cache)** — Dodatkowa pamięć podręczna, która może znajdować się na zewnątrz procesora lub może być częścią jego architektury.

**pamięć podręczna pierwszego poziomu (L1 cache)** — Podstawowa pamięć podręczna znajdująca się wewnątrz procesora.

**pamięć wideo** — Pamięć składająca się z układów pamięci, przeznaczona dla funkcji wideo. Pamięć wideo jest zazwyczaj szybsza niż pamięć systemowa. Ilość zainstalowanej pamięci wideo ma głównie wpływ na ilość kolorów, jakie program może wyświetlić.

**panel sterowania** — Narzędzie systemu Windows służące do modyfikowania ustawień systemu operacyjnego i sprzętu, takich jak ustawienia wyświetlania.

**partycja** — Fizyczny obszar na dysku twardym, który jest przyporządkowany do jednego lub kilku obszarów logicznych, zwanych dyskami logicznymi. Każda partycja może zawierać wiele dysków logicznych.

**PCI** — połączenie elementów zewnętrznych — PCI to magistrala lokalna obsługująca 32- i 64-bitowe ścieżki danych. Zapewnia ścieżki danych o wysokiej szybkości pomiędzy procesorem a urządzeniami, takimi jak karty graficzne, napędy i urządzenia sieciowe.

**PCI Express** — Modyfikacja interfejsu PCI, która zwiększa szybkość przesyłania danych pomiędzy procesorem i podłączonymi do niego urządzeniami. Interfejs PCI Express umożliwia przesyłanie danych z szybkością od 250 MB/s do 4 GB/s. Jeżeli zestaw układów scalonych interfejsu PCI Express oraz urządzenie są przystosowane do różnych szybkości, będą one pracowały z niższą szybkością.

**PCMCIA** (Personal Computer Memory Card International Association) — Organizacja, która opracowała standardy kart PC.

**piksel** — Pojedynczy punkt na ekranie wyświetlacza. Ułożenie pikseli w wierszach i kolumnach tworzy obraz. Rozdzielczość graficzna, taka jak 800 x 600, wyrażana jest przez liczbę pikseli w poziomie i w pionie.

**PIO** — programowane wejście/wyjście — Metoda przesyłania danych pomiędzy dwoma urządzeniami, w której procesor jest częścią ścieżki danych.

**plik readme** — Plik tekstowy dołączony do pakietu oprogramowania lub urządzenia. Zazwyczaj plik readme zawiera informacje dotyczące instalacji oraz opis nowych cech produktu oraz poprawek, które nie zostały umieszczone w dokumentacji.

**Plug and Play** — Technologia umożliwiająca automatyczne konfigurowanie urządzeń przez komputer. Technologia Plug and Play umożliwia automatyczną instalację, konfigurację i zgodność z istniejącym sprzętem, jeżeli system BIOS, system operacyjny i wszystkie urządzenia są zgodne z Plug and Play.

**płyta systemowa** — Główna płyta drukowana w komputerze. Nosi również nazwę  *płyty głównej*.

**POST** — autotest po włączeniu (power-on self-test) — Programy diagnostyczne ładowane automatycznie przez system BIOS, które wykonują podstawowe testy głównych podzespołów komputera, takich jak pamięć, dyski twarde i karty graficzne. Jeżeli w wyniku działania testów POST żadne problemy nie zostaną wykryte, uruchamianie komputera jest kontynuowane.

**procesor** — Komputerowy układ elektroniczny, który interpretuje i wykonuje instrukcje programów. Czasami procesor nazywany jest centralną jednostką obliczeniową (ang. CPU).

**program instalacyjny** — Program wykorzystywany do instalowania i konfigurowania sprzętu oraz oprogramowania. Programy *setup.exe* oraz *install.exe* są zawarte w większości pakietów oprogramowania systemu Windows. Program instalacyjny różni się od konfiguracji systemu.

**program konfiguracji systemu** — Program narzędziowy stanowiący interfejs między sprzętem komputera a systemem operacyjnym. Program konfiguracji systemu umożliwia skonfigurowanie w systemie BIOS opcji, które mogą być wybierane przez użytkowników, takich jak data i godzina lub hasło systemowe. Jeśli nie wiadomo, jaki efekt w komputerze wywoła zmiana danego ustawienia, nie należy go w tym programie zmieniać.

**przeplot pamięci dyskowej** — Technika rozmieszczania danych na wielu napędach dyskowych. Przeplot pamięci dyskowej może przyspieszyć wykonywanie operacji, przy których pobierane są dane przechowywane na dysku. Komputery używające przeplotu pamięci dyskowej zazwyczaj umożliwiają wybranie rozmiaru jednostki danych lub zakresu rozkładania danych.

**przerwanie IRQ** — żądanie przerwania — Ścieżka elektroniczna przypisana określonemu urządzeniu, za pomocą której urządzenie to może się komunikować z procesorem. Do każdego podłączonego urządzenia musi być przypisane przerwanie IRQ. Chociaż dwa urządzenia mogą mieć przypisane to samo przerwanie IRQ, to nie mogą one działać jednocześnie.

**prąd zmienny** — Rodzaj prądu zasilającego komputer po podłączeniu kabla zasilacza do gniazda elektrycznego.

**PS/2** — personal system/2 — Typ złącza służącego do podłączania klawiatury, myszy lub klawiatury numerycznej zgodnej z PS/2.

**PXE** — przedrozruchowe środowisko wykonawcze — Standard WfM (Wired for Management), który umożliwia zdalną konfigurację i uruchomienie podłączonych do sieci komputerów nie mających systemu operacyjnego.

**radiator** — Metalowa płytka umieszczana na niektórych procesorach, pomagająca rozproszyć wydzielające się ciepło.

**RAID** — nadmiarowa macierz niezależnych dysków — Metoda zapewniania redundancji danych. Do niektórych często spotykanych implementacji należą RAID 0, RAID 1, RAID 5, RAID 10 i RAID 50.

**RAM** — pamięć o dostępie swobodnym — Główny obszar, w którym tymczasowo przechowywane są instrukcje i dane programu. Informacje znajdujące się w pamięci RAM są tracone w momencie wyłączenia komputera.

**RFI** — zakłócenia na częstotliwościach radiowych — Zakłócenia generowane na typowych częstotliwościach radiowych, w zakresie od 10 kHz do 100 000 MHz. Częstotliwości radiowe zajmują niższą część spektrum częstotliwości elektromagnetycznych i są zakłócone znacznie częściej niż promieniowanie o częstotliwościach wyższych, jak np. fale podczerwone czy świetlne.

**ROM** — pamięć stała — Pamięć przechowująca dane i programy, której zawartość nie może być usunięta lub zapisana przez komputer. Pamięć ROM, w przeciwieństwie do pamięci RAM, zachowuje swoją zawartość po wyłączeniu komputera. Niektóre programy, które mają istotne znaczenie dla pracy komputera, znajdują się w pamięci ROM.

**rozdzielczość** — Ostrość lub przejrzystość obrazu wydrukowanego przez drukarkę lub wyświetlanego na monitorze. Im wyższa rozdzielczość, tym ostrzejszy obraz.

**rozdzielczość graficzna** — Patrz *rozdzielczość*.

**rozruchowy dysk CD** — Dysk CD, którego użyć można do uruchomienia komputera. Rozruchowy dysk CD lub inny dysk CD powinien być zawsze dostępny na wypadek uszkodzenia dysku twardego lub zainfekowania komputera wirusem. Rozruchowym dyskiem CD jest dysk CD *Drivers and Utilities (ResourceCD)*.

**rozszerzona karta PC** — Karta PC, która po zainstalowaniu wystaje poza krawędź gniazda kart PC.

**RPM** — obroty na minutę — Liczba obrotów wykonywanych w ciągu minuty. W obr./min wyraża się często prędkość dysków twardech.

**RTC** — zegar czasu rzeczywistego — Zegar zasilany przez baterię, znajdujący się na płycie systemowej, który po wyłączeniu komputera przechowuje datę i godzinę.

**RTCST** — reset zegara czasu rzeczywistego — Zworka na płycie systemowej niektórych komputerów, której użycie może czasami ułatwić usunięcie problemów.

**SAS** — serial attached SCSI — Szybsza, szeregowo wersja interfejsu SCSI (w odróżnieniu od oryginalnej równoległej architektury SCSI).

**SATA** — serial ATA — Szybsza, szeregowo wersja interfejsu ATA (IDE).

**ScanDisk** — Narzędzie firmy Microsoft sprawdzające czy pliki, foldery i powierzchnia dysku twardego nie zawierają błędów. Program ScanDisk uruchamia się często po ponownym uruchomieniu komputera, który przestał odpowiadać.

**SCSI** — small computer system interface — Interfejs o dużej szybkości służący do podłączania do komputera takich urządzeń, jak dyski twarde, napędy dysków CD, drukarki i skanery. Za pomocą interfejsu SCSI można podłączyć wiele urządzeń przy użyciu jednego kontrolera. Dostęp do każdego urządzenia jest określany przez indywidualny numer identyfikacyjny szyny kontrolera SCSI.

**SDRAM** — synchroniczna dynamiczna pamięć o dostępie swobodnym — Typ pamięci DRAM, która jest synchronizowana z optymalną szybkością zegara procesora.

**sekwencja rozruchowa** — Kolejność, w jakiej komputer sprawdza poszczególne urządzenia, czy można dokonać z nich rozruchu.

**skrót** — Ikona umożliwiająca szybki dostęp do często wykorzystywanych programów, plików, folderów lub napędów. Klikając dwukrotnie ikonę umieszczoną na pulpicie systemu Windows, można otworzyć odpowiedni folder lub plik bez konieczności jego wyszukiwania. Ikony skrótów nie zmieniają lokalizacji plików. Usunięcie skrótu nie ma wpływu na oryginalny plik. Można również zmienić nazwę skrótu.

**skrót klawiaturowy** — Polecenie realizowane po naciśnięciu kilku klawiszy jednocześnie.

**S/PDIF** — Sony/Philips Digital Interface — Format pliku transferu dźwięku cyfrowego, który umożliwia transfer dźwięku z jednego pliku do drugiego bez potrzeby dokonywania konwersji do i z formatu analogowego, co mogłoby pogorszyć jakość dźwięku.

**sterownik** — Oprogramowanie umożliwiające systemowi operacyjnemu sterowanie urządzeniami, takimi jak drukarka. Wiele urządzeń nie działa poprawnie, jeśli w komputerze nie ma zainstalowanego prawidłowego sterownika.

**sterownik urządzenia** — Patrz *sterownik*.

**stopnie Fahrenheita** — Skala pomiaru temperatury, w którym 32° odpowiadają punktowi zamarzania wody, a 212° punktowi wrzenia wody.

**Strike Zone™** — Wzmocniony obszar podstawy komputera, który chroni napęd dysku twardego działając jak urządzenie amortyzujące, gdy komputer jest narażony na wstrząs lub upadek (przy włączonym i wyłączonym komputerze).

**SVGA** — macierz graficzna super video — Standard graficzny obowiązujący dla kart i kontrolerów grafiki. Typowe rozdzielczości SVGA to 800 x 600 oraz 1024 x 768.

Liczba kolorów i rozdzielczość wyświetlana przez program zależy od możliwości monitora, kontrolera grafiki i jego sterownika, a także od ilości pamięci graficznej zainstalowanej w komputerze.

**SXGA** — superrozszerzona macierz graficzna — Standard graficzny obowiązujący dla kontrolerów i kart graficznych, który obsługuje rozdzielczości do 1280 x 1024.

**SXGA+** — superrozszerzona macierz graficzna plus — Standard graficzny obowiązujący dla kontrolerów i kart graficznych, który obsługuje rozdzielczości do 1400 x 1050.

**szybkość magistrali** — Wyrażona w megahercach (MHz) szybkość, która określa, jak szybko można przesyłać informacje magistralą.

**szybkość zegara** — Podawana w megahercach (MHz) wartość, która określa szybkość działania elementów komputera podłączonych do magistrali systemowej.

**tapeta** — Wzór tła lub obrazek umieszczony na pulpicie systemu Windows. Tapetę można zmienić za pomocą funkcji Control Panel (Panel sterowania) systemu Windows. Można również zeskanować ulubione zdjęcie i utworzyć z niego tapetę.

**TAPI** — interfejs programistyczny aplikacji telefonicznych — Umożliwia programom systemu Windows obsługiwaniu szerokiej gamy urządzeń telefonicznych, obsługujących transmisje głosowe, danych, faksu i wideo.

**TPM** — trusted platform module — Sprzętowa funkcja zabezpieczeń, która w połączeniu z oprogramowaniem zabezpieczającym zwiększa bezpieczeństwo sieci i komputera, włączając takie funkcje, jak ochrona plików i poczty elektronicznej.

**tryb gotowości** — Tryb zarządzania energią, w którym w celu oszczędzenia energii wstrzymywane są wszystkie niepotrzebne operacje komputera.

**tryb graficzny** — Tryb graficzny, który zdefiniować można jako x pikseli w poziomie na y pikseli w pionie na z kolorów. Tryby graficzne mogą wyświetlać nieograniczoną liczbę kształtów i czcionek.

**tryb graficzny** — Tryb określający sposób, w jaki tekst i grafika są wyświetlane na monitorze. Oprogramowanie wykorzystujące grafikę, takie jak system operacyjny Windows, działa w trybach graficznych, które można zdefiniować jako x pikseli w poziomie na y pikseli w pionie i z kolorów. Oprogramowanie oparte na trybie tekstowym, takie jak edytory tekstu, działa w trybach graficznych, które można określić jako x kolumn na y wierszy znaków.

**tryb hibernacji** — Tryb zarządzania energią, która zapisuje dane zawarte w pamięci w zarezerwowanym miejscu na dysku twardym, a następnie wyłącza komputer. Po ponownym rozruchu komputera informacje z pamięci, które zostały zapisane na dysku twardym, są automatycznie odtwarzane.

**tryb wyświetlania dualnego** — Ustawienie wyświetlania umożliwiające użycie drugiego monitora jako rozszerzenia wyświetlacza. Określany również jako *tryb wyświetlania rozszerzonego*.

**tryb wyświetlania rozszerzonego** — Ustawienie wyświetlania umożliwiające użycie drugiego monitora jako rozszerzenia wyświetlacza. Określany również jako *tryb wyświetlania podwójnego*.

**tylko do odczytu** — Dane lub pliki, które można przeglądać, ale których nie można poddawać edycji ani usuwać. Plik może mieć status tylko do odczytu, jeśli:

- o Znajduje się na zabezpieczonej przed zapisem dyskiecie, dysku CD lub dysku DVD.
- o Jest umieszczony w sieci w katalogu, do którego administrator udzielił uprawnień tylko określonym osobom.

**UMA** — zunifikowana alokacja pamięci — Pamięć systemowa dynamicznie przydzielana karcie wideo.

**UPS** — zasilacz awaryjny — Zapasowe źródło zasilania używane podczas awarii zasilania lub zbyt dużego spadku napięcia. UPS podtrzymuje działanie komputera przez ograniczony czas, kiedy brak zasilania w sieci. Systemy UPS zazwyczaj redukują przepięcia, czasami umożliwiają także regulację napięcia. Małe systemy UPS zapewniają zasilanie z akumulatora przez kilka minut, umożliwiając zamknięcie systemu operacyjnego komputera.

**urządzenie** — Sprzęt, taki jak napęd dyskiety, drukarka czy klawiatura, który jest w komputerze zainstalowany lub jest do niego podłączony.

**urządzenie dokujące** — Patrz *APR*.

**USB** — uniwersalna magistrala szeregową — Interfejs sprzętowy przeznaczony dla urządzeń o małej szybkości, takich jak zgodna z USB klawiatura, mysz, joystick, skaner, zestaw głośników, drukarka, urządzenia szerokopasmowe (modemy DSL i kablowe), urządzenia przetwarzania obrazu lub urządzenia pamięci masowej. Urządzenia podłączone są bezpośrednio do 4-pinowego złącza w komputerze lub do wieloportowego koncentratora, który podłącza się do komputera. Urządzenia USB można podłączać i odłączać, gdy komputer jest włączony, a także spinać w łańcuch.

**UTP** — skrętka nieekranowana — Określa rodzaj kabla używanego w większości sieci telefonicznych i w niektórych sieciach komputerowych. Kable są chronione przed zakłóceniami elektromagnetycznymi przez skręcenie pary nieekranowanych kabli, a nie osłonięcie każdej pary metalową osłoną.

**UXGA** — ultrarozszerzona macierz graficzna — Standard graficzny obowiązujący dla kontrolerów i kart graficznych, który obsługuje rozdzielczości do 1600 x 1200.

**V** — volt — Miara potencjału elektrycznego lub siły elektromotorycznej. Napięcie 1 V występuje, gdy prąd o natężeniu 1 ampera przepływa przez przewodnik o oporze 1 oma.

**W** — wat — Jednostka mocy elektrycznej. 1 wat to 1 amper prądu o napięciu 1 wolta.

**we/wy** — wejście/wyjście — Operacja lub urządzenie wprowadzające i pobierające dane z komputera. Klawiatury i drukarki są urządzeniami wejścia/wyjścia.

**Wh** — watogodzina — Jednostka miary używana do określania przybliżonej pojemności akumulatora. Przykładowo, akumulator o pojemności 66 Wh może dostarczać prąd o mocy 66 W przez 1 godzinę lub prąd o mocy 33 W przez 2 godziny.

**wirus** — Program zaprojektowany do utrudniania pracy lub niszczenia danych przechowywanych w komputerze. Wirus przenosi się z jednego komputera do drugiego przez zainfekowany dysk, oprogramowanie pobrane z sieci Internet lub załączniki w wiadomościach e-mail. W momencie uruchomienia zainfekowanego programu uruchamiany jest również osadzony w nim wirus.

Popularnym typem wirusa jest wirus sektora rozruchowego, przechowywany w sektorze rozruchowym dyskiety. Jeśli dyskietka będzie pozostawiona w napędzie, gdy komputer jest wyłączony, to przy włączaniu komputera zostanie on zainfekowany, gdy odczyta sektor rozruchowy dyskietki, w którym powinien znajdować się system operacyjny. Jeśli komputer zostanie zainfekowany, wirus sektora rozruchowego będzie mógł powielać się na wszystkie dyskietki, które będą odczytywane lub zapisywane, dopóki wirus nie zostanie usunięty.

**WLAN** — bezprzewodowa sieć lokalna (Wireless Local Area Network) — Szereg wzajemnie połączonych komputerów bezprzewodowo komunikujących się ze sobą za pomocą punktów dostępowych lub routerów bezprzewodowych w celu zapewnienia dostępu do Internetu.

**wnęka mediów** — Wnęka obsługująca urządzenia, np. napędy optyczne, drugi akumulator lub moduł podrzędny Dell TravelLite™.

**wnęka modułowa** — Patrz *wnęka mediów*.

**WWAN** — bezprzewodowa sieć o dużym zasięgu (Wireless Wide Area Network) — Bezprzewodowa sieć danych o dużej szybkości wykorzystująca technologię komórkową i obejmująca dużo większy obszar geograficzny niż sieć WLAN.

**WXGA** — szeroka rozszerzona macierz graficzna — Standard wideo dla kontrolerów i kart graficznych, obsługujący rozdzielczości do 1280 x 800.

**wyjście telewizyjne S-video** — Złącze wykorzystywane do podłączania telewizora lub cyfrowego urządzenia dźwiękowego do komputera.

**XGA** — rozszerzona macierz graficzna — Standard wideo dla kontrolerów i kart graficznych, obsługujący rozdzielczości do 1024 x 768.

**zabezpieczenie przeciwprzebiegowe** — Urządzenie zabezpieczające komputer przed skokami napięcia występującymi podczas burzy z wyładowaniami atmosferycznymi, które mogłyby przejść do komputera z gniazda elektrycznego. Zabezpieczenia przeciwprzebiegowe nie chronią przed przerwami w dostawie

prądu lub spadkami napięcia, które występują, gdy poziom napięcia spadnie o więcej niż 20%.

Połączenia sieciowe nie mogą być chronione przez zabezpieczenia antyprzebiegowe. W czasie burzy zawsze należy odłączać kabel sieciowy od złącza karty sieciowej.

**ZIF** — bez nacisku — Typ gniazda lub złącza umożliwiający zainstalowanie lub wyjęcie układu komputera bez stosowania nacisku na układ lub jego gniazdo.

**zintegrowane** — Zwykle określenie to odnosi się do elementów znajdujących się na płycie systemowej komputera. Określane również jako *wbudowane*.

**Zip** — Popularny format kompresji danych. Pliki skompresowane za pomocą formatu Zip nazywane są plikami Zip i zazwyczaj mają rozszerzenie **.zip**. Specjalnym rodzajem skompresowanych plików są pliki samorozpakowujące się, które mają rozszerzenie **.exe**. Samorozpakowujący się plik można rozpakować, klikając go dwukrotnie.

**znacznik usługi** — Etykieta z kodem paskowym naklejona na komputerze, która umożliwia jego identyfikację podczas korzystania z sekcji Dell Support pod adresem [support.euro.dell.com](http://support.euro.dell.com) lub podczas telefonowania do biura obsługi klienta lub pomocy technicznej firmy Dell.

**złącze DIN** — Okrągłe złącze z sześcioma stykami spełniające normy DIN (Deutsche Industrie-Norm), do którego zazwyczaj podłącza się klawiaturę lub mysz kablem zakończonym wtykiem PS/ 2.

**złącze równoległe** — Port we/wy często wykorzystywany do podłączania drukarki do komputera. Złącze to określane jest również jako *port LPT*.

**złącze szeregowo** — Port we/wy wykorzystywany do podłączania urządzeń, takich jak cyfrowe urządzenia przenośne lub aparaty cyfrowe do komputera.

**żywołność akumulatora** — Liczony w latach okres, przez który akumulator komputera przenośnego nadaje się do rozładowywania i powtórnego ładowania.

---

[Powrót do spisu treści](#)

[Powrót do spisu treści](#)

## Uzyskiwanie pomocy

Podręcznik użytkownika komputera Dell™ Latitude™ ATG D620

- [Uzyskiwanie wsparcia](#)
- [Problemy z zamówieniem](#)
- [Informacje o produkcie](#)
- [Zwrot produktów w celu dokonania naprawy gwarancyjnej lub otrzymania zwrotu pieniędzy](#)
- [Zanim zadzwonisz](#)
- [Kontakt z firmą Dell](#)

---

## Uzyskiwanie wsparcia

**⚠ OSTRZEŻENIE:** Jeżeli zajdzie potrzeba ściągnięcia pokrywy komputera, należy najpierw odłączyć kable zasilania komputera oraz modemu od gniazd elektrycznych.

1. Wykonaj czynności podane w części [Rozwiązywanie problemów](#).
2. Uruchom program [Dell Diagnostics](#).
3. Zrób kopię [diagnostycznej listy kontrolnej](#), a następnie wypełnij ją.
4. W czasie wykonywania procedur instalacji i rozwiązywania problemów pomocne może być korzystanie z obszernego pakietu usług elektronicznych firmy Dell, który jest dostępny w witrynie pomocy technicznej firmy Dell ([support.euro.dell.com](#)).
5. Jeśli wykonanie powyższych czynności nie rozwiązało problemu, skontaktuj się z firmą Dell (patrz [Kontakt z firmą Dell](#)).

**UWAGA:** Do działu pomocy technicznej należy dzwonić z aparatu telefonicznego znajdującego się niedaleko komputera lub bezpośrednio przy nim, aby pracownik pomocy technicznej mógł pomagać użytkownikowi podczas wykonywania wszystkich niezbędnych procedur.

**UWAGA:** System kodów Express Service Code (Kod ekspresowej obsługi) firmy Dell może nie być dostępny w każdym kraju.

Na polecenie zautomatyzowanego systemu telefonicznego Dell, wprowadź swój kod Express Service, aby skierować rozmowę bezpośrednio do personelu pomocy technicznej. Jeżeli użytkownik nie posiada kodu ESC, powinien otworzyć folder **Dell Accessories** (Akcesoria firmy Dell), kliknąć dwukrotnie ikonę **Express Service Code** (Kod ekspresowej obsługi) i postępować zgodnie ze wskazówkami.

Instrukcje dotyczące korzystania z obsługi technicznej można znaleźć w części [Obsługa techniczna](#).

**UWAGA:** Nie wszystkie z poniżej wymienionych usług są dostępne poza stanami USA położonymi na kontynencie amerykańskim. Informacji o dostępności tych usług udzielają lokalne przedstawicielstwa firmy Dell.

## Usługi elektroniczne

Korzystając z następujących witryn internetowych, można dowiedzieć się więcej o produktach i usługach firmy Dell:

[www.dell.com/](http://www.dell.com/)

[www.dell.com/ap/](http://www.dell.com/ap/) (tylko na Dalekim Wschodzie, w Australii i Oceanii)

[www.dell.com/jp](http://www.dell.com/jp) (tylko w Japonii)

[www.euro.dell.com](http://www.euro.dell.com) (tylko w Europie)

[www.dell.com/la/](http://www.dell.com/la/) (w krajach Ameryki Łacińskiej)

[www.dell.ca](http://www.dell.ca) (tylko w Kanadzie)

Dostęp do pomocy technicznej firmy Dell jest możliwy przy użyciu następujących witryn internetowych i adresów e-mail:

- 1 Witryny internetowe pomocy technicznej firmy Dell

[support.euro.dell.com](http://support.euro.dell.com)

[support.jp.dell.com](http://support.jp.dell.com) (tylko w Japonii)

[support.euro.dell.com](http://support.euro.dell.com) (tylko w Europie)

- 1 Adresy e-mail pomocy technicznej firmy Dell

[mobile\\_support@us.dell.com](mailto:mobile_support@us.dell.com)

[support@us.dell.com](mailto:support@us.dell.com)

la-techsupport@dell.com (tylko kraje Ameryki Łacińskiej i Karaibów)

apsupport@dell.com (tylko na Dalekim Wschodzie, w Australii i Oceanii)

- 1 Adresy e-mail działu marketingu i sprzedaży firmy Dell

apmarketing@dell.com (tylko na Dalekim Wschodzie, w Australii i Oceanii)

sales\_canada@dell.com (tylko w Kanadzie)

- 1 Anonimowy serwer FTP (file transfer protocol)

**ftp.dell.com/**

Zaloguj się jako użytkownik anonimowy: anonymous. Jako hasła należy użyć własnego adresu e-mail.

## Serwis AutoTech

Od automatycznej pomocy technicznej firmy Dell — AutoTech — można uzyskać zarejestrowane odpowiedzi na najczęściej zadawane pytania klientów firmy Dell dotyczące komputerów przenośnych i stacjonarnych.

W przypadku kontaktowania się z usługą AutoTech należy użyć telefonu z wybieraniem tonowym, aby wybrać tematy odpowiadające pytaniom użytkownika.

Usługa AutoTech jest dostępna 24 godziny na dobę, 7 dni w tygodniu. Dostęp do niej można też uzyskać z serwisu pomocy technicznej. W celu uzyskania numeru telefonicznego należy zapoznać się z numerami kontaktowymi dla regionu użytkownika.

## Automatyczna obsługa stanu zamówienia

Stan dowolnego zamówionego produktu firmy Dell™ można sprawdzić w witrynie [support.euro.dell.com](http://support.euro.dell.com) lub dzwoniąc do automatycznej obsługi stanu zamówienia. Nagrane komunikaty zawierają informacje potrzebne do znalezienia złożonego zamówienia i uzyskania raportu na jego temat. W celu uzyskania numeru telefonicznego należy zapoznać się z numerami kontaktowymi dla regionu użytkownika.

## Usługa technicznej aktualizacji firmy Dell

Firma Dell rozpoczęła aktywne powiadamianie pocztą elektroniczną o aktualizacjach oprogramowania i sprzętu dla danego komputera.

## Obsługa techniczna

Obsługa techniczna udziela pomocy związanej ze sprzętem firmy Dell przez 24 godziny na dobę, 7 dni w tygodniu. Personel pomocy technicznej stara się udzielać użytkownikom szybkich i dokładnych odpowiedzi, korzystając z komputerowych rozwiązań diagnostycznych.

W celu skontaktowania się z pomocą techniczną firmy Dell zapoznaj się z częścią [Uzyskiwanie pomocy](#), a następnie zadzwoń na numer dla danego kraju wymieniony w części [Kontakt z firmą Dell](#).

---

## Problemy z zamówieniem

W przypadku pojawienia się problemu związanego z zamówieniem – np. brak części, niewłaściwe części, czy nieprawidłowy rachunek – skontaktuj się z obsługą klienta Dell. Telefonując, miej pod ręką fakturę lub specyfikację dostawy. W celu uzyskania numeru telefonicznego należy zapoznać się z numerami kontaktowymi dla regionu użytkownika.

---

## Informacje o produkcji

W witrynie sieci Web firmy Dell pod adresem [www.dell.com](http://www.dell.com) można znaleźć informacje dotyczące dodatkowych produktów firmy Dell, a także złożyć zamówienie. Aby uzyskać numer telefoniczny do specjalisty ds. sprzedaży, należy zapoznać się z numerami kontaktowymi dla regionu użytkownika.

---

## Zwrot produktów w celu dokonania naprawy gwarancyjnej lub zwrotu pieniędzy

Wszystkie produkty odsyłane do naprawy gwarancyjnej lub do zwrotu należy przygotować w następujący sposób:

1. Zadzwoń do firmy Dell, aby uzyskać numer autoryzacji materiałów zwrotnych i napisz go wyraźnie w widocznym miejscu na pudełku.

W celu uzyskania numeru telefonicznego należy zapoznać się z numerami kontaktowymi dla regionu użytkownika.

2. Załącz kopię faktury i list opisujący powód odesłania produktu.

3. Dołącz kopię [diagnostycznej listy kontrolnej](#) określającą wykonane testy oraz opisującą komunikaty o błędach, wyświetlone przez program Dell Diagnostics.
4. Jeśli odsyłasz produkt, aby odzyskać pieniądze, dołącz wszystkie akcesoria, które należą do zwracanych przedmiotów (przewody zasilania, dyskiety z oprogramowaniem, przewodniki itd.).
5. Zapakuj zwracane urządzenie w oryginalne (lub równorzędne) opakowanie.

Jesteś odpowiedzialny za pokrycie kosztów przesyłki. Odpowiadasz również za ubezpieczenie zwracanego produktu i akceptujesz ryzyko utraty produktu w trakcie wysyłki do Dell. Przesyłki za pobraniem (C.O.D.) nie są akceptowane.

Zwroty niespełniające dowolnego z powyższych warunków będą odrzucane przez firmę Dell i odsyłane użytkownikowi.

## Zanim zadzwonisz

**UWAGA:** Przed wybraniem numeru należy przygotować swój kod ESC (Express Service Code). Dzięki niemu automatyczny system telefoniczny firmy Dell może sprawniej obsługiwać odbierane połączenia.

Należy pamiętać o wypełnieniu [diagnostycznej listy kontrolnej](#). Jeżeli jest to możliwe, przed wykonaniem telefonu do firmy Dell należy włączyć komputer i dzwonić z aparatu telefonicznego znajdującego się przy komputerze lub w jego pobliżu. Personel obsługi może poprosić użytkownika o wpisanie pewnych poleceń na klawiaturze, przekazywanie szczegółowych informacji podczas wykonywania operacji lub wykonanie innych czynności związanych z rozwiązywaniem problemów, które można przeprowadzić tylko na samym komputerze. Należy też mieć pod ręką dokumentację komputera.

**⚠ OSTRZEŻENIE:** Przed rozpoczęciem pracy wewnątrz komputera należy przeczytać instrukcje dotyczące bezpieczeństwa w *Przewodniku z informacjami o produkcie*.

|  |
|--|
| <b>Diagnostyczna lista kontrolna</b>   |
| Nazwisko i imię:   |
| Data:  |
| Adres:   |
| Numer telefonu:  |
| Znacznik usługi (kod kreskowy na tylnej części komputera):   |
| Kod ESC (kod ekspresowej obsługi):   |
| Numer autoryzacji zwrotu materiałów (jeżeli został on podany przez pomoc techniczną firmy Dell):   |
| System operacyjny i jego wersja:   |
| Urządzenia:  |
| Karty rozszerzeń:  |
| Czy komputer użytkownika jest podłączony do sieci? Tak/Nie   |
| Sieć, wersja i karta sieciowa:   |
| Programy i ich wersje:   |
| Według instrukcji zamieszczonych w dokumentacji systemu operacyjnego ustal zawartość systemowych plików startowych. Jeśli do komputera podłączona jest drukarka, wydrukuj poszczególne pliki. Jeśli nie ma drukarki, przed skontaktowaniem się z firmą Dell przepis zawartość poszczególnych plików. |
| Komunikat o błędzie, kod dźwiękowy lub kod diagnostyczny:  |
| Opis problemu oraz procedur wykonywanych przez użytkownika w celu rozwiązania problemu:  |

## Kontakt z firmą Dell

Elektroniczne kontaktowanie się z firmą Dell jest możliwe za pośrednictwem następujących witryn sieci Web:

- 1 [www.dell.com](http://www.dell.com)
- 1 [support.euro.dell.com](http://support.euro.dell.com) (pomoc techniczna)

Dokładny adres sieci Web dla danego kraju można znaleźć w sekcji dotyczącej tego kraju w poniższej tabeli.

**⚠ UWAGA:** Z numerów bezpłatnych można korzystać tylko na terenie kraju, dla którego zostały wymienione.

**⚠ UWAGA:** W niektórych krajach pomoc techniczna dla komputerów przenośnych Dell™ XPS™ jest dostępna pod osobnym numerem telefonu wymienionym na liście uczestniczących krajów. Jeśli numer telefonu dla komputerów XPS nie został tam podany, można skontaktować się z firmą Dell za pomocą podanego numeru pomocy technicznej, a rozmowa zostanie odpowiednio przekierowana.

Poniższe adresy elektroniczne, numery telefonów i numery kierunkowe pozwalają, w razie potrzeby, skontaktować się z firmą Dell. Aby uzyskać informację o numerach, skontaktuj się z lokalnym lub międzynarodowym operatorem sieci telefonicznej.

**⚠ UWAGA:** Powyższe dane kontaktowe były prawidłowe w chwili oddawania tego dokumentu do druku i mogą ulec zmianie.



| Kraj (miasto)<br>Prefiks międzynarodowy<br>Numer kierunkowy kraju<br>Numer kierunkowy miasta  | Nazwa działu,<br>adres internetowy i poczty elektronicznej   | Numery kierunkowe,<br>numery lokalne<br>i numery bezpłatne |
|---|--|--|
| <b>Ameryka Łacińska</b>   | Pomoc techniczna (Austin, Teksas, USA)   | 512 728-4093   |
|   | Obsługa klienta (Austin, Teksas, USA)  | 512 728-3619   |
|   | Faks (Pomoc techniczna i Obsługa klienta) — Austin, Texas, USA   | 512 728-3883   |
|   | Sprzedaż (Austin, Teksas, USA)   | 512 728-4397   |
|   | Faks działu sprzedaży SalesFax (Austin, Teksas, USA)   | 512 728-4600<br>lub 512 728-3772                           |
| <b>Anguilla</b>   | Witryna sieci Web: <a href="http://www.dell.com.ai">www.dell.com.ai</a>  |  |
|   | E-mail: <a href="mailto:la-techsupport@dell.com">la-techsupport@dell.com</a>   |  |
|   | Pomoc ogólna   | numer bezpłatny: 800-335-0031                              |
| <b>Antigua i Barbuda</b>  | Witryna sieci Web: <a href="http://www.dell.com.ag">www.dell.com.ag</a>  |  |
|   | E-mail: <a href="mailto:la-techsupport@dell.com">la-techsupport@dell.com</a>   |  |
|   | Pomoc ogólna   | 1-800-805-5924   |
| <b>Antyle Holenderskie</b>  | E-mail: <a href="mailto:la-techsupport@dell.com">la-techsupport@dell.com</a>   |  |
|   | Pomoc ogólna   | 001-800-882-1519   |
| <b>Aomen</b>  | Pomoc techniczna (Dell™ Dimension™, Dell Inspiron™, Dell OptiPlex™, Dell Latitude™ i Dell Precision™)  | 0800 -105  |
|   | Pomoc techniczna (serwery i pamięć masowa)   | 0800 -105  |
| <b>Argentyna (Buenos Aires)</b><br>Prefiks międzynarodowy: <b>00</b><br>Numer kierunkowy kraju: <b>54</b><br>Numer kierunkowy miasta: <b>11</b> | Witryna sieci Web: <a href="http://www.dell.com.ar">www.dell.com.ar</a>  |  |
|   | E-mail: <a href="mailto:la-techsupport@dell.com">la-techsupport@dell.com</a>   |  |
|   | E-mail w przypadku problemów z komputerami biurkowymi i przenośnymi:<br><a href="mailto:la-techsupport@dell.com">la-techsupport@dell.com</a> |  |
|   | Adres e-mail dla serwerów i produktów pamięci masowej EMC@:<br><a href="mailto:la_enterprise@dell.com">la_enterprise@dell.com</a>            |  |
|   | Obsługa klienta  | numer bezpłatny: 0-800-444-0730                            |
|   | Pomoc techniczna   | numer bezpłatny: 0-800-444-0733                            |
| <b>Aruba</b>  | Witryna sieci Web: <a href="http://www.dell.com.aw">www.dell.com.aw</a>  |  |
|   | E-mail: <a href="mailto:la-techsupport@dell.com">la-techsupport@dell.com</a>   |  |
|   | Pomoc ogólna   | numer bezpłatny: 800-1578                                  |
|   |  |  |
| <b>Australia (Sydney)</b><br>Prefiks międzynarodowy: <b>0011</b><br>Numer kierunkowy kraju: <b>61</b><br>Numer kierunkowy miasta: <b>2</b>      | Witryna sieci Web: <a href="http://support.ap.dell.com">support.ap.dell.com</a>  |  |
|   | E-mail: <a href="mailto:support.ap.dell.com/contactus">support.ap.dell.com/contactus</a>   |  |
|   | Pomoc techniczna (XPS)   | numer bezpłatny: 1300 790 877                              |
|   | Pomoc ogólna   | 13DELL-133355  |
| <b>Austria (Wiedeń)</b><br>Prefiks międzynarodowy: <b>900</b><br>Numer kierunkowy kraju: <b>43</b><br>Numer kierunkowy miasta: <b>1</b>         | Witryna sieci Web: <a href="http://support.euro.dell.com">support.euro.dell.com</a>  |  |
|   | E-mail: <a href="mailto:tech_support_central_europe@dell.com">tech_support_central_europe@dell.com</a>                                       |  |
|   | Sprzedaż dla małych firm   | 0820 240 530 00  |
|   | Sprzedaż dla małych firm (faks)  | 0820 240 530 49  |
|   | Obsługa klienta dla małych firm  | 0820 240 530 14  |
|   | Obsługa klienta dla dużych firm/korporacji   | 0820 240 530 16  |
|   | Pomoc dla komputerów XPS   | 0820 240 530 81  |
|   | Pomoc techniczna dla klientów z sektora firm domowych i małych firm, dla wszystkich innych komputerów firmy Dell                             | 0820 240 530 17  |
|   | Pomoc techniczna dla dużych firm/korporacji  | 0820 240 530 17  |
| Centrala  | 0820 240 530 00  |  |
| <b>Bahamy</b>   | Witryna sieci Web: <a href="http://www.dell.com.bs">www.dell.com.bs</a>  |  |
|   | E-mail: <a href="mailto:la-techsupport@dell.com">la-techsupport@dell.com</a>   |  |
|   | Pomoc ogólna   | numer bezpłatny: 1-866-874-3038                            |
| <b>Barbados</b>   | Witryna sieci Web: <a href="http://www.dell.com/bb">www.dell.com/bb</a>  |  |
|   | E-mail: <a href="mailto:la-techsupport@dell.com">la-techsupport@dell.com</a>   |  |
|   | Pomoc ogólna   | 1-800-534-3142   |
|   | Witryna sieci Web: <a href="http://support.euro.dell.com">support.euro.dell.com</a>  |  |

|   |   |   |  |
|---|---|---|--|
| <b>Belgia (Bruksela)</b>                | Pomoc techniczna dla komputerów XPS   | 02 481 92 96  |  |
|   | Pomoc techniczna dla wszystkich innych komputerów firmy Dell  | 02 481 92 88  |  |
|   | Pomoc techniczna za pośrednictwem faksu   | 02 481 92 95  |  |
|   | Obsługa klienta   | 02 713 15 65  |  |
|   | Sprzedaż dla klientów instytucjonalnych   | 02 481 91 00  |  |
|   | Faks  | 02 481 92 99  |  |
| <b>Bermudy</b>                          | Centrala  | 02 481 91 00  |  |
|   | Witryna sieci Web: <a href="http://www.dell.com/bm">www.dell.com/bm</a>                             |   |  |
|   | E-mail: <a href="mailto:la-techsupport@dell.com">la-techsupport@dell.com</a>                        |   |  |
| <b>Boliwia</b>                          | Pomoc ogólna  | 1-877-890-0751  |  |
|   | Witryna sieci Web: <a href="http://www.dell.com/bo">www.dell.com/bo</a>                             |   |  |
|   | E-mail: <a href="mailto:la-techsupport@dell.com">la-techsupport@dell.com</a>                        |   |  |
| <b>Brazylia</b>                         | Pomoc ogólna  | numer bezpłatny: 800-10-0238  |  |
|   | Witryna sieci Web: <a href="http://www.dell.com/br">www.dell.com/br</a>                             |   |  |
|   | E-mail: <a href="mailto:BR-TechSupport@dell.com">BR-TechSupport@dell.com</a>                        |   |  |
|   | Obsługa klienta i pomoc techniczna  | 0800 90 3355  |  |
|   | Pomoc techniczna faksem   | 51 2104 5470  |  |
|   | Obsługa klienta faksem  | 51 2104 5480  |  |
| <b>Brunei</b>                           | Sprzedaż  | 0800 722 3498   |  |
|   | Pomoc techniczna (Penang, Malezja)  | 604 633 4966  |  |
|   | Obsługa klienta (Penang, Malezja)   | 604 633 4888  |  |
| Numer kierunkowy kraju: <b>673</b>      | Sprzedaż transakcyjna (Penang, Malezja)   | 604 633 4955  |  |
|   | Pomoc ogólna  | numer bezpłatny: 1-866-278-6820   |  |
| <b>Brytyjskie Wyspy Dziewicze</b>       |   |   |  |
|   | Witryna sieci Web: <a href="http://www.dell.com/cl">www.dell.com/cl</a>                             |   |  |
|   | E-mail: <a href="mailto:la-techsupport@dell.com">la-techsupport@dell.com</a>                        |   |  |
| Numer kierunkowy kraju: <b>56</b>       | Sprzedaż i obsługa klienta  | numer bezpłatny: 1230-020-4823  |  |
|   |   |   |  |
| <b>Chiny (Xiamen)</b>                   | Strona WWW pomocy technicznej: <a href="http://support.dell.com.cn">support.dell.com.cn</a>         |   |  |
|   | E-mail pomocy technicznej: <a href="mailto:support.dell.com.cn/email">support.dell.com.cn/email</a> |   |  |
|   | Adres e-mail działu obsługi klienta: <a href="mailto:customer_cn@dell.com">customer_cn@dell.com</a> |   |  |
|   | Pomoc techniczna faksem   | 592 818 1350  |  |
|   | Pomoc techniczna (XPS)  | numer bezpłatny: 800 858 0540   |  |
|   | Pomoc techniczna (Dimension i Inspiron)   | numer bezpłatny: 800 858 2969   |  |
|   | Pomoc techniczna (OptiPlex, Latitude i Dell Precision)  | numer bezpłatny: 800 858 0950   |  |
|   | Pomoc techniczna (serwery i pamięć masowa)  | numer bezpłatny: 800 858 0960   |  |
|   | Pomoc techniczna (projektory, cyfrowy asystent osobisty (PDA), przełączniki, routery itp.)          | numer bezpłatny: 800 858 2920   |  |
|   | Pomoc techniczna (drukarki)   | numer bezpłatny: 800 858 2311   |  |
|   | Obsługa klienta   | numer bezpłatny: 800 858 2060   |  |
|   | Obsługa klienta faksem  | 592 818 1308  |  |
|   | Gospodarstwo domowe i małe firmy  | numer bezpłatny: 800 858 2222   |  |
|   | Dział firm preferowanych (PAD)  | numer bezpłatny: 800 858 2557   |  |
|   | Duże firmy GCP  | numer bezpłatny: 800 858 2055   |  |
|   | Duże firmy, klienci kluczowi  | numer bezpłatny: 800 858 2628   |  |
|   | Duże firmy na północy   | numer bezpłatny: 800 858 2999   |  |
|   | Duże firmy na północy, sektor rządowy i szkolnictwo   | numer bezpłatny: 800 858 2955   |  |
|   | Duże firmy na wschodzie   | numer bezpłatny: 800 858 2020   |  |
|   | Duże firmy na wschodzie, sektor rządowy i szkolnictwo   | numer bezpłatny: 800 858 2669   |  |
|   | Duże firmy – Queue Team   | numer bezpłatny: 800 858 2572   |  |
|   | Duże firmy na południu  | numer bezpłatny: 800 858 2355   |  |
|   | Duże firmy na zachodzie   | numer bezpłatny: 800 858 2811   |  |
|   | Duże firmy – Części zamienne  | numer bezpłatny: 800 858 2621   |  |
|   | <b>Czechy (Praga)</b>   | Witryna sieci Web: <a href="http://support.euro.dell.com">support.euro.dell.com</a> |  |
|   |   | E-mail: <a href="mailto:czech_dell@dell.com">czech_dell@dell.com</a>                |  |
| Pomoc techniczna                        |   | 02 5441 5727  |  |
| Obsługa klienta                         |   | 420 22537 2707  |  |
| Faks                                    |   | 02 5441 8328  |  |
| Pomoc techniczna za pośrednictwem faksu |   | 02 5441 8328  |  |
| Centrala (Sprzedaż)                     |   | 02 5441 7585  |  |
|   | Witryna sieci Web: <a href="http://support.euro.dell.com">support.euro.dell.com</a>                 |   |  |

|   |   |  |
|---|---|--|
| <b>Czechy (Praga)</b><br>Prefiks międzynarodowy: 00<br>Numer kierunkowy kraju: 420  | E-mail: czech_dell@dell.com   |  |
|   | Pomoc techniczna  | 22537 2727                                 |
|   | Obsługa klienta   | 22537 2707                                 |
|   | Faks  | 22537 2714                                 |
|   | Pomoc techniczna faksem   | 22537 2728                                 |
|   | Centrala  | 22537 2711                                 |
| <b>Dania (Kopenhaga)</b><br>Prefiks międzynarodowy: 00<br>Numer kierunkowy kraju: 45  | Witryna sieci Web: <a href="http://support.euro.dell.com">support.euro.dell.com</a> |  |
|   | Pomoc techniczna dla komputerów XPS   | 7010 0074                                  |
|   | Pomoc techniczna dla wszystkich innych komputerów firmy Dell                        | 7023 0182                                  |
|   | Obsługa klienta (relacyjna)   | 7023 0184                                  |
|   | Obsługa klienta dla małych firm   | 3287 5505                                  |
|   | Centrala (relacyjna)  | 3287 1200                                  |
|   | Centrala faksu (relacyjna)  | 3287 1201                                  |
|   | Centrala (dla małych firm)  | 3287 5000                                  |
|   | Centrala dla faksów (biura domowe/małe firmy)                                       | 3287 5001                                  |
| <b>Dominika</b>   | Witryna sieci Web: <a href="http://www.dell.com/dm">www.dell.com/dm</a>             |  |
|   | E-mail: la-techsupport@dell.com   |  |
|   | Pomoc ogólna  | numer bezpłatny: 1-866-278-6821            |
| <b>Dominikana</b>   | Witryna sieci Web: <a href="http://www.dell.com/do">www.dell.com/do</a>             |  |
|   | E-mail: la-techsupport@dell.com   |  |
|   | Pomoc ogólna  | 1-800-156-1588                             |
| <b>Ekwador</b>  | Witryna sieci Web: <a href="http://www.dell.com/ec">www.dell.com/ec</a>             |  |
|   | E-mail: la-techsupport@dell.com   |  |
|   | Ogólna pomoc techniczna (telefony z Quito)  | numer bezpłatny: 999-119-877-655-3355      |
|   | Ogólna pomoc techniczna (telefony z Guayaquil)                                      | numer bezpłatny: 1800-999-119-877-655-3355 |
| <b>Finlandia (Helsinki)</b><br>Prefiks międzynarodowy: 990<br>Numer kierunkowy kraju: 358<br>Numer kierunkowy miasta: 9                 | Witryna sieci Web: <a href="http://support.euro.dell.com">support.euro.dell.com</a> |  |
|   | E-mail: fi_support@dell.com   |  |
|   | Pomoc techniczna  | 0207 533 555                               |
|   | Obsługa klienta   | 0207 533 538                               |
|   | Centrala  | 0207 533 533                               |
|   | Dział sprzedaży dla firm (do 500 pracowników)                                       | 0207 533 540                               |
|   | Faks  | 0207 533 530                               |
|   | Dział sprzedaży dla firm (powyżej 500 pracowników)                                  | 0207 533 533                               |
| Faks  | 0207 533 530  |  |
| <b>Francja (Paryż) (Montpellier)</b><br>Prefiks międzynarodowy: 00<br>Numer kierunkowy kraju: 33<br>Numery kierunkowe miast: (1)<br>(4) | Witryna sieci Web: <a href="http://support.euro.dell.com">support.euro.dell.com</a> |  |
|   | <b>Klienci indywidualni i małe firmy</b>  |  |
|   | Pomoc techniczna dla komputerów XPS   | 0825 387 129                               |
|   | Pomoc techniczna dla wszystkich innych komputerów firmy Dell                        | 0825 387 270                               |
|   | Obsługa klienta   | 0825 823 833                               |
|   | Centrala  | 0825 004 700                               |
|   | Centrala (połączenia telefoniczne spoza Francji)                                    | 04 99 75 40 00                             |
|   | Sprzedaż  | 0825 004 700                               |
|   | Faks  | 0825 004 701                               |
|   | Faksy (połączenia telefoniczne spoza Francji)                                       | 04 99 75 40 01                             |
|   | <b>Duże firmy</b>   |  |
|   | Pomoc techniczna  | 0825 004 719                               |
|   | Obsługa klienta   | 0825 338 339                               |
|   | Centrala  | 01 55 94 71 00                             |
|   | Sprzedaż  | 01 55 94 71 00                             |
| Faks  | 01 55 94 71 01  |  |
| <b>Grecja</b><br>Prefiks międzynarodowy: 00<br>Numer kierunkowy kraju: 30   | Witryna sieci Web: <a href="http://support.euro.dell.com">support.euro.dell.com</a> |  |
|   | Pomoc techniczna  | 00800-44 14 95 18                          |
|   | Pomoc techniczna – Gold Service   | 00800-44 14 00 83                          |
|   | Centrala  | 2108129810                                 |
|   | Centrala – Gold Service   | 2108129811                                 |
|   | Sprzedaż  | 2108129800                                 |
| Faks  | 2108129812  |  |

|                      |  |   |                 |
|----------------------|--|---|-----------------|
| Grenada              | E-mail: la-techsupport@dell.com  |   |                 |
|                      | Pomoc ogólna   | numer bezpłatny: 1-866-540-3355   |                 |
| Gujana               | E-mail: la-techsupport@dell.com  |   |                 |
|                      | Pomoc ogólna   | numer bezpłatny: 1-877-270-4609   |                 |
| Gwatemala            | E-mail: la-techsupport@dell.com  |   |                 |
|                      | Pomoc ogólna   | 1-800-999-0136  |                 |
| Hiszpania (Madryt)   | Witryna sieci Web: <a href="http://support.euro.dell.com">support.euro.dell.com</a>  |   |                 |
|                      | <b>Klienci indywidualni i małe firmy</b>   |   |                 |
|                      | Pomoc techniczna   | 902 100 130   |                 |
|                      | Obsługa klienta  | 902 118 540   |                 |
|                      | Sprzedaż   | 902 118 541   |                 |
|                      | Centrala   | 902 118 541   |                 |
|                      | Prefiks międzynarodowy: <b>00</b>  | Centrala  | 902 118 541     |
|                      | Numer kierunkowy kraju: <b>34</b>  | Faks  | 902 118 539     |
|                      | Numer kierunkowy miasta: <b>91</b>   | <b>Duże firmy</b>   |                 |
|                      |  | Pomoc techniczna  | 902 100 130     |
|                      |  | Obsługa klienta   | 902 115 236     |
|                      |  | Centrala  | 91 722 92 00    |
| Faks                 |  | 91 722 95 83  |                 |
|                      |  |   |                 |
| Holandia (Amsterdam) | Witryna sieci Web: <a href="http://support.euro.dell.com">support.euro.dell.com</a>  |   |                 |
|                      | Pomoc techniczna dla komputerów XPS  | 020 674 45 94   |                 |
|                      | Pomoc techniczna dla wszystkich innych komputerów firmy Dell   | 020 674 45 00   |                 |
|                      | Pomoc techniczna faksem  | 020 674 47 66   |                 |
|                      | Obsługa klienta dla małych firm  | 020 674 42 00   |                 |
|                      | Prefiks międzynarodowy: <b>00</b>  | Relacyjna obsługa klienta   | 020 674 4325    |
|                      | Numer kierunkowy kraju: <b>31</b>  | Sprzedaż dla małych firm  | 020 674 55 00   |
|                      |  | Sprzedaż relacyjna  | 020 674 50 00   |
|                      | Numer kierunkowy miasta: <b>20</b>   | Sprzedaż dla małych firm – faks   | 020 674 47 75   |
|                      |  | Nr faksu sprzedaży relacyjnej   | 020 674 47 50   |
|                      |  | Centrala  | 020 674 50 00   |
|                      |  | Nr faksu centrali   | 020 674 47 50   |
| Hongkong             | Witryna sieci Web: <a href="http://support.ap.dell.com">support.ap.dell.com</a>  |   |                 |
|                      | E-mail pomocy technicznej: <a href="mailto:support.dell.com.cn/email">support.dell.com.cn/email</a>  |   |                 |
|                      | Pomoc techniczna (XPS)   | 00852-3416 6923   |                 |
|                      | Pomoc techniczna (Dimension i Inspiron)  | 00852-2969 3188   |                 |
|                      | Pomoc techniczna (OptiPlex, Latitude i Dell Precision)   | 00852-2969 3191   |                 |
|                      | Prefiks międzynarodowy: <b>001</b>   | Pomoc techniczna (serwery i pamięć masowa)  | 00852-2969 3196 |
|                      | Numer kierunkowy kraju: <b>852</b>   | Pomoc techniczna (projektory, cyfrowy asystent osobisty (PDA), przełączniki, rutery itp.) | 00852-3416 0906 |
|                      |  | Obsługa klienta   | 00852-3416 0910 |
|                      |  | Obsługa dużych klientów instytucjonalnych   | 00852-3416 0907 |
|                      |  | Globalne programy klienckie   | 00852-3416 0908 |
|                      |  | Dział średnich przedsiębiorstw  | 00852-3416 0912 |
|                      |  | Dział małych przedsiębiorstw  | 00852-2969 3105 |
| Indie                | Witryna sieci Web: <a href="http://support.ap.dell.com">support.ap.dell.com</a>  |   |                 |
|                      | E-mail: <a href="mailto:india_support_desktop@dell.com">india_support_desktop@dell.com</a><br><a href="mailto:india_support_notebook@dell.com">india_support_notebook@dell.com</a><br><a href="mailto:india_support_Server@dell.com">india_support_Server@dell.com</a> |   |                 |
|                      |  | 0802 506 8033   |                 |
|                      | Pomoc techniczna (komputery XPS)   | lub numer<br>bezpłatny: 1800 425 2066   |                 |
|                      | Pomoc techniczna (komputery przenośne, biurkowe, serwery i pamięci masowe)   | 1600338045  |                 |
|                      | Sprzedaż (Duże firmy)  | i 1600448046  |                 |
|                      | Sprzedaż (Małe firmy i użytkownicy domowi)   | 1600 33 8044  |                 |
|                      | 1600 33 8046   |   |                 |
|                      | Witryna sieci Web: <a href="http://support.euro.dell.com">support.euro.dell.com</a>  |   |                 |
|                      | E-mail: <a href="mailto:dell_direct_support@dell.com">dell_direct_support@dell.com</a>   |   |                 |
|                      | <b>Sprzedaż</b>  |   |                 |
|                      | Sprzedaż w Irlandii  | 01 204 4444   |                 |
|                      | Dell Outlet  | 1850 200 778  |                 |

|   |  |                                 |
|---|--|---------------------------------|
| <b>Irlandia (Cherrywood)</b><br>Prefiks międzynarodowy: 00<br>Numer kierunkowy kraju: 353<br>Numer kierunkowy miasta: 1 | Pomoc dla zamawiających przez Internet   | 1850 200 778                    |
|   | <b>Obsługa klienta</b>   |                                 |
|   | Obsługa klienta dla użytkowników indywidualnych  | 01 204 4014                     |
|   | Obsługa klienta dla małych firm  | 01 204 4014                     |
|   | Obsługa klienta dla korporacji   | 1850 200 982                    |
|   | <b>Pomoc techniczna</b>  |                                 |
|   | Pomoc techniczna tylko dla komputerów XPS  | 1850 200 722                    |
|   | Pomoc techniczna dla wszystkich innych komputerów firmy Dell   | 1850 543 543                    |
|   | <b>Ogólne</b>  |                                 |
|   | Faks/Sprzedaż Faks   | 01 204 0103                     |
|   | Centrala   | 01 204 4444                     |
|   | Obsługa klienta w Wielkiej Brytanii (wybieranie numeru tylko z obszaru Wielkiej Brytanii)  | 0870 906 0010                   |
|   | Obsługa klientów instytucjonalnych (wybieranie numeru tylko z obszaru Wielkiej Brytanii)   | 0870 907 4499                   |
|   | Sprzedaż w Wielkiej Brytanii (wybieranie numeru tylko z obszaru Wielkiej Brytanii)   | 0870 907 4000                   |
| <b>Jamajka</b>  | E-mail: la-techsupport@dell.com  |                                 |
| <b>Pomoc ogólna (wybieranie numeru tylko z obszaru Jamajki)</b>   | 1-800-440-9205   |                                 |
| <b>Japonia (Kawasaki)</b><br>Prefiks międzynarodowy: 001<br>Numer kierunkowy kraju: 81<br>Numer kierunkowy miasta: 44   | Witryna sieci Web: <a href="http://support.jp.dell.com">support.jp.dell.com</a>  |                                 |
|   | Obsługa klienta (jeśli zamówione przedmioty zaginęły lub zostały uszkodzone w trakcie transportu)  | 044-556-4240                    |
|   | Pomoc techniczna (Dimension i Inspiron)  | numer bezpłatny: 0120-198-226   |
|   | Pomoc techniczna poza Japonią (Dimension i Inspiron)   | 81-44-520-1435                  |
|   | Pomoc techniczna (Dell Precision, OptiPlex i Latitude)   | numer bezpłatny: 0120-198-433   |
|   | Pomoc techniczna spoza Japonii (Dell Precision, OptiPlex i Latitude)   | 81-44-556-3894                  |
|   | Pomoc techniczna (Dell PowerApp™, Dell PowerEdge™, Dell PowerConnect™ i Dell PowerVault™)  | numer bezpłatny: 0120-198-498   |
|   | Pomoc techniczna poza Japonią (PowerApp, PowerEdge, PowerConnect i PowerVault)   | 81-44-556-4162                  |
|   | Pomoc techniczna (projektory, PDA, drukarki, rutery)   | numer bezpłatny: 0120-981-690   |
|   | Pomoc techniczna poza Japonią (projektory, PDA, drukarki, rutery)  | 81-44-556-3468                  |
|   | Usługa Faxbox  | 044-556-3490                    |
|   | Automatyczny całodobowy system obsługi zamówień  | 044-556-3801                    |
|   | Dział sprzedaży dla firm (do 400 pracowników)  | 044-556-1465                    |
|   | Dział sprzedaży dla firm preferowanych (powyżej 400 pracowników)   | 044-556-3433                    |
|   | Dział sprzedaży dla sektora publicznego (agencje rządowe, instytucje edukacyjne oraz medyczne)   | 044-556-5963                    |
|   | Segment globalny w Japonii   | 044-556-3469                    |
|   | Klienci indywidualni   | 044-556-1760                    |
| Centrala  | 044-556-4300   |                                 |
| <b>Kajmany</b>  | E-mail: la-techsupport@dell.com  |                                 |
| <b>Pomoc ogólna</b>   | 1-877-262-5415   |                                 |
| <b>Kanada (North York, Ontario)</b><br>Prefiks międzynarodowy: 011  | <b>Sprawdzanie stanu zamówienia w trybie online: <a href="http://www.dell.ca/ostatus">www.dell.ca/ostatus</a></b>                                      |                                 |
|   | Witryna sieci Web: <a href="http://support.ca.dell.com">support.ca.dell.com</a>  |                                 |
|   | AutoTech (automatyczna usługa pomocy dla sprzętu i obsługi gwarancyjnej)   | numer bezpłatny: 1-800-247-9362 |
|   | Obsługa klienta (dom/biuro w domu)   | numer bezpłatny: 1-800-847-4096 |
|   | Obsługa klienta (małe/średnie/duże przedsiębiorstwa, sektor rządowy)   | numer bezpłatny: 1-800-387-5757 |
|   | Obsługa klienta (drukarki, projektory, telewizory, urządzenia kieszonkowe, cyfrowe szafy grające i urządzenia bezprzewodowe)                           | numer bezpłatny: 1-800-847-4096 |
|   | Obsługa gwarancyjna sprzętu przez telefon (XPS)  | numer bezpłatny: 1-866-398-8977 |
|   | Obsługa gwarancyjna sprzętu przez telefon (dom/biuro w domu)   | numer bezpłatny: 1-800-847-4096 |
|   | Obsługa gwarancyjna sprzętu przez telefon (małe/średnie/duże przedsiębiorstwa, sektor rządowy)   | numer bezpłatny: 1-800-387-5757 |
|   | Obsługa gwarancyjna sprzętu przez telefon (drukarki, projektory, telewizory, urządzenia kieszonkowe, cyfrowe szafy grające i urządzenia bezprzewodowe) | 1-877-335-5767                  |
|   | Sprzedaż dla małych firm   | numer bezpłatny: 1-800-387-5752 |
|   | Sprzedaż (średnie i duże przedsiębiorstwa, sektor rządowy)   | numer bezpłatny: 1-800-387-5755 |
|   | Sprzedaż części zamiennych i usług rozszerzonych   | 1 866 440 3355                  |
| Witryna sieci Web: <a href="http://www.dell.com/cl">www.dell.com/cl</a>   |  |                                 |

|   |  |  |
|---|--|--|
| <b>Kolumbia</b>   | E-mail: la-techsupport@dell.com  |  |
|   | Pomoc ogólna   | 01-800-915-4755                            |
| <b>Korea (Seul)</b><br>Prefiks międzynarodowy: <b>001</b><br>Numer kierunkowy kraju: <b>82</b><br>Numer kierunkowy miasta: <b>2</b>       | E-mail: krsupport@dell.com   |  |
|   | Pomoc techniczna   | numer bezpłatny: 080-200-3800              |
|   | Pomoc techniczna (XPS)   | numer bezpłatny: 080-999-0283              |
|   | Pomoc techniczna (Dimension, PDA, urządzenia elektroniczne i akcesoria)                                | numer bezpłatny: 080-200-3801              |
|   | Sprzedaż   | numer bezpłatny: 080-200-3600              |
|   | Faks   | 2194-6202                                  |
|   | Centrala   | 2194-6000                                  |
| <b>Kostaryka</b>  | Witryna sieci Web: <a href="http://www.dell.com/cr">www.dell.com/cr</a>                                |  |
|   | E-mail: la-techsupport@dell.com  |  |
|   | Pomoc ogólna   | 0800-012-0231                              |
| <b>Kraje Azji Południowo-Wschodniej i kraje obszaru Pacyfiku</b>  | Pomoc techniczna, obsługa klienta i sprzedaż (Penang, Malezja)   | 604 633 4810                               |
| <b>Luksemburg</b><br>Prefiks międzynarodowy: <b>00</b><br>Numer kierunkowy kraju: <b>352</b>  | Witryna sieci Web: <a href="http://support.euro.dell.com">support.euro.dell.com</a>                    |  |
|   | Pomoc techniczna   | 342 08 08 075                              |
|   | Sprzedaż dla małych firm   | +32 (0)2 713 15 96                         |
|   | Sprzedaż dla klientów instytucjonalnych  | 26 25 77 81                                |
|   | Obsługa klienta  | +32 (0)2 481 91 19                         |
|   | Faks   | 26 25 77 82                                |
| <b>Makau</b><br>Numer kierunkowy kraju: <b>853</b>  | Pomoc techniczna   | numer bezpłatny: 0800 105                  |
|   | Obsługa klientów (Xiamen, Chiny)   | 34 160 910                                 |
|   | Sprzedaż transakcyjna (Xiamen, Chiny)  | 29115693                                   |
| <b>Malezja (Penang)</b><br>Prefiks międzynarodowy: <b>00</b><br>Numer kierunkowy kraju: <b>60</b><br>Numer kierunkowy miasta: <b>4</b>    | Witryna sieci Web: <a href="http://support.ap.dell.com">support.ap.dell.com</a>                        |  |
|   | Pomoc techniczna (XPS)   | numer bezpłatny: 1800 885 784              |
|   | Pomoc techniczna (Dell Precision, OptiPlex i Latitude)   | numer bezpłatny: 1 800 880 193             |
|   | Pomoc techniczna (Dimension, Inspiron oraz urządzenia elektroniczne i akcesoria)                       | numer bezpłatny: 1 800 881 306             |
|   | Pomoc techniczna (PowerApp, PowerEdge, PowerConnect i PowerVault)                                      | numer bezpłatny: 1800 881 386              |
|   | Obsługa klienta  | numer bezpłatny: 1800 881 306<br>(opcja 6) |
|   | Sprzedaż transakcyjna  | numer bezpłatny: 1 800 888 202             |
|   | Sprzedaż dla klientów instytucjonalnych  | numer bezpłatny: 1 800 888 213             |
| <b>Meksyk</b><br>Prefiks międzynarodowy: <b>00</b><br>Kod kraju: <b>52</b>  | E-mail: la-techsupport@dell.com  |  |
|   | Pomoc techniczna   | 001-877-384-8979<br>lub 001-877-269-3383   |
|   | Sprzedaż   | 50-81-8800<br>lub 01-800-888-3355          |
|   | Obsługa klienta  | 001-877-384-8979<br>lub 001-877-269-3383   |
|   |  | 50-81-8800<br>lub 01-800-888-3355          |
|   | Numer główny   |  |
| <b>Montserrat</b>   | E-mail: la-techsupport@dell.com  |  |
|   | Pomoc ogólna   | numer bezpłatny: 1-866-278-6822            |
| <b>Niemcy (Frankfurt)</b><br>Prefiks międzynarodowy: <b>00</b><br>Numer kierunkowy kraju: <b>49</b><br>Numer kierunkowy miasta: <b>69</b> | Witryna sieci Web: <a href="http://support.euro.dell.com">support.euro.dell.com</a>                    |  |
|   | E-mail: <a href="mailto:tech_support_central_europe@dell.com">tech_support_central_europe@dell.com</a> |  |
|   | Pomoc techniczna dla komputerów XPS  | 069 9792 7222                              |
|   | Pomoc techniczna dla wszystkich innych komputerów firmy Dell   | 069 9792-7200                              |
|   | Obsługa klienta dla małych firm  | 0180-5-224400                              |
|   | Obsługa klienta z segmentu globalnego  | 069 9792-7320                              |
|   | Obsługa klienta dla firm preferowanych   | 069 9792-7320                              |
|   | Obsługa klienta dla dużych firm  | 069 9792-7320                              |
|   | Obsługa klienta dla odbiorców publicznych  | 069 9792-7320                              |
| Centrala  | 069 9792-7000  |  |
| <b>Nikaragua</b>  | E-mail: la-techsupport@dell.com  |  |
|   | Pomoc ogólna   | 001-800-220-1377                           |
|   | Witryna sieci Web: <a href="http://support.euro.dell.com">support.euro.dell.com</a>                    |  |
|   | Pomoc techniczna dla komputerów XPS  | 815 35 043                                 |

|  |  |  |
|--|--|--|
| Norwegia (Lysaker)<br>Prefiks międzynarodowy: 00<br>Numer kierunkowy kraju: 47                                       | Pomoc techniczna, dla wszystkich innych produktów firmy Dell   | 671 16882                                    |
|  | Relacyjna obsługa klienta  | 671 17575                                    |
|  | Obsługa klienta dla małych firm  | 23162298                                     |
|  | Centrala   | 671 16800                                    |
|  | Centrala dla faksów  | 671 16865                                    |
| Nowa Zelandia<br>Prefiks międzynarodowy: 00<br>Numer kierunkowy kraju: 64  | Witryna sieci Web: <a href="http://support.ap.dell.com">support.ap.dell.com</a>                                  |  |
|  | E-mail: <a href="mailto:support.ap.dell.com/contactus">support.ap.dell.com/contactus</a>                         |  |
|  | Pomoc techniczna (XPS)   | numer bezpłatny: 0800 335 540                |
| Panama   | Pomoc ogólna   | 0800 441 567                                 |
|  | E-mail: <a href="mailto:la-techsupport@dell.com">la-techsupport@dell.com</a>                                     |  |
| Peru   | Pomoc ogólna   | 011-800-507-1264                             |
|  | E-mail: <a href="mailto:la-techsupport@dell.com">la-techsupport@dell.com</a>                                     |  |
| Polska (Warszawa)<br>Prefiks międzynarodowy: 011<br>Numer kierunkowy kraju: 48<br>Numer kierunkowy miasta: 22        | Witryna sieci Web: <a href="http://support.euro.dell.com">support.euro.dell.com</a>                              |  |
|  | E-mail: <a href="mailto:pl_support_tech@dell.com">pl_support_tech@dell.com</a>                                   |  |
|  | Telefon obsługi klienta  | 57 95 700                                    |
|  | Obsługa klienta  | 57 95 999                                    |
|  | Sprzedaż   | 57 95 999                                    |
|  | Faks działu obsługi klienta  | 57 95 806                                    |
|  | Faks w recepcji  | 57 95 998                                    |
|  | Centrala   | 57 95 999                                    |
| Portoryko  | Pomoc ogólna   | 1-877-537-3355                               |
|  | E-mail: <a href="mailto:la-techsupport@dell.com">la-techsupport@dell.com</a>                                     |  |
| Portugalia<br>Prefiks międzynarodowy: 00<br>Numer kierunkowy kraju: 351  | Witryna sieci Web: <a href="http://support.euro.dell.com">support.euro.dell.com</a>                              |  |
|  | Pomoc techniczna   | 707200149                                    |
|  | Obsługa klienta  | 800 300 413                                  |
|  | Sprzedaż   | 800 300 410 (411, 412) lub<br>21 422 07 10   |
| RPA (Johannesburg)<br>Prefiks międzynarodowy:<br>09/091<br>Numer kierunkowy kraju: 27<br>Numer kierunkowy miasta: 11 | Witryna sieci Web: <a href="http://support.euro.dell.com">support.euro.dell.com</a>                              |  |
|  | E-mail: <a href="mailto:dell_za_support@dell.com">dell_za_support@dell.com</a>                                   |  |
|  | Gorąca linia Gold Queue  | 011 709 7713                                 |
|  | Pomoc techniczna   | 011 709 7710                                 |
|  | Obsługa klienta  | 011 709 7707                                 |
|  | Sprzedaż   | 011 709 7700                                 |
|  | Faks   | 011 706 0495                                 |
| Salwador   | Centrala   | 011 709 7700                                 |
|  | Witryna sieci Web: <a href="http://www.dell.com/ec">www.dell.com/ec</a>  |  |
|  | E-mail: <a href="mailto:la-techsupport@dell.com">la-techsupport@dell.com</a>                                     |  |
| Singapur (Singapur)<br>Prefiks międzynarodowy: 005<br>Numer kierunkowy kraju: 65                                     | Pomoc ogólna   | 800-6132                                     |
|  | <b>UWAGA:</b> Na numery telefonów podane w tej sekcji należy dzwonić wyłącznie z terytorium Singapuru i Malezji. |  |
|  | Witryna sieci Web: <a href="http://support.ap.dell.com">support.ap.dell.com</a>                                  |  |
|  | Pomoc techniczna (XPS)   | numer bezpłatny: 1 800 394 7464              |
|  | Pomoc techniczna (Dimension, Inspiron oraz urządzenia elektroniczne i akcesoria)                                 | numer bezpłatny: 1 800 394 7430              |
|  | Pomoc techniczna (OptiPlex, Latitude i Dell Precision)   | numer bezpłatny: 1 800 394 7488              |
|  | Pomoc techniczna (PowerApp, PowerEdge, PowerConnect i PowerVault)  | numer bezpłatny: 1 800 394 7478              |
|  | Obsługa klienta  | numer bezpłatny: 1 800 394 7430<br>(opcja 6) |
| Sprzedaż transakcyjna  | numer bezpłatny: 1 800 394 7412  |  |
| St. Kitts i Nevis  | Sprzedaż dla klientów instytucjonalnych  | numer bezpłatny: 1 800 394 7419              |
|  | Witryna sieci Web: <a href="http://www.dell.com/kn">www.dell.com/kn</a>  |  |
|  | E-mail: <a href="mailto:la-techsupport@dell.com">la-techsupport@dell.com</a>                                     |  |
|  | Pomoc ogólna   | numer bezpłatny: 1-866-540-3355              |

|  |   |  |
|--|---|--|
| St. Lucia  | Witryna sieci Web: <a href="http://www.dell.com/lc">www.dell.com/lc</a>                                     |  |
|  | E-mail: la-techsupport@dell.com   |  |
|  | Pomoc ogólna  | numer bezpłatny: 1-866-464-4352          |
| St. Vincent i Grenadyny  | Witryna sieci Web: <a href="http://www.dell.com/vc">www.dell.com/vc</a>                                     |  |
|  | E-mail: la-techsupport@dell.com   |  |
|  | Pomoc ogólna  | numer bezpłatny: 1-866-464-4353          |
| Szwajcaria (Genewa)<br>Prefiks międzynarodowy: 00<br>Numer kierunkowy kraju: 41<br>Numer kierunkowy miasta: 22     | Witryna sieci Web: <a href="http://support.euro.dell.com">support.euro.dell.com</a>                         |  |
|  | E-mail: Tech_support_central_Europe@dell.com  |  |
|  | Pomoc techniczna dla komputerów XPS   | 0848 33 88 57                            |
|  | Pomoc techniczna (klienci z sektora firm domowych i małych firm) dla wszystkich innych produktów firmy Dell | 0844 811 411                             |
|  | Pomoc techniczna (korporacje)   | 0844 822 844                             |
|  | Obsługa klienta (małe firmy)  | 0848 802 202                             |
|  | Obsługa klienta (korporacje)  | 0848 821 721                             |
|  | Faks  | 022 799 01 90                            |
| Centrala   | 022 799 01 01   |  |
| Szwecja (Upplands Vasby)<br>Prefiks międzynarodowy: 00<br>Numer kierunkowy kraju: 46<br>Numer kierunkowy miasta: 8 | Witryna sieci Web: <a href="http://support.euro.dell.com">support.euro.dell.com</a>                         |  |
|  | Pomoc techniczna dla komputerów XPS   | 0771 340 340                             |
|  | Pomoc techniczna, dla wszystkich innych produktów firmy Dell  | 08 590 05 199                            |
|  | Relacyjna obsługa klienta   | 08 590 05 642                            |
|  | Obsługa klienta dla małych firm   | 08 587 70 527                            |
|  | Obsługa Programu zakupów przez pracowników EPP (Employee Purchase Program)                                  | 020 140 14 44                            |
|  | Pomoc techniczna faksem   | 08 590 05 594                            |
|  | Sprzedaż  | 08 590 05 185                            |
| Tajlandia<br>Prefiks międzynarodowy: 001<br>Numer kierunkowy kraju: 66   | Witryna sieci Web: <a href="http://support.ap.dell.com">support.ap.dell.com</a>                             |  |
|  | Pomoc techniczna (OptiPlex, Latitude i Dell Precision)  | numer bezpłatny: 1800 0060 07            |
|  | Pomoc techniczna (PowerApp, PowerEdge, PowerConnect i PowerVault)   | numer bezpłatny: 1800 0600 09            |
|  | Obsługa klienta   | numer bezpłatny: 1800 006 007 (opcja 7)  |
|  | Sprzedaż dla klientów instytucjonalnych   | numer bezpłatny: 1800 006 009            |
|  | Sprzedaż transakcyjna   | numer bezpłatny: 1800 006 006            |
| Tajwan<br>Prefiks międzynarodowy: 002<br>Numer kierunkowy kraju: 886   | Witryna sieci Web: <a href="http://support.ap.dell.com">support.ap.dell.com</a>                             |  |
|  | E-mail: support.dell.com.cn/email   |  |
|  | Pomoc techniczna (XPS)  | numer bezpłatny: 0080 186 3085           |
|  | Pomoc techniczna (OptiPlex, Latitude, Inspiron, Dimension oraz urządzenia elektroniczne i akcesoria)        | numer bezpłatny: 0080 186 1011           |
|  | Pomoc techniczna (serwery i pamięć masowa)  | numer bezpłatny: 0080 160 1256           |
|  | Obsługa klienta   | numer bezpłatny: 0080 160 1250 (opcja 5) |
|  | Sprzedaż transakcyjna   | numer bezpłatny: 0080 165 1228           |
|  | Sprzedaż dla klientów instytucjonalnych   | numer bezpłatny: 0080 165 1227           |
| Trynidad i Tobago  | Witryna sieci Web: <a href="http://www.dell.com/tt">www.dell.com/tt</a>                                     |  |
|  | E-mail: la-techsupport@dell.com   |  |
|  | Pomoc ogólna  | numer bezpłatny: 1-888-799-5908          |
| Turks i Caicos   | Witryna sieci Web: <a href="http://www.dell.com/tc">www.dell.com/tc</a>                                     |  |
|  | E-mail: la-techsupport@dell.com   |  |
|  | Pomoc ogólna  | numer bezpłatny: 1-877-441-4735          |
| Urugwaj  | Witryna sieci Web: <a href="http://www.dell.com/uy">www.dell.com/uy</a>                                     |  |
|  | E-mail: la-techsupport@dell.com   |  |
|  | Pomoc ogólna  | numer bezpłatny: 000-413-598-2521        |
|  | Automatyczna obsługa stanu zamówienia   | numer bezpłatny: 1-800-433-9014          |
|  | AutoTech (dla użytkowników komputerów przenośnych i stacjonarnych)  | numer bezpłatny: 1-800-247-9362          |
|  | Sprzęt i obsługa gwarancyjna (telewizory, drukarki i projektory firmy Dell) dla klientów powiązanych        | numer bezpłatny: 1-877-459-7298          |
|  | Pomoc techniczna dla konsumentów amerykańskich  | numer bezpłatny: 1-800-232-8544          |
|  | Pomoc techniczna dla konsumentów (dom i biuro w domu), dla wszystkich innych                                | numer bezpłatny: 1-800-624-              |



|  |  |   |
|--|--|---|
| <b>USA (Austin, Texas)</b><br>Prefiks międzynarodowy: <b>011</b><br>Numer kierunkowy kraju: <b>1</b>   | produktów firmy Dell   | 9896  |
|  | Obsługa klienta  | numer bezpłatny: 1-800-624-9897   |
|  | Klienci programu zakupów przez pracowników EPP (Employee Purchase Program)   | numer bezpłatny: 1-800-695-8133   |
|  | Witryna sieci Web Usługi finansowe:<br><a href="http://www.dellfinancialservices.com">www.dellfinancialservices.com</a>                                    |   |
|  | Usługi finansowe (leasing/kredyty)   | numer bezpłatny: 1-877-577-3355   |
|  | Usługi finansowe (Klienci preferowani firmy Dell [DPA])  | numer bezpłatny: 1-800-283-2210   |
|  | <b>Firmy</b>   |   |
|  | Obsługa klienta i pomoc techniczna   | numer bezpłatny: 1-800-456-3355   |
|  | Klienci programu zakupów przez pracowników EPP (Employee Purchase Program)   | numer bezpłatny: 1-800-695-8133   |
|  | Pomoc techniczna (drukarki, projektory, cyfrowy asystent osobisty (PDA) i odtwarzacze MP3)   | numer bezpłatny: 1-877-459-7298   |
|  | <b>Odbiorcy publiczni (rząd, edukacja i służba zdrowia)</b>  |   |
|  | Obsługa klienta i pomoc techniczna   | numer bezpłatny: 1-800-456-3355   |
|  | Klienci programu zakupów przez pracowników EPP (Employee Purchase Program)   | numer bezpłatny: 1-800-695-8133   |
|  | Dział sprzedaży firmy Dell   | numer bezpłatny: 1-800-289-3355<br>lub numer bezpłatny: 1-800-879-3355  |
|  | Komis Dell (zregenerowane komputery firmy Dell)  | numer bezpłatny: 1-888-798-7561   |
|  | Sprzedaż oprogramowania i urządzeń peryferyjnych   | numer bezpłatny: 1-800-671-3355   |
|  | Sprzedaż części zamiennych   | numer bezpłatny: 1-800-357-3355   |
|  | Sprzedaż usług rozszerzonych i gwarancji   | numer bezpłatny: 1-800-247-4618   |
|  | Faks   | numer bezpłatny: 1-800-727-8320   |
|  | Usługi Dell dla osób niesłyszących, niedosłyszących i mających kłopoty z mówieniem   | numer bezpłatny: 1-877-DELLTTY<br>(1-877-335-5889)                      |
|  | <b>Wenezuela</b>   | Witryna sieci Web: <a href="http://www.dell.com/ve">www.dell.com/ve</a> |
| E-mail: <a href="mailto:la-techsupport@dell.com">la-techsupport@dell.com</a>   |  |   |
| Pomoc ogólna   |  | 0800-100-4752   |
| <b>Wielka Brytania (Bracknell)</b><br>Prefiks międzynarodowy: <b>00</b><br>Numer kierunkowy kraju: <b>44</b><br>Numer kierunkowy miasta: <b>1344</b> | Witryna sieci Web: <a href="http://support.euro.dell.com">support.euro.dell.com</a>  |   |
|  | E-mail: <a href="mailto:dell_direct_support@dell.com">dell_direct_support@dell.com</a>   |   |
|  | Witryna sieci Web obsługi klienta:<br><a href="http://support.euro.dell.com/uk/en/ECare/form/home.asp">support.euro.dell.com/uk/en/ECare/form/home.asp</a> |   |
|  | <b>Sprzedaż</b>  |   |
|  | Sprzedaż dla małych firm   | 0870 907 4000   |
|  | Sprzedaż dla sektora korporacyjnego/publicznego  | 01344 860 456   |
|  | <b>Obsługa klienta</b>   |   |
|  | Obsługa klienta dla małych firm  | 0870 906 0010   |
|  | Obsługa klienta dla korporacji   | 01344 373 185   |
|  | Klienci preferowani (zatrudniający 500-5000 pracowników)   | 0870 906 0010   |
|  | Obsługa klienta dla firm globalnych  | 01344 373 186   |
|  | Obsługa klienta dla centralnych agencji rządowych  | 01344 373 193   |
|  | Obsługa klienta dla samorządów lokalnych i szkolnictwa   | 01344 373 199   |
|  | Obsługa klienta dla służby zdrowia   | 01344 373 194   |
|  | <b>Pomoc techniczna</b>  |   |
|  | Pomoc techniczna tylko dla komputerów XPS  | 0870 366 4180   |
|  | Pomoc techniczna (duże firmy/korporacje/PCA [powyżej 1000 pracowników])  | 0870 908 0500   |
|  | Pomoc techniczna, dla wszystkich innych produktów  | 0870 353 0800   |
|  | <b>Ogólne</b>  |   |
| Numer faksu dla małych przedsiębiorstw   | 0870 907 4006  |   |
| Witryna sieci Web: <a href="http://support.euro.dell.com">support.euro.dell.com</a>  |  |   |
| <b>Klienci indywidualni i małe firmy</b>   |  |   |
| Pomoc techniczna   | 02 577 826 90  |   |

|   |                                 |                                 |
|---|---------------------------------|---------------------------------|
| <b>Włochy(Mediolan)</b>                     | Obsługa klienta                 | 02 696 821 14                   |
|   | Faks                            | 02 696 821 13                   |
|   | Centrala                        | 02 696 821 12                   |
|   | <b>Duże firmy</b>               |                                 |
|   | Pomoc techniczna                | 02 577 826 90                   |
| Prefiks międzynarodowy: <b>00</b>           | Obsługa klienta                 | 02 577 825 55                   |
|   | Faks                            | 02 575 035 30                   |
|   | Centrala                        | 02 577 821                      |
|   |                                 |                                 |
| Numer kierunkowy kraju: <b>39</b>           |                                 |                                 |
|   |                                 |                                 |
| Numer kierunkowy miasta: <b>02</b>          |                                 |                                 |
|   |                                 |                                 |
| <b>Wyspy Dziewicze Stanów Zjednoczonych</b> | E-mail: la-techsupport@dell.com |                                 |
|   | Pomoc ogólna                    | numer bezpłatny: 1-877-702-4360 |

[Powrót do spisu treści](#)

[Powrót do spisu treści](#)

## Corzystanie z klawiatury

Podręcznik użytkownika komputera Dell™ Latitude™ ATG D620

- [Klawiatura numeryczna](#)
- [Kombinacje klawiszy](#)
- [Panel dotykowy i wodzik](#)
- [Wymiana osłonki wodzika](#)

---

### Klawiatura numeryczna

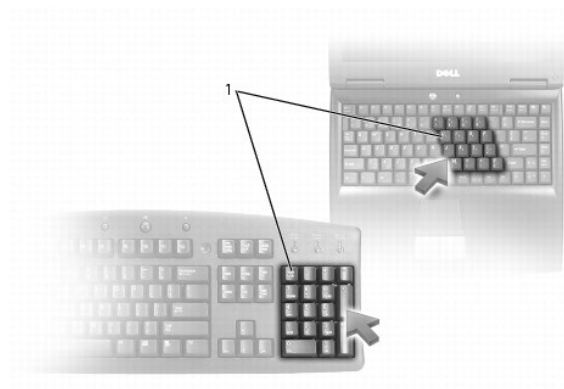

|   |                       |
|---|-----------------------|
| 1 | klawiatura numeryczna |
|---|-----------------------|

Ta klawiatura numeryczna działa w sposób podobny jak klawiatura numeryczna na klawiaturze zewnętrznej. Każdy klawisz na klawiaturze numerycznej pełni kilka funkcji. Cyfry i symbole klawiatury numerycznej są oznaczone na niebiesko z prawej strony klawiszy klawiatury numerycznej. Aby wpisać liczbę lub symbol, należy nacisnąć i przytrzymać klawisz <Fn>, a następnie nacisnąć żądany klawisz.

- 1 Aby włączyć klawiaturę numeryczną, naciśnij klawisz <Num Lk>. Lampka  oznacza, że klawiatura numeryczna jest aktywna.
- 1 Aby wyłączyć klawiaturę, naciśnij ponownie klawisz <Num Lk>.

---

### Kombinacje klawiszy

#### Oświetlenie klawiatury

|                                 |  |
|---------------------------------|--|
| <Fn> i klawisz strzałki w prawo | Włącza i wyłącza lampki oświetlenia klawiatury |
|---------------------------------|--|

#### Funkcje systemowe

|                    |  |
|--------------------|--|
| <Ctrl><Shift><Esc> | Otwiera okno <b>Task Manager</b> (Menedżer zadań). |
|--------------------|--|

#### Akumulator

|          |   |
|----------|---|
| <Fn><F3> | Wyświetla miernik akumulatora programu Dell™ QuickSet (patrz <a href="#">Miernik akumulatora programu Dell™ QuickSet</a> ). |
|----------|---|

#### Funkcje wyświetlania

|          |   |
|----------|---|
| <Fn><F8> | Powoduje przełączenie obrazu do następnego wyświetlacza. Dostępne opcje to wbudowany wyświetlacz, monitor zewnętrzny oraz wyświetlacz i monitor jednocześnie. |
|----------|---|

|                                |   |
|--------------------------------|---|
| <Fn><F7>                       | Zmienia rozdzielczość obrazu od szerokiego ekranu do standardowego współczynnika kształtu.  |
| <Fn> i klawisz strzałki w lewo | Uaktywnia czujnik oświetlenia otoczenia, który steruje jasnością wyświetlacza na podstawie poziomu oświetlenia w aktualnym otoczeniu. |
| <Fn> i klawisz strzałki w górę | Zwiększa jasność tylko na wyświetlaczu zintegrowanym (nie na monitorze zewnętrznym).  |
| <Fn> i klawisz strzałki w dół  | Zmniejsza jasność tylko na wyświetlaczu zintegrowanym (nie na monitorze zewnętrznym).   |

## Zarządzanie energią

|           |   |
|-----------|---|
| <Fn><Esc> | Włącza tryb zarządzania energią. Aby uaktywnić inny tryb zarządzania energią, można przeprogramować ten skrót klawiaturowy, korzystając z zakładki <b>Advanced</b> (Zaawansowane) w oknie <b>Power Options Properties</b> (Właściwości: Opcje zasilania). |
| <Fn><F1>  | Przełącza komputer w tryb hibernacji, jeśli ten skrót klawiaturowy został ustawiony za pomocą programu QuickSet. Niezbędny jest program Dell QuickSet (patrz <a href="#">Funkcje programu Dell™ QuickSet</a> ).   |

## Funkcje głośników

|               |  |
|---------------|--|
| <Fn><Page Up> | Powoduje zwiększenie głośności wbudowanych głośników oraz głośników zewnętrznych (jeśli są podłączone).  |
| <Fn><Page Dn> | Powoduje zmniejszenie głośności wbudowanych głośników oraz głośników zewnętrznych (jeśli są podłączone). |
| <Fn><End>     | Powoduje włączenie i wyłączenie głośników wbudowanych oraz głośników zewnętrznych (jeśli są podłączone). |

## Funkcje klawisza z logo systemu Microsoft® Windows®

|   |   |
|---|---|
| Klawisz z logo systemu Windows i <M>        | Minimalizuje wszystkie otwarte okna.  |
| Klawisz z logo systemu Windows i <Shift><M> | Przywraca wszystkie zminimalizowane okna. Ta kombinacja klawiszy przywraca wszystkie okna zminimalizowane kombinacją klawiszy z logo systemu Windows i <m>. |
| Klawisz z logo systemu Windows i <E>        | Uruchamia program Windows Explorer (Eksplorator Windows).   |
| Klawisz z logo systemu Windows i <R>        | Otwiera okno dialogowe <b>Run</b> (Uruchamianie).   |
| Klawisz z logo systemu Windows i <F>        | Otwiera okno dialogowe <b>Search Results</b> (Wyniki wyszukiwania).   |
| Klawisz z logo systemu Windows i <Ctrl><F>  | Jeśli komputer jest podłączony do sieci, otwiera okno dialogowe <b>Search Results-Computer</b> (Wyniki wyszukiwania - komputery).                           |
| Klawisz z logo systemu Windows i <Pause>    | Otwiera okno dialogowe <b>System Properties</b> (Właściwości systemu).  |

Aby dostosować parametry klawiatury, takie jak prędkość powtarzania znaku, otwórz Panel sterowania i kliknij opcję **Printers and Other Hardware** (Drukarki i inny sprzęt), a następnie kliknij opcję **Keyboard** (Klawiatura). Dodatkowe informacje na temat Panelu sterowania można znaleźć w Centrum pomocy i obsługi technicznej systemu Windows. Aby uzyskać dostęp do Centrum pomocy i obsługi technicznej, przeczytaj informacje w części [Windows Help and Support Center](#) (Centrum pomocy i obsługi technicznej systemu Windows).

## Panel dotykowy i wodzik

Zarówno panel sterowania, jak i wodzik udostępniają funkcje myszy, co umożliwia ich użycie do przesuwania kursora na wyświetlaczu. Przyciski panelu dotykowego i wodzika mają takie same funkcje, jak przyciski myszy. Oba zestawy przycisków działają zarówno dla wodzika, jak i panelu dotykowego.

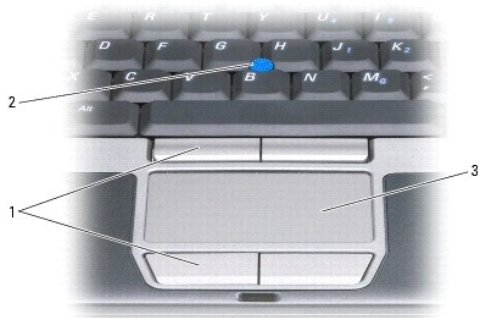

|   |   |   |        |   |                |
|---|---|---|--------|---|----------------|
| 1 | przyciski panelu dotykowego/przyciski wodzika | 2 | wodzik | 3 | panel dotykowy |
|---|---|---|--------|---|----------------|

**UWAGA:** Czytnik odcisków palców jest opcjonalny i może nie być zainstalowany w danym komputerze. Informacje o sposobie uaktywniania i korzystania z oprogramowania do zarządzania bezpieczeństwem sterującego czytnikiem odcisków palców można znaleźć w części [Oprogramowanie do zarządzania bezpieczeństwem](#).

Panel dotykowy wykrywa siłę nacisku oraz ruch palca użytkownika i umożliwia poruszanie kursorem na wyświetlaczu:

- 1 Aby przemieścić kursor, lekko przesunij palec po panelu dotykowym.
- 1 Aby zaznaczyć obiekt na ekranie, lekko puknij palcem powierzchnię panelu dotykowego lub naciśnij kciukiem lewy przycisk panelu.
- 1 Aby zaznaczyć obiekt i przemieścić lub przeciągnąć go na ekranie, ustaw kursor na obiekcie, po czym dwukrotnie stuknij palcem w panel dotykowy. Po drugim stuknięciu pozostaw palec na panelu dotykowym i przesuwając palec po powierzchni, przemieść obiekt.
- 1 Aby kliknąć dwukrotnie obiekt, ustaw na nim kursor i puknij dwa razy powierzchnię lub kciukiem naciśnij dwukrotnie lewy przycisk panelu.

Do przesuwania kursora można także użyć wodzika. Przesuń wózek w lewo, w prawo, w górę lub w dół, aby zmienić kierunek ruchu kursora na wyświetlaczu.

## Dostosowywanie panelu dotykowego i wodzika

W oknie **Mouse Properties** (Właściwości: Mysz) można wyłączyć lub ponownie włączyć panel dotykowy i wózek lub zmienić ich ustawienia.

1. Otwórz Panel sterowania i kliknij opcję **Printers and Other Hardware** (Drukarki i inny sprzęt) → **Mouse** (Mysz). Dodatkowe informacje na temat Panelu sterowania można znaleźć w Centrum pomocy i obsługi technicznej systemu Windows. Aby uzyskać dostęp do Centrum pomocy i obsługi technicznej, przeczytaj informacje w części [Windows Help and Support Center](#) (Centrum pomocy i obsługi technicznej systemu Windows).
2. W oknie **Mouse Properties** (Właściwości: Mysz) wykonaj następujące czynności:
  - 1 Aby wyłączyć/włączyć panel dotykowy i wózek (nazywany również *drażkiem wskazującym*), kliknij zakładkę **Device Select** (Wybór urządzenia), a następnie kliknij odpowiedni przycisk opcji „disable” (wyłącz) lub „enable” (włącz).
  - 1 Aby dostosować ustawienia panelu dotykowego i wodzika, kliknij zakładkę **Pointers** (Wskaźniki) i zmień ustawienia.
3. Kliknij **OK**, aby zapisać ustawienia i zamknąć okno.

---

## Wymiana osłonki wodzika

Osłonkę wodzika można wymienić, jeżeli zużyła się po długotrwałym używaniu, lub jeżeli użytkownik preferuje inny kolor. Dodatkowe osłonki można nabyć w witrynie sieci Web firmy Dell pod adresem [www.dell.com](http://www.dell.com).



1. Ściągnij osłonkę wodzika.
2. Przyłóż osłonkę tak, aby jej otwór pasował do kwadratowej dźwignienki wodzika, po czym delikatnie wciśnij do oporu.

**POUCZENIE:** Wózek może uszkodzić wyświetlacz, jeżeli nie zostanie prawidłowo umieszczony na swoim miejscu.

3. Manipulując wózkiem, sprawdź, czy osłonka została osadzona prawidłowo.

---

[Powrót do spisu treści](#)

[Powrót do spisu treści](#)

## Korzystanie z multimediiów

Podręcznik użytkownika komputera Dell™ Latitude™ ATG D620

- [Odtwarzanie dysków CD lub DVD](#)
- [Regulacja głośności](#)
- [Regulacja obrazu](#)

---

### Odtwarzanie dysków CD lub DVD

- ➔ **POUCZENIE:** Podczas otwierania lub zamykania szuflady dysków CD lub DVD nie należy jej naciskać w dół. Gdy napęd nie jest używany, szuflada powinna być zamknięta.
- ➔ **POUCZENIE:** Nie należy przenosić komputera podczas odtwarzania dysków CD lub DVD.

1. Naciśnij przycisk wysuwania szuflady znajdujący się na przedniej ścianie napędu.
2. Wsuń szufladę.



3. Umieść dysk etykietą do góry na środku szuflady i nałóż go na oś.

 **UWAGA:** W przypadku korzystania z modułu dostarczonego z innym komputerem należy zainstalować sterowniki i oprogramowanie niezbędne do odtwarzania dysków DVD i zapisywania danych. Więcej informacji można znaleźć na dysku CD *Drivers and Utilities* (dysk CD *Drivers and Utilities* jest opcjonalny i może być niedostępny dla danego komputera lub w pewnych krajach).

4. Wsuń szufladę z powrotem do napędu.

Aby sformatować dyski CD do przechowywania danych, tworzenia dysków CD z muzyką lub kopiowania dysków CD, zob. oprogramowanie do dysków CD, które jest dostarczane wraz z komputerem.

 **UWAGA:** Podczas tworzenia dysków CD należy przestrzegać wszystkich praw autorskich.

---

### Regulacja głośności

 **UWAGA:** Gdy głośniki są wyciszone, nie będzie słycać dźwięku z odtwarzanego dysku CD lub DVD.

1. Kliknij kolejno **Start** → **All Programs** (Programy) → **Accessories** (Akcesoria) → **Entertainment** (Rozrywka) → **Volume Control** (Regulacja głośności).
2. W kolumnie **Volume Control** (Regulacja głośności) kliknij i przytrzymaj suwak, a następnie przesuw go w górę lub w dół, aby zwiększyć lub zmniejszyć głośność.

Aby uzyskać więcej informacji o opcjach regulacji głośności, w oknie **Volume Control** (Regulacja głośności) kliknij przycisk **Help** (Pomoc).

Miernik głośności wyświetla na komputerze aktualny poziom głośności, w tym wyciszenie. Aby włączyć lub wyłączyć wyświetlanie miernika głośności na ekranie, kliknij ikonę  na pasku zadań i zaznacz lub usuń zaznaczenie opcji **Disable On Screen Volume Meter** (Wyłącz miernik głośności na ekranie) lub naciśnij przyciski regulacji głośności (patrz [przyciski regulacji głośności](#)).

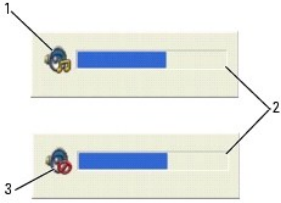

|   |                 |   |                   |   |                  |
|---|-----------------|---|-------------------|---|------------------|
| 1 | ikona głośności | 2 | miernik głośności | 3 | ikona wyciszenia |
|---|-----------------|---|-------------------|---|------------------|

Jeżeli miernik jest włączony, głośność można regulować za pomocą przycisków regulacji głośności lub naciskając następujące klawisze:

- 1 Naciśnij klawisz <Fn><PageUp>, aby zwiększyć głośność.
- 1 Naciśnij klawisz <Fn><PageDn>, aby zmniejszyć głośność.
- 1 Naciśnij klawisze <Fn><End>, aby wyciszyć dźwięki.

Aby wyświetlić więcej informacji o programie QuickSet, kliknij prawym przyciskiem myszy ikonę  na pasku zadań, a następnie kliknij polecenie **Help** (Pomoc).

---

## Regulacja obrazu

Jeśli zostanie wyświetlony komunikat informujący o tym, że bieżąca rozdzielczość i głębina kolorów wykorzystują zbyt dużo pamięci, co uniemożliwia wyświetlanie obrazu DVD, należy dostosować właściwości wyświetlania.

1. Kliknij przycisk **Start**, wskaż **Settings** (Ustawienia) → **Control Panel** (Panel sterowania), a następnie kliknij **Appearances and Themes** (Wygląd i kompozycje) (lub kliknij **Display** (Wyświetlacz), jeśli korzystasz z widoku klasycznego systemu Windows XP). Jeśli używasz widoku klasycznego systemu Windows XP, przejdź do [punktu 3](#).
2. W opcjach **Pick a task...** (Wybierz zadanie), kliknij **Change the screen resolution** (Zmień rozdzielczość ekranu).
3. W oknie **Display Properties** (Właściwości: Ekran) kliknij zakładkę **Settings** (Ustawienia).
4. W obszarze **Screen resolution** (Rozdzielczość ekranu) kliknij i przeciągnij pasek w obszarze **Screen resolution** (Rozdzielczość ekranu), aby zmienić ustawienie na **1024 x 768 pixels** (1024 x 768 piksel).
5. Kliknij menu rozwijane **Color quality** (Jakość kolorów), a następnie kliknij opcję **Medium (16 bit)** (Średnia [16 bitów]).
6. Kliknij **OK**.

---

[Powrót do spisu treści](#)

[Powrót do spisu treści](#)

## Dodawanie i wymiana podzespołów

Podręcznik użytkownika komputera Dell™ Latitude™ ATG D620

- [Zanim zaczniesz](#)
- [Pokrywa zawiasów](#)
- [Klawiatura](#)
- [Wewnętrzna karta z interfejsem bezprzewodowym Bluetooth®](#)
- [Bateria pastylkowa](#)
- [Pamięć](#)
- [Karty bezprzewodowe](#)
- [Karta szerokopasmowej sieci komórkowej \(WWAN\)](#)
- [Karta SIM \(Subscriber Identity Module\)](#)
- [Dysk twardy](#)
- [Włeka mediów](#)

### Zanim zaczniesz

W niniejszej sekcji opisane zostały procedury dotyczące demontażu i montażu podzespołów w komputerze. W większości przypadków każda procedura zakłada istnienie następujących warunków:

1. Użytkownik wykonał czynności opisane w częściach [Wyłączanie komputera](#) oraz [Przed rozpoczęciem pracy we wnętrzu komputera](#).
1. Użytkownik przeczytał instrukcje bezpieczeństwa w *Przewodniku z informacjami o produkcie firmy Dell™*.
1. Element można wymienić lub — jeżeli został zakupiony oddzielnie — zainstalować, wykonując procedurę usuwania w odwrotnej kolejności.

### Zalecane narzędzia

Procedury opisane w niniejszym dokumencie mogą wymagać zastosowania następujących narzędzi:

1. Małego wkrętaka z płaskim końcem
1. Wkrętak krzyżowy nr 1
1. Małego plastikowego rysika
1. Klucz sześciokątny do śrub 5 mm
1. Dysk CD z programem aktualizacji Flash BIOS

### Wyłączanie komputera

➡ **POUCZENIE:** Aby zapobiec utracie danych, zapisz i zamknij wszystkie otwarte pliki i zamknij wszystkie otwarte programy.

1. Zamknij system operacyjny.
  - a. Zapisz i zamknij wszystkie otwarte pliki, zamknij wszystkie otwarte programy, kliknij kolejno **Start** → **Shut Down** (Wyłącz komputer) → **Shut down** (Wyłącz) → **OK**.

Komputer wyłączy się automatycznie po zakończeniu procesu zamykania systemu.
2. Upewnij się, że komputer i podłączone urządzenia są wyłączone. Jeśli komputer i podłączone do niego urządzenia nie wyłączyły się automatycznie po wyłączeniu systemu operacyjnego, naciśnij przycisk zasilania i przytrzymaj go przez 4 sekundy.

### Przed rozpoczęciem pracy we wnętrzu komputera

Stosowanie się do poniższych zaleceń dotyczących bezpieczeństwa pomoże w zapewnieniu bezpieczeństwa użytkownika oraz w ochronie komputera.

⚠ **OSTRZEŻENIE:** Przed rozpoczęciem dowolnej z procedur opisanych w tej sekcji należy zapoznać się z instrukcjami dotyczącymi bezpieczeństwa, zamieszczonymi w *Przewodniku z informacjami o produkcie*.

⚠ **OSTRZEŻENIE:** Delikatnie obchodź się z elementami i kartami. Nie dotykaj komponentów ani styków karty. Trzymaj kartę za krawędzie lub metalowy wspornik. Takie elementy jak mikroprocesor należy trzymać za brzoży, a nie za wyprowadzenia.

➡ **POUCZENIE:** Naprawiać komputer może tylko przeszkolony pracownik serwisu. Uszkodzenia wynikające z napraw nieautoryzowanych przez firmę Dell nie są objęte gwarancją.

➡ **POUCZENIE:** Przy odłączaniu kabla należy pociągnąć za wtyczkę lub uchwyt, a nie za sam kabel. Niektóre kable są wyposażone we wtyczkę z zatrzaskami blokującymi; w przypadku odłączania kabla tego typu należy wcześniej przycisnąć zatrzaski. Pociągając za złącza, trzymaj je w linii prostej, aby uniknąć zagięcia styków. Ponadto przed podłączeniem kabla należy upewnić się, że oba złącza są prawidłowo zorientowane i nie są skrzywione.

➡ **POUCZENIE:** Aby uniknąć uszkodzenia komputera, wykonaj następujące czynności przed rozpoczęciem pracy wewnątrz komputera.



1. Aby uchronić obudowę komputera przed zarysowaniami, należy sprawdzić, czy powierzchnia robocza jest płaska i czysta.
2. Wyłącz komputer (patrz [Wyłączanie komputera](#)).
3. Jeśli komputer jest podłączony (zadokowany) do urządzenia dokującego, należy go oddokować. Informacje na ten temat można znaleźć w dokumentacji urządzenia dokującego.

➔ **POUCZENIE:** Odłączając kabel sieciowy, należy najpierw odłączyć go od komputera, a następnie od ściennego gniazda sieci.

4. Odłącz od komputera wszystkie kable telefoniczne i sieciowe.
5. Zamknij wyświetlacz i odwróć komputer na płaskiej powierzchni.

➔ **POUCZENIE:** Aby uniknąć uszkodzenia płyty systemowej, przed rozpoczęciem naprawy komputera należy wyjąć główny akumulator.

6. Wyjmij wszystkie zainstalowane moduły włącznie z drugim akumulatorem, o ile jest zainstalowany (patrz [Wneka mediów](#)).
7. Odłącz komputer oraz wszystkie podłączone urządzenia od gniazd elektrycznych.
8. Wyjmij akumulator (patrz [Wymiana akumulatora](#)).
9. Naciśnij przycisk zasilania w celu odprowadzenia napięcia z płyty systemowej.
10. Wyjmij wszystkie karty PC lub ExpressCard (jeśli są zainstalowane) z gniazda karty PC (patrz [Wymowanie karty lub zaślepki](#)).

## Pokrywa zawiasów

⚠ **OSTRZEŻENIE:** Przed rozpoczęciem dowolnej z procedur opisanych w tej sekcji należy zapoznać się z instrukcjami dotyczącymi bezpieczeństwa, zamieszczonymi w *Przewodniku z informacjami o produkcie*.

➔ **POUCZENIE:** W celu uniknięcia wyładowania elektrostatycznego pozbądź się ładunków statycznych, używając opaski uziemiającej albo co pewien czas dotykając niemalowanego metalu (np. złącza z tyłu komputera).

➔ **POUCZENIE:** Pokrywa zawiasów jest delikatna i może ulec uszkodzeniu w przypadku użycia nadmiernej siły. Z tą częścią należy postępować ostrożnie.

1. Wykonaj procedury opisane w części [Zanim zaczniesz](#).
2. Odwróć komputer i otwórz wyświetlacz na całą szerokość (180 stopni), tak aby wyświetlacz spoczywał na powierzchni roboczej.

➔ **POUCZENIE:** Aby nie uszkodzić pokrywy zawiasów, nie unosz jej jednocześnie po obu stronach. Wymowanie pokrywy zawiasów w inny sposób niż opisany może spowodować pęknięcie plastiku.



|   |                  |   |                  |   |             |
|---|------------------|---|------------------|---|-------------|
| 1 | pokrywa zawiasów | 2 | plastikowy rysik | 3 | zagłębienie |
|---|------------------|---|------------------|---|-------------|

3. Zaczynając od prawej strony komputera, unieś pokrywę zawiasów za pomocą plastikowego rysika. Unieś pokrywę od prawej strony do lewej i odłóż ją.
4. W celu założenia pokrywy zawiasów umieść lewą jej krawędź w przeznaczonym do tego celu miejscu.
5. Dociśnij od strony lewej ku prawej, tak aby pokrywa zatrzasnęła się.

## Klawiatura

**⚠ OSTRZEŻENIE:** Przed wykonaniem poniższych procedur należy przeczytać instrukcje bezpieczeństwa w *Przewodniku z informacjami o produkcie*.

**➡ POUCZENIE:** Aby uniknąć wyładowania elektrostatycznego, należy odprowadzić ładunki z ciała za pomocą opaski uziemiającej na nadgarstek lub dotykając kilkakrotnie niemalowanej metalowej powierzchni (np. panelu tylnego) komputera.

1. Wykonaj instrukcje opisane w części [Zanim zaczniesz](#).
2. Obróć komputer prawą stroną do góry i otwórz go.
3. Zdejmij pokrywę zawiasów (patrz [Pokrywa zawiasów](#)).



|   |            |   |                                      |   |                         |
|---|------------|---|--------------------------------------|---|-------------------------|
| 1 | wkręty (3) | 2 | występy klawiatury (5)               | 3 | oparcie dla dłoni       |
| 4 | uchwyt     | 5 | dźwignia blokowania kabla klawiatury | 6 | złącze kabla klawiatury |

**➡ POUCZENIE:** Klawisze klawiatury są łamiwe, łatwo wypadają i ich włożenie na miejsce wymaga dużo czasu. Klawiaturę należy wyjmować i obchodzić się z nią ostrożnie.

4. Wykręć trzy wkręty znajdujące się w górnej części klawiatury.

**🔪 UWAGA:** Delikatnie unieś klawiaturę zgodnie z opisem w [punkcie 5](#), upewniając się, że nie został wyciągnięty kabel klawiatury.

5. Wyjmij krawędzie klawiatury z małych występów z boku, obróć klawiaturę do góry o 90 stopni i ułóż ją na podstawce pod nadgarstki, aby uzyskać dostęp do złącza klawiatury.
6. Jeśli kabel klawiatury jest przytrzymywany przez dźwignię blokującą obok złącza klawiatury, delikatnie odchyl wspornik podtrzymujący od złącza, aby można było zgiąć dźwignię blokującą do góry i zwolnić kabel.
7. Pociągnij zatrzask kabla, aby odłączyć złącze kabla klawiatury od złącza klawiatury na płycie systemowej.

**🔪 UWAGA:** Podczas wymiany klawiatury należy się upewnić, że zaciski klawiatury znajdują się na swoim miejscu, co pozwoli uniknąć porysowania oparcia dla dłoni.

## Wewnętrzna karta z interfejsem bezprzewodowym Bluetooth®

**⚠ OSTRZEŻENIE:** Przed wykonaniem poniższych procedur należy przeczytać instrukcje bezpieczeństwa w *Przewodniku z informacjami o produkcie*.

**➡ POUCZENIE:** Aby uniknąć wyładowania elektrostatycznego, należy odprowadzić ładunki z ciała za pomocą opaski uziemiającej na nadgarstek lub okresowo dotykając złącza na panelu tylnym komputera.

**➡ POUCZENIE:** Aby uniknąć uszkodzenia płyty systemowej, przed rozpoczęciem pracy wewnątrz komputera należy wyjąć główny akumulator.

Jeżeli karta wewnętrzna z technologią bezprzewodową Bluetooth została zamówiona wraz z komputerem, jest ona zainstalowana fabrycznie. Aby wyjąć kartę:

1. Wykonaj procedury opisane w części [Zanim zaczniesz](#).

2. Zdejmij pokrywę zawiasów (patrz [Pokrywa zawiasów](#)).

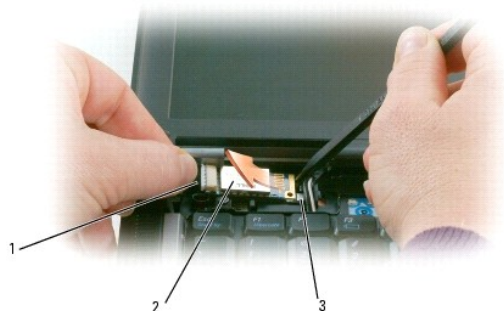

|   |             |   |       |   |                 |
|---|-------------|---|-------|---|-----------------|
| 1 | kabel karty | 2 | karta | 3 | metalowy występ |
|---|-------------|---|-------|---|-----------------|

➡ **POUCZENIE:** Podczas wyjmowania karty należy zachować ostrożność, aby uniknąć uszkodzenia karty, kabla karty lub sąsiednich elementów.

3. Ostrożnie wyjmij kabel karty z prowadnicy.
4. Trzymając kabel karty jedną ręką, za pomocą plastikowego rysika delikatnie wysuń drugą ręką kartę ze znajdującego się pod nią metalowego występu.
5. Wyjmij kartę z komory, nie pociągając za mocno za kabel.

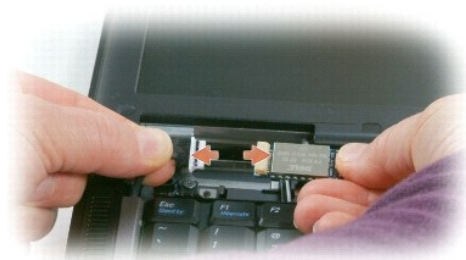

6. Odłącz kartę od kabla i wyjmij ją z komputera.

---

## Bateria pastylkowa

⚠ **OSTRZEŻENIE:** Przed wykonaniem poniższych procedur należy przeczytać instrukcje bezpieczeństwa w *Przewodniku z informacjami o produkcie*.

➡ **POUCZENIE:** Aby uniknąć wyładowania elektrostatycznego, należy odprowadzić ładunki z ciała za pomocą opaski uziemiającej na nadgarstek lub okresowo dotykając złącza na panelu tylnym komputera.

➡ **POUCZENIE:** Aby uniknąć uszkodzenia płyty systemowej, przed rozpoczęciem pracy wewnątrz komputera należy wyjąć główny akumulator.

1. Wykonaj procedury opisane w części [Zanim zaczniesz](#).
2. Zdejmij pokrywę zawiasów (patrz [Pokrywa zawiasów](#)).
3. Zdejmij klawiaturę (patrz [Klawiatura](#)).



|   |                    |   |                    |   |                     |
|---|--------------------|---|--------------------|---|---------------------|
| 1 | złącze akumulatora | 2 | bateria pastylkowa | 3 | plastikowa dźwignia |
|---|--------------------|---|--------------------|---|---------------------|

4. Odłącz złącze akumulatora od złącza na płycie systemowej.
5. Zachowując ostrożność, aby go nie uszkodzić, powoli podnieś brzeg plastikowej dźwigni nad akumulatorem.
6. Trzymając plastikową dźwignię lekko uniesioną do góry, chwyć akumulator i wyciągnij go z wnęki.

## Pamięć

Pojemność pamięci w komputerze można zwiększyć przez zainstalowanie na płycie systemowej modułów pamięci. Informacje na temat pamięci obsługiwanej przez komputer można znaleźć w części [Dane techniczne](#). Należy zainstalować tylko moduły pamięci przeznaczone dla tego komputera.

**⚠ OSTRZEŻENIE:** Przed rozpoczęciem dowolnej z procedur opisanych w tej sekcji należy zapoznać się z instrukcjami dotyczącymi bezpieczeństwa, zamieszczonymi w *Przewodniku z informacjami o produkcie*.

**➡ POUCZENIE:** Jeśli komputer ma tylko jeden moduł pamięci, zainstaluj go w złączu oznaczonym „DIMM A” znajdującym się pod klawiaturą.

**➡ POUCZENIE:** Jeśli podczas dokonywania rozbudowy pamięci oryginalne moduły zostaną wyjęte z komputera, należy przechowywać je oddzielnie od nowych modułów, **nawet jeśli zostały zakupione od firmy Dell**. Jeśli to możliwe, *nie należy* łączyć w parę oryginalnego modułu pamięci z nowym modułem. W przeciwnym razie komputer może nie działać z optymalną wydajnością.

**🔍 UWAGA:** Moduły pamięci zakupione od firmy Dell objęte są tą samą gwarancją co komputer.

Komputer jest wyposażony w dwa gniazda SODIMM, dostępne dla użytkownika, jedno z nich jest dostępne od spodu klawiatury (DIMM A), a drugie — od spodu komputera (DIMM B).

Aby dodać lub wymienić moduł pamięci w złączu DIMM A:

1. Wykonaj procedury opisane w części [Zanim zaczniesz](#).
2. Zdejmij pokrywę zawiasów (patrz [Pokrywa zawiasów](#)).
3. Zdejmij klawiaturę (patrz [Klawiatura](#)).

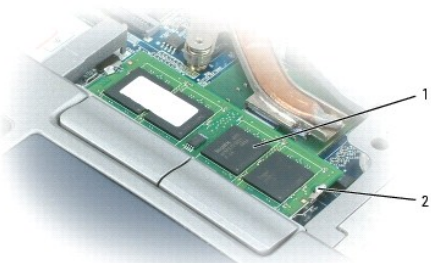

|   |                        |   |                            |
|---|------------------------|---|----------------------------|
| 1 | moduł pamięci (DIMM A) | 2 | klipsy zabezpieczające (2) |
|---|------------------------|---|----------------------------|

**➡ POUCZENIE:** Aby zapobiec uszkodzeniu złącza modułu pamięci, nie należy używać narzędzi do rozciągania wypustek zabezpieczających moduł pamięci.

4. Jeżeli wymieniasz moduł pamięci, pozbadź się ładunków elektrostatycznych i wyjmij istniejący moduł.

- a. Ostrożnie rozciągnij palcami zatrzaski zabezpieczające znajdujące się na końcach każdego złącza modułu pamięci, aż moduł odskoczy.
- b. Wyjmij moduł z gniazda.

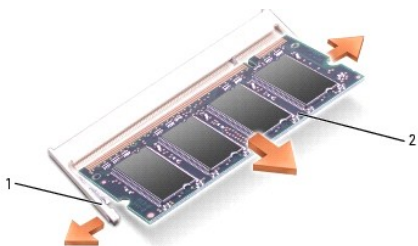

|   |   |   |               |
|---|---|---|---------------|
| 1 | zatrzaski zabezpieczające (2 na złącze) | 2 | moduł pamięci |
|---|---|---|---------------|

5. Pozbądź się ładunków elektrostatycznych i zainstaluj nowy moduł pamięci:

**UWAGA:** Jeśli moduł pamięci nie będzie prawidłowo zainstalowany, prawidłowy rozruch komputera może być niemożliwy. W przypadku tej awarii nie zostanie wyświetlony żaden komunikat.

- a. Dopasuj wycięcie w złączu modułu z wypustką w gnieździe złącza.
- b. Wsuń moduł mocno do szczeliny pod kątem 45 stopni i obróć go w dół, aż do zablokowania się na właściwym miejscu. Jeśli nie poczujesz kliknięcia, wyjmij moduł i zainstaluj go ponownie.

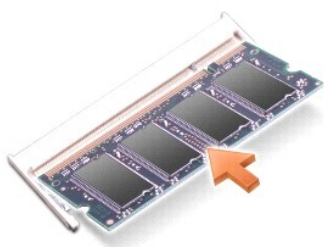

Aby dodać lub wymienić moduł pamięci w złączu DIMM B:

**POUCZENIE:** Jeśli instalujesz moduły pamięci w dwóch złączach, zainstaluj moduł w złączu oznaczonym „DIMM A” przed instalacją drugiego modułu w złączu „DIMM B”. Moduły pamięci należy wkładać pod kątem 45 stopni, aby uniknąć uszkodzenia złącza.

1. Wykonaj procedury opisane w części [Zanim zaczniesz](#).
2. Odwróć komputer, poluzuj wkręt mocujący pokrywę modułu pamięci i zdejmij pokrywę.

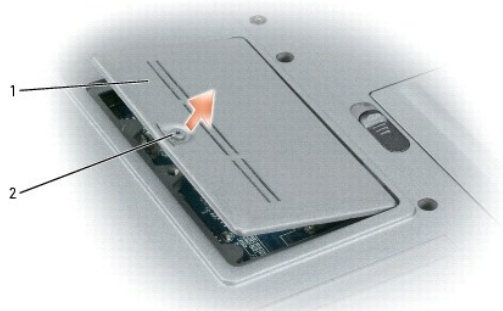

|   |                        |   |                 |
|---|------------------------|---|-----------------|
| 1 | pokrywa modułu pamięci | 2 | śrubka mocująca |
|---|------------------------|---|-----------------|

**POUCZENIE:** Aby zapobiec uszkodzeniu złącza modułu pamięci, nie należy używać narzędzi do rozciągania wypustek zabezpieczających moduł pamięci.

3. Jeżeli wymieniasz moduł pamięci, pozbądź się ładunków elektrostatycznych i wyjmij istniejący moduł:

- a. Ostrożnie rozciągnij palcami zatrzaski zabezpieczające znajdujące się na końcach każdego złącza modułu pamięci, aż moduł odskoczy.
- b. Wyjmij moduł z gniazda.

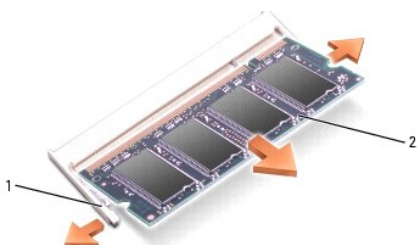

|   |   |   |               |
|---|---|---|---------------|
| 1 | zatrzaski zabezpieczające (2 na złącze) | 2 | moduł pamięci |
|---|---|---|---------------|

➔ **POUCZENIE:** Włóż moduły pamięci pod kątem 45 stopni, aby uniknąć uszkodzenia złącza.

4. Pozbądź się ładunków elektrostatycznych i zainstaluj nowy moduł pamięci:

🔧 **UWAGA:** Jeśli moduł pamięci nie będzie prawidłowo zainstalowany, prawidłowy rozruch komputera może być niemożliwy. W przypadku tej awarii nie zostanie wyświetlony żaden komunikat.

- a. Dopasuj wycięcie w złączu krawędziowym modułu do wypustki w gnieździe złącza.
- b. Wsuń moduł mocno do szczeliny pod kątem 45 stopni i obróć go w dół, aż do zablokowania się na właściwym miejscu. Jeśli nie poczujesz kliknięcia, wyjmij moduł i zainstaluj go ponownie.

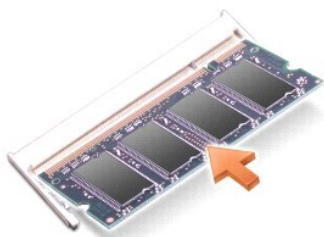

5. Załóż pokrywę.

➔ **POUCZENIE:** Jeżeli występują problemy z zamknięciem pokrywy, należy wyjąć moduły i zainstalować je ponownie. Zamykanie pokrywy na siłę może doprowadzić do uszkodzenia komputera.

6. Włóż akumulator do wnęki akumulatora lub podłącz zasilacz do komputera i gniazda elektrycznego.

7. Włącz komputer.

Podczas rozruchu komputera zostanie wykryta dodatkowa pamięć i nastąpi automatyczna aktualizacja informacji o konfiguracji systemu.

Aby sprawdzić ilość pamięci zainstalowanej w komputerze, kliknij przycisk **Start** → **Help and Support** (Pomoc i obsługa techniczna), a następnie kliknij opcję **Computer Information** (Informacje o komputerze).

8. Umieść pokrywę modułów pamięci na swoim miejscu.

---

## Karty bezprzewodowe

Jeżeli wraz z komputerem zamówiono kartę bezprzewodową, jest ona już zainstalowana.

⚠ **OSTRZEŻENIE:** Przed rozpoczęciem dowolnej z procedur opisanych w tej sekcji należy zapoznać się z instrukcjami dotyczącymi bezpieczeństwa, zamieszczonymi w *Przewodniku z informacjami o produkcie*.

## Karta bezprzewodowej sieci lokalnej (WLAN)

Aby zainstalować lub wymienić kartę WLAN:

1. Wykonaj procedury opisane w części [Zanim zaczniesz](#).
2. Zdejmij pokrywę zawiasów (patrz [Pokrywa zawiasów](#)).
3. Zdejmij klawiaturę (patrz [Klawiatura](#)).

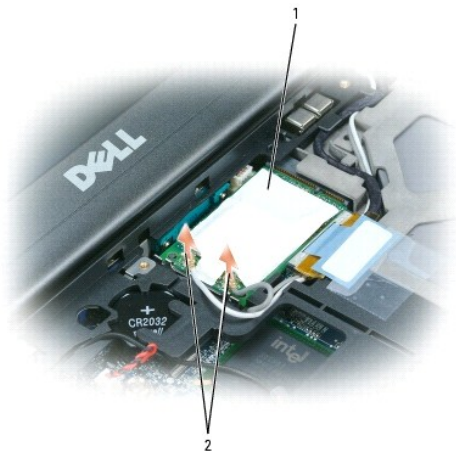

|   |                  |   |                    |
|---|------------------|---|--------------------|
| 1 | karta sieci WLAN | 2 | kable antenowe (2) |
|---|------------------|---|--------------------|

**POUCZENIE:** Aby zapobiec uszkodzeniu złącza, nie należy używać narzędzi do rozciągania wypustek zabezpieczających.

4. Jeśli karta WLAN nie jest jeszcze zainstalowana, przejdź do punktu 5. Jeśli wymieniasz kartę WLAN, wyjmij istniejącą kartę:
  - a. Odłącz kable antenowe od karty.

**UWAGA:** Karta sieci WLAN może mieć dwa lub trzy złącza antenowe w zależności od posiadanego typu karty.

- b. Zwolnij kartę, rozsuwając metalowe występy zabezpieczające aż karta lekko odskoczy.
- c. Wysuń kartę ze złącza pod kątem 45 stopni.

**POUCZENIE:** Budowa złącza uniemożliwia nieprawidłowe włożenie karty. Jeżeli poczujesz opór, sprawdź złącza i wyrównaj kartę.

**UWAGA:** Nie wolno wkładać karty szerokopasmowej sieci bezprzewodowej (WWAN) do złącza karty sieci WLAN.

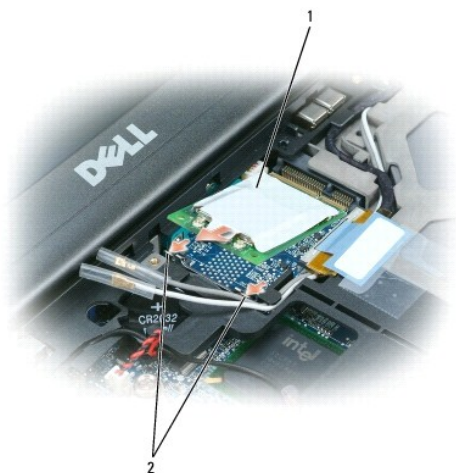

|   |                  |   |                                      |
|---|------------------|---|--------------------------------------|
| 1 | karta sieci WLAN | 2 | metalowe zaciski zabezpieczające (2) |
|---|------------------|---|--------------------------------------|

**POUCZENIE:** Aby uniknąć uszkodzenia karty sieci WLAN, nigdy nie należy przeciągać kabli pod lub nad kartą.

**POUCZENIE:** Budowa złącza uniemożliwia nieprawidłowe włożenie karty. Jeżeli poczujesz opór, sprawdź złącza i wyrównaj kartę.

**UWAGA:** Nie wolno wkładać karty szerokopasmowej sieci bezprzewodowej (WWAN) do złącza karty sieci WLAN.

5. Aby zainstalować kartę WLAN:

- a. Odsuń wszystkie kable antenowe, aby zrobić miejsce dla karty WLAN.
- b. Włóż kartę WLAN do złącza pod kątem 45 stopni, a następnie wciśnij kartę w metalowe występy zabezpieczające aż usłyszysz kliknięcie.

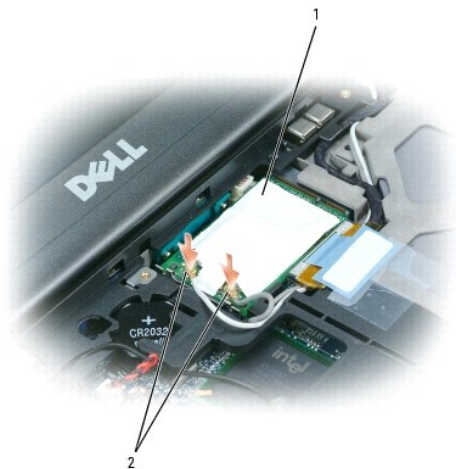

|   |                  |   |                         |
|---|------------------|---|-------------------------|
| 1 | karta sieci WLAN | 2 | złącza kabla antenowego |
|---|------------------|---|-------------------------|

**UWAGA:** Dokładniejsze informacje o tym, jaki kabel należy podłączyć do jakiego złącza, można znaleźć w dokumentacji dostarczanej wraz z kartą sieci WLAN.

- c. Podłącz kable antenowe do karty sieci WLAN, upewniając się, że zostały prawidłowo poprowadzone.

## Karta szerokopasmowej sieci komórkowej (WWAN)

**UWAGA:** Karty szerokopasmowej sieci komórkowej mogą być niedostępne w niektórych regionach.

Jeśli karta szerokopasmowej sieci komórkowej została zamówiona wraz z komputerem, jest ona zainstalowana fabrycznie.

**OSTRZEŻENIE:** Przed rozpoczęciem dowolnej z procedur opisanych w tej sekcji należy zapoznać się z instrukcjami dotyczącymi bezpieczeństwa, zamieszczonymi w *Przewodniku z informacjami o produkcie*.

1. Wykonaj procedury opisane w części [Zanim zaczniesz](#).
2. Zdejmij pokrywę zawiasów (patrz [Pokrywa zawiasów](#)).
3. Zdejmij klawiaturę (patrz [Klawiatura](#)).

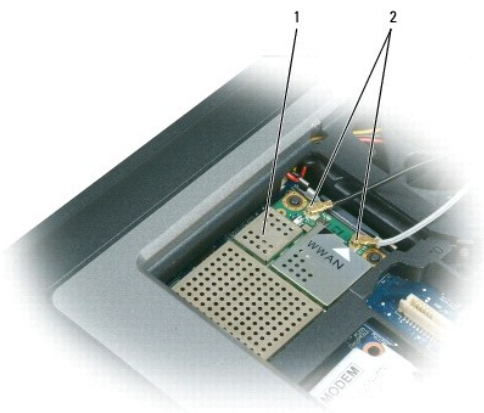



|   |  |   |                    |
|---|--|---|--------------------|
| 1 | karta szerokopasmowej sieci komórkowej | 2 | kable antenowe (2) |
|---|--|---|--------------------|

➔ **POUCZENIE:** Aby zapobiec uszkodzeniu złącza, nie należy używać narzędzi do rozciągania wypustek zabezpieczających.

4. Jeśli karta szerokopasmowej sieci komórkowej nie jest jeszcze zainstalowana, przejdź do punktu 5. Jeśli wymieniasz kartę szerokopasmowej sieci komórkowej, wyjmij istniejącą kartę:
  - a. Odłącz kable antenowe od karty.

🔍 **UWAGA:** Karta szerokopasmowej sieci komórkowej może mieć dwa lub trzy złącza antenowe w zależności od posiadanego typu karty.

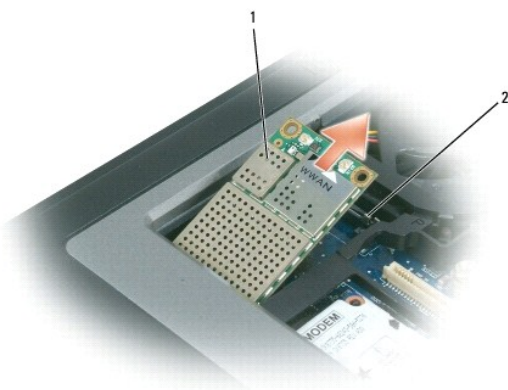

|   |  |   |                                      |
|---|--|---|--------------------------------------|
| 1 | karta szerokopasmowej sieci komórkowej | 2 | metalowe zaciski zabezpieczające (2) |
|---|--|---|--------------------------------------|

- b. Zwolnij kartę, rozsuwając metalowe występy zabezpieczające aż karta lekko odskoczy.
- c. Wsuń kartę ze złącza pod kątem 45 stopni.

➔ **POUCZENIE:** Budowa złączy uniemożliwia nieprawidłowe włożenie karty. Jeżeli poczujesz opór, sprawdź złącza i wyrównaj kartę.

🔍 **UWAGA:** Nie wolno wkładać karty sieci WLAN do gniazda karty szerokopasmowej sieci bezprzewodowej.

5. Aby zainstalować kartę szerokopasmowej sieci komórkowej:

- a. Odsuń wszystkie kable antenowe, aby zrobić miejsce dla karty szerokopasmowej sieci komórkowej.

➔ **POUCZENIE:** Aby uniknąć uszkodzenia karty szerokopasmowej sieci komórkowej, nie należy umieszczać kabli nad lub pod kartą oraz należy się upewnić, że kable zostały poprowadzone prawidłowo.

- b. Włóż kartę WLAN do złącza pod kątem 45 stopni, a następnie wciśnij kartę w metalowe występy zabezpieczające aż usłyszysz kliknięcie.

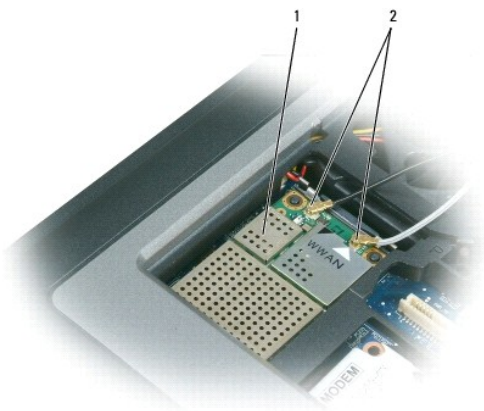

|   |  |   |                    |
|---|--|---|--------------------|
| 1 | karta szerokopasmowej sieci komórkowej | 2 | kable antenowe (2) |
|---|--|---|--------------------|

🔍 **UWAGA:** Dokładniejsze informacje o tym, jaki kabel należy podłączyć do jakiego złącza, można znaleźć w dokumentacji dostarczanej wraz z kartą szerokopasmowej sieci komórkowej.

- c. Podłącz biały kabel antenowy do złącza na karcie oznaczonego białym trójkątem; podłącz czarny kabel antenowy do złącza na karcie oznaczonego czarnym trójkątem.

## Karta SIM (Subscriber Identity Module)

**⚠ OSTRZEŻENIE:** Przed rozpoczęciem dowolnej z procedur opisanych w tej sekcji należy zapoznać się z instrukcjami dotyczącymi bezpieczeństwa, zamieszczonymi w *Przewodniku z informacjami o produkcie*.

1. Wykonaj procedury opisane w części [Zanim zaczniesz](#).
2. Wyjmij akumulator (patrz [Wymiana akumulatora](#)).

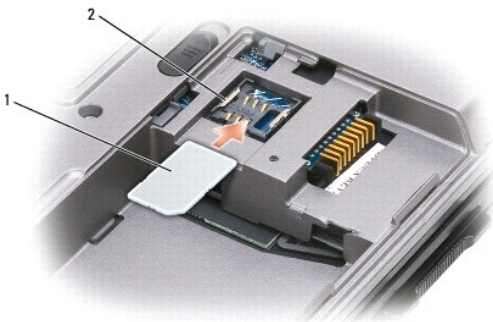

|   |           |   |                        |
|---|-----------|---|------------------------|
| 1 | karta SIM | 2 | metalowe wsporniki (2) |
|---|-----------|---|------------------------|

**➡ POUCZENIE:** Nie wolno dotykać styków karty SIM, aby uchronić ją przed wyładowaniem elektrostatycznym (ESD). Aby zapobiec ESD, należy wziąć kartę do ręki przed jej włożeniem lub wyjęciem.

3. Włóż kartę SIM, obciętym rogami skierowanym od gniazda karty, do gniazda, aby wsunęła się pod metalowe występy z boków gniazda.

## Dysk twardy

**⚠ OSTRZEŻENIE:** Wyjmując gorący dysk twardy z komputera, *nie należy dotykać* jego metalowej osłony.

**⚠ OSTRZEŻENIE:** Przed rozpoczęciem pracy wewnątrz komputera należy przeczytać instrukcje dotyczące bezpieczeństwa w *Przewodniku z informacjami o produkcie*.

**➡ POUCZENIE:** Aby nie utracić danych, przed przystąpieniem do wyjmowania dysku twardego należy wyłączyć komputer. Dysku twardego nie należy wyjmować, jeśli komputer jest włączony, w trybie gotowości lub w trybie hibernacji.

**➡ POUCZENIE:** Dyski twarde są wyjątkowo delikatnymi urządzeniami i nawet lekkie uderzenie może spowodować uszkodzenie.

**🔍 UWAGA:** Firma Dell nie gwarantuje, że dyski kupowane gdzie indziej niż od firmy Dell będą pasowały do tego komputera, i nie udziela do nich pomocy technicznej.

Aby wymienić dysk twardy we wnęce dysku twardego:

1. Wykonaj procedury opisane w części [Zanim zaczniesz](#).

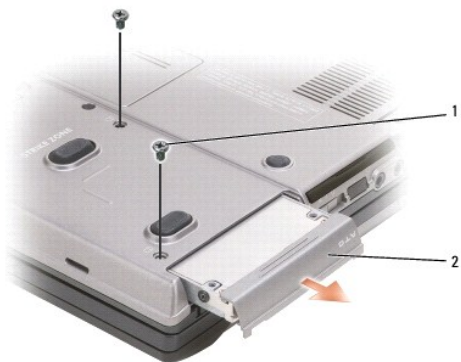

|   |            |   |                      |
|---|------------|---|----------------------|
| 1 | wkręty (2) | 2 | napęd dysku twardego |
|---|------------|---|----------------------|

2. Odwróć komputer i odkręć dwa wkręty dysku twardego.

➔ **POUCZENIE:** Gdy dysk twardy znajduje się poza obudową komputera, należy go przechowywać w ochronnym opakowaniu antystatycznym. Patrz sekcja „Ochrona przed wyładowaniami elektrostatycznymi” w *Przewodniku z informacjami o produkcie*.

3. Wsuń dysk twardy z komputera.

4. Wyjmij nowy dysk twardy z opakowania.

Zachowaj oryginalne opakowanie na wypadek, gdyby trzeba było w przyszłości przechowywać lub transportować dysk twardy.

➔ **POUCZENIE:** Wkładając napęd do wnęki, należy trzymać go równo i wykonywać zdecydowane ruchy. W przypadku użycia nadmiernej siły można zniszczyć złącze.

5. Wsuwaj dysk twardy do wnęki, aż do jego pełnego osadzenia.

6. Włóż i dokręć dwa wkręty.

7. Dysk CD z systemem operacyjnym służy do instalowania systemu operacyjnego dla danego komputera (patrz [Ponowne instalowanie systemu Microsoft® Windows® XP](#)).

8. Za pomocą dysku CD *Drivers and Utilities* można zainstalować sterowniki i narzędzia dla danego komputera (patrz [Ponowna instalacja sterowników i narzędzi](#)).

## Wnęka mediów

🔍 **UWAGA:** Jeżeli wkręt zabezpieczający nie jest zamontowany, można wyjmować i instalować urządzenia, gdy komputer jest włączony i podłączony do urządzenia dokującego (zadokowany).

## Wymywanie urządzeń z wnęki mediów

➔ **POUCZENIE:** Urządzenia niezamontowane w komputerze należy przechowywać w suchym i bezpiecznym miejscu, aby zapobiec ich uszkodzeniu. Należy unikać naciskania ich obudowy lub kładzenia na nich ciężkich przedmiotów.

1. Jeśli wkręt zabezpieczający urządzenie jest przykręcony, odkręć go od spodu komputera.

2. Jeśli komputer pracuje, należy dwukrotnie kliknąć ikonę **Safely Remove Hardware** (Bezpieczne usuwanie sprzętu) na pasku zadań, kliknąć urządzenie, które należy wyjąć, a następnie kliknąć opcję **Stop** (Zatrzymaj).

3. Naciśnij zatrask zwalniający urządzenie.



|   |                |   |                                 |
|---|----------------|---|---------------------------------|
| 1 | napęd optyczny | 2 | zatrząsk zwalniający urządzenie |
|---|----------------|---|---------------------------------|

4. Wyciągnij urządzenie z wnęki mediów.

Aby zainstalować urządzenie, wsuń nowe urządzenie do wnęki aż do zatrzaśnięcia na miejscu.

---

[Powrót do spisu treści](#)

[Powrót do spisu treści](#)

## Funkcje programu Dell™ QuickSet

Podręcznik użytkownika komputera Dell™ Latitude™ ATG D620

 **UWAGA:** Ta funkcja może nie działać na tym komputerze.

Program Dell™ QuickSet zapewnia użytkownikowi łatwy dostęp do konfiguracji lub przeglądania następujących rodzajów ustawień:

- 1 Połączenia sieciowe
- 1 Zarządzanie energią
- 1 Wyświetlacz
- 1 Informacje systemowe

W zależności od tego, jakie zadanie ma zostać wykonane w programie Dell™ QuickSet, można go uruchomić, *klikając* ikonę QuickSet , *dwukrotnie ją klikając* lub klikając ją *prawym przyciskiem* myszy na pasku zadań systemu Microsoft® Windows®. Pasek zadań znajduje się w prawym dolnym rogu ekranu.

Więcej informacji o programie QuickSet można uzyskać po kliknięciu prawym przyciskiem myszy ikony programu QuickSet i wybraniu opcji **Help** (Pomoc).

---

[Powrót do spisu treści](#)

[Powrót do spisu treści](#)

## Zabezpieczanie komputera

Podręcznik użytkownika komputera Dell™ Latitude™ ATG D620

- [Blokada kabla zabezpieczającego](#)
- [Korzystanie z kart inteligentnych](#)
- [Hasła](#)
- [Moduł TPM \(Trusted Platform Module\)](#)
- [Oprogramowanie do zarządzania bezpieczeństwem](#)
- [Oprogramowanie do śledzenia komputera](#)
- [Jeżeli komputer zostanie zgubiony lub skradziony](#)

---

### Blokada kabla zabezpieczającego

 **UWAGA:** Komputer nie jest wysyłany z blokadą kabla zabezpieczającego.

Blokada kabla zabezpieczającego jest to dostępne w handlu urządzenie zapobiegające kradzieży. Aby użyć blokady, należy podłączyć ją do gniazda kabla zabezpieczającego w komputerze firmy Dell™. Dodatkowe informacje na ten temat znajdują się w dokumentacji urządzenia zabezpieczającego.

 **POUCZENIE:** Przed zakupem urządzenia zabezpieczającego przed kradzieżą należy upewnić się, czy pasuje ono do gniazda kabla zabezpieczającego w komputerze.



---

### Korzystanie z kart inteligentnych

 **UWAGA:** Informacje dotyczące sposobu zabezpieczania komputera podczas podróży można znaleźć w części [Podróżowanie z komputerem](#).

 **UWAGA:** Obsługa kart inteligentnych może nie być dostępna w danym komputerze.

### Informacje o kartach inteligentnych

Karty inteligentne to przenośne urządzenia w kształcie karty kredytowej z wewnętrznymi układami scalonymi. Wierzchnia strona karty inteligentnej zawiera zwykle wbudowany procesor umieszczony pod złotym panelem kontaktowym. Połączenie małych rozmiarów z układami scalonymi czyni z kart inteligentnych wartościowe narzędzie zabezpieczeń, przechowywania danych czy specjalnych programów. Korzystanie z kart inteligentnych może wpłynąć na poprawę bezpieczeństwa systemu, łącząc przedmiot, który ma użytkownik (karta inteligentna), z informacją, którą tylko dany użytkownik powinien znać (kod PIN) w celu zapewnienia bezpieczniejszego uwierzytelnienia użytkownika niż za pomocą samego tylko hasła.

### Instalowanie karty inteligentnej

Kartę inteligentną można zainstalować w komputerze, który jest uruchomiony. Komputer automatycznie wykryje kartę.

Aby zainstalować kartę inteligentną:

1. W przypadku zainstalowania zaślepki w gnieździe karty inteligentnej wyjmij zaślepkę, ciągnąc i wysuwając ją z komputera.

 **UWAGA:** Zachowaj zaślepkę na wypadek, gdy karta inteligentna nie będzie zainstalowana w gnieździe karty.

2. Ustaw kartę tak, aby złoty panel kontaktowy był skierowany do góry i w stronę gniazda kart inteligentnych.

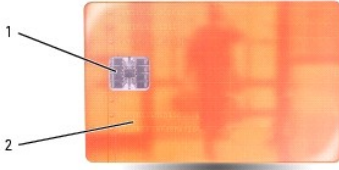

|   |                        |   |                           |
|---|------------------------|---|---------------------------|
| 1 | złoty panel kontaktowy | 2 | karta inteligentna (góra) |
|---|------------------------|---|---------------------------|

3. Włóż kartę do gniazda kart inteligentnych, aż zostanie całkowicie osadzona w złączu. Karta będzie wystawać z gniazda na około 1/2 cala. Gniazdo kart inteligentnych znajduje się poniżej gniazda kart PC.

W przypadku napotkania zbyt dużego oporu nie wolno stosować siły. Należy kartę wysunąć, sprawdzić jej orientację i spróbować ponownie.



## Hasła

### Informacje o hasłach

**UWAGA:** W fabrycznie nowym komputerze hasła są wyłączone.

Hasło podstawowe (lub systemowe), hasło administratora i hasło dysku twardego, wszystkie one w różny sposób zapobiegają nieuprawnionemu dostępowi do komputera. Poniższa tabela zawiera zestawienie typów i funkcji haseł dostępnych w danym komputerze.

| Typ hasła            | Funkcje  |
|----------------------|--|
| Podstawowe           | <ul style="list-style-type: none"> <li>1 Zabezpiecza komputer przed nieautoryzowanym dostępem</li> </ul>   |
| Hasło administratora | <ul style="list-style-type: none"> <li>1 Zapewnia administratorom systemu i pracownikom serwisu dostęp do komputerów w celu naprawy lub zmiany konfiguracji.</li> <li>1 Umożliwia ograniczenie dostępu do programu konfiguracji systemu, podobnie jak hasło podstawowe ogranicza dostęp do komputera</li> <li>1 Można go używać zamiast hasła głównego.</li> </ul> |
| Dysk twardey         | <ul style="list-style-type: none"> <li>1 Pomaga zabezpieczyć dane na dysku twardym lub zewnętrznym dysku twardym (jeśli jest używany) przed dostępem osób niepowołanych.</li> </ul>  |

**UWAGA:** Niektóre dyski twarde nie obsługują zabezpieczenia hasłem.

**POUCZENIE:** Hasła zapewniają wysoki poziom ochrony danych przechowywanych w komputerze lub na dysku twardym. Jednak nie są one niezawodne. Jeśli wymagana jest skuteczniejsza ochrona, należy nabyć i stosować inne zabezpieczenia, takie jak karty inteligentne, oprogramowanie szyfrujące lub karty PC z funkcjami szyfrowania.

Podczas korzystania z haseł należy stosować się do następujących zaleceń:

- 1 Należy wybierać hasła, które można zapamiętać, ale nie takie, które można łatwo zgadnąć. Na przykład jako haseł nie należy używać imion członków rodziny lub zwierząt.
- 1 Nie zaleca się zapisywania haseł. Jeśli jednak zostaną one zapisane, należy je przechowywać w bezpiecznym miejscu.
- 1 Nie należy udostępniać haseł innym osobom.
- 1 Należy upewnić się, że nikt nie podgląda wpisywanego hasła.

- ➡ **POUCZENIE:** Hasła zapewniają wysoki poziom ochrony danych przechowywanych w komputerze lub na dysku twardym. Jednak nie są one niezawodne. Jeśli wymagana jest skuteczniejsza ochrona, należy nabyć i stosować inne zabezpieczenia, takie jak karty inteligentne, oprogramowanie szyfrujące lub karty PC z funkcjami szyfrowania.

Jeżeli użytkownik zapomni hasła, powinien skontaktować się z firmą Dell (patrz [Kontakt z firmą Dell](#)). Z uwagi na bezpieczeństwo użytkownika personel pomocy technicznej firmy Dell poprosi o potwierdzenie tożsamości, aby upewnić się, że z komputera korzysta uprawniona osoba.

## Korzystanie z hasła podstawowego (lub systemowego)

Hasło główne umożliwia zabezpieczenie komputera przed dostępem osób niepowołanych.

Podczas pierwszego uruchomienia komputera należy przypisać hasło główne po wyświetleniu się odpowiedniego monitu.

Jeśli hasło nie zostanie wprowadzone w ciągu 2 minut, komputer powraca do stanu, w jakim się wcześniej znajdował.

- ➡ **POUCZENIE:** Wyłączenie hasła administratora spowoduje także wyłączenie hasła głównego.

Aby dodać lub zmienić hasło, wybierz pozycję **User Accounts** (Konta użytkowników) w **Control Panel** (Panelu sterowania).

Jeśli przypisano hasło administratora, to można go użyć zamiast hasła głównego. Nie jest wyświetlany osobny monit o wpisanie hasła administratora.

## Korzystanie z hasła administratora

Hasło administratora zapewnia administratorom systemu i pracownikom technicznym dostęp do komputerów, które wymagają naprawy lub zmiany konfiguracji. Administratorzy lub pracownicy techniczni mogą przypisywać identyczne hasła administratora wielu komputerom; natomiast użytkownik może przypisać niepowtarzalne hasło główne.

Aby ustawić hasła administratora, należy z Panelu sterowania przejść do opcji **User Accounts** (Konta użytkownika).

Przypisanie hasła administratora powoduje uaktywnienie opcji **Configure Setup** (Konfigurowanie ustawień) w programie konfiguracji systemu. Opcja **Configure Setup** (Konfigurowanie ustawień) umożliwia ograniczenie dostępu do programu konfiguracji systemu, podobnie jak hasło podstawowe ogranicza dostęp do komputera.

Hasła administratora można użyć zamiast hasła głównego. Zawsze, gdy wymagane jest wprowadzenie hasła głównego, można wprowadzić hasło administratora.

- ➡ **POUCZENIE:** Wyłączenie hasła administratora spowoduje także wyłączenie hasła głównego.

- 🔒 **UWAGA:** Hasło administratora zapewnia dostęp do komputera, ale nie zapewnia dostępu do dysku twardego, gdy jest on chroniony hasłem.

Jeśli użytkownik zapomni hasła głównego i nie ma przypisanego hasła administratora lub jeśli zapomni zarówno hasła podstawowego/systemowego, jak i hasła administratora, powinien skontaktować się z administratorem systemu lub z firmą Dell (patrz [Kontakt z firmą Dell](#)).

## Korzystanie z hasła dysku twardego

Hasło dysku twardego pomaga zabezpieczyć dane na dysku twardym przed dostępem osób niepowołanych. Można także przypisać hasło dla zewnętrznego dysku twardego (jeśli jest używany), które może być takie samo lub inne niż hasło głównego dysku twardego.

Aby przypisać lub zmienić hasło dysku twardego, należy wejść do programu konfiguracji systemu (patrz [Program konfiguracji systemu](#) (System setup)).

Jeżeli zostało przypisane hasło dysku twardego, należy je wprowadzać podczas każdego włączenia komputera i powrotu do normalnej pracy z trybu gotowości.

Jeśli hasło dysku twardego jest uaktywnione, należy je podawać podczas każdego włączenia komputera: Jest wyświetlany komunikat z prośbą o podanie hasła dysku twardego.

Aby kontynuować, wprowadź hasło (o długości co najwyżej ośmiu znaków) i naciśnij klawisz <Enter>.

Jeśli hasło nie zostanie wprowadzone w ciągu 2 minut, komputer powraca do stanu, w jakim się wcześniej znajdował.

W przypadku wprowadzenia nieprawidłowego hasła, na ekranie zostanie wyświetlona informacja, że hasło jest nieprawidłowe. Naciśnij klawisz <Enter>, aby spróbować ponownie.

Jeżeli po trzech próbach nadal nie wprowadzono poprawnego hasła, podjęta zostanie próba rozruchu systemu z innego urządzenia startowego, o ile zezwala na to stan opcji **Boot First Device** (Pierwsze urządzenie rozruchowe) w programie konfiguracji systemu. Jeżeli stan opcji **Boot First Device** (Pierwsze urządzenie rozruchowe) nie zezwala na rozruch systemu z innego urządzenia, komputer powraca do stanu, w jakim znajdował się przed włączeniem.

Jeżeli hasło dysku twardego, hasło zewnętrznego dysku twardego i hasło główne są takie same, komputer wyświetli monit dotyczący tylko hasła głównego. Jeżeli hasło dysku twardego różni się od hasła głównego, zostaną wyświetlone monity dotyczące obu tych haseł. Dwa różne hasła zapewniają lepszą ochronę.

- 🔒 **UWAGA:** Hasło administratora zapewnia dostęp do komputera, ale nie zapewnia dostępu do dysku twardego, gdy jest on chroniony hasłem.

---

## Moduł TPM (Trusted Platform Module)



 **UWAGA:** W niektórych regionach funkcja TPM może być niedostępna.

 **UWAGA:** Funkcja TPM obsługuje szyfrowanie tylko wtedy, gdy system operacyjny obsługuje funkcję TPM. Więcej informacji można znaleźć w dokumentacji oprogramowania TPM i plikach pomocy dostarczanych wraz z oprogramowaniem.

TPM jest to zabezpieczenie sprzętowe, którego można używać do tworzenia i zarządzania kluczami szyfrowania wygenerowanymi przez komputer. Moduł TPM, w połączeniu z oprogramowaniem zabezpieczającym, poprawia istniejące zabezpieczenia sieci i komputera dzięki włączeniu takich funkcji, jak ochrona plików i zabezpieczenie poczty elektronicznej. Funkcję TPM można włączyć za pomocą opcji konfiguracji komputera.

 **POUCZENIE:** Aby zabezpieczyć dane i klucze szyfrowania, należy przestrzegać procedur tworzenia kopii zapasowych opisanych w dokumencie *Broadcom Secure Foundation Getting Started Guide*. Jeśli te kopie zapasowe będą niekompletne, utracone lub uszkodzone, firma Dell nie będzie mogła pomóc podczas odzyskiwania zaszyfrowanych danych.

## Włączanie funkcji TPM

### 1. Włącz oprogramowanie TPM:

- a. Ponownie uruchom komputer i naciśnij klawisz <F2> w trakcie testów POST, aby przejść do programu konfiguracji systemu.
- b. Wybierz opcję **Security** (Zabezpieczenia) → **TPM Security** (Zabezpieczenia TPM) i naciśnij klawisz <Enter>.
- c. W sekcji **TPM Security** (Zabezpieczenia TPM), wybierz opcję **On** (Włączone).
- d. Naciśnij klawisz <Esc>, aby zamknąć program instalacji.
- e. Po monicie kliknij opcję **Save/Exit** (Zapisz/Zakończ).

### 2. Uaktywnij program konfiguracji TPM:

- a. Ponownie uruchom komputer i naciśnij klawisz <F2> w trakcie testów POST, aby przejść do programu konfiguracji systemu.
- b. Wybierz opcję **Security** (Zabezpieczenia) → **TPM Activation** (Uaktywnienie TPM) i naciśnij klawisz <Enter>.
- c. W sekcji **TPM Activation** (Uaktywnienie TPM) wybierz opcję **Activate** (Uaktywnij) i naciśnij klawisz <Enter>.

 **UWAGA:** Wystarczy tylko raz uaktywnić ten program.

- d. Po zakończeniu procesu komputer albo automatycznie uruchomi się ponownie, albo wyświetli monit o ponowne uruchomienie komputera.

---

## Oprogramowanie do zarządzania bezpieczeństwem

Oprogramowanie do zarządzania bezpieczeństwem umożliwia korzystanie z czterech różnych funkcji pomagających zabezpieczyć komputer:

- 1 Zarządzanie logowaniem
- 1 Uwierzytelnianie przed uruchomieniem (za pomocą czytnika odcisków palców, karty inteligentnej lub hasła)
- 1 Szyfrowanie
- 1 Zarządzanie informacjami prywatnymi

## Uaktywnianie oprogramowania do zarządzania bezpieczeństwem

 **UWAGA:** W niektórych regionach funkcja TPM może być niedostępna.

 **UWAGA:** Najpierw należy włączyć moduł TPM, aby oprogramowanie do zarządzania bezpieczeństwem mogło osiągnąć pełną funkcjonalność.

### 1. Włącz funkcję TPM (patrz część [Włączenie funkcji TPM](#)).

### 2. Załaduj oprogramowanie do zarządzania bezpieczeństwem:

- a. Włącz (lub uruchom ponownie) komputer.
- b. Gdy zostanie wyświetlone logo firmy DELL™, naciśnij natychmiast klawisz <F2>. Jeśli nie zdążysz nacisnąć klawisza i zostanie wyświetlone logo systemu Windows, musisz poczekać do wyświetlenia pulpitu Windows. Następnie zamknij system operacyjny i spróbuj ponownie.
- c. W menu rozwijanym wybierz opcję **Wave EMBASSY Trust Suite** i naciśnij klawisz <Enter>, aby utworzyć ikony dla elementów oprogramowania na pulpicie komputera.
- d. Naciśnij klawisz <Esc>, aby zamknąć program instalacji.
- e. Po monicie kliknij opcję **Save/Exit** (Zapisz/Zakończ).

## Korzystanie z oprogramowania do zarządzania bezpieczeństwem

Informacje o sposobie korzystania z oprogramowania i różnych funkcji zabezpieczających można znaleźć w *Instrukcji uruchomienia* oprogramowania:

Kliknij kolejno **Start** → **All Programs** (Programy) → **WaveEMBASSY Trust Suite** → **Getting Started Guide** (Instrukcja uruchomienia).

---

## Oprogramowanie do śledzenia komputera

Oprogramowanie do śledzenia komputera może umożliwić zlokalizowanie komputera, jeśli został on zgubiony lub skradziony. To oprogramowanie jest opcjonalne i można je kupić podczas zamawiania komputera firmy Dell™ lub można skontaktować się z przedstawicielem działu sprzedaży firmy Dell w celu uzyskania informacji o tej funkcji bezpieczeństwa.

 **UWAGA:** Oprogramowanie do śledzenia komputera może nie być dostępne w pewnych krajach.

 **UWAGA:** Jeśli użytkownik ma oprogramowanie do śledzenia komputera i komputer zostanie zgubiony lub skradziony, należy skontaktować się z firmą udostępniającą usługę śledzenia w celu zgłoszenia braku komputera.

---

## Jeżeli komputer zostanie zgubiony lub skradziony

- 1 Skontaktuj się z odpowiednimi służbami, aby zgłosić kradzież lub zgubienie komputera. Dołącz znacznik usług do opisu komputera. Poproś o przypisanie numeru sprawy kradzieży lub zagubienia i zapisz numer ten numer oraz nazwę, adres i numer telefonu organu zajmującego się tą sprawą. Jeżeli jest to możliwe, postaraj się uzyskać nazwisko funkcjonariusza zajmującego się śledztwem.

 **UWAGA:** Jeżeli znasz miejsce kradzieży lub zgubienia komputera, skontaktuj się ze służbami odpowiedzialnymi za ten obszar. Jeżeli nie znasz tego miejsca, skontaktuj się ze służbami odpowiednimi dla miejsca, gdzie mieszkasz.

- 1 Jeżeli komputer jest własnością firmy, powiadom dział ochrony firmy.
- 1 Skontaktuj się z obsługą klienta firmy Dell, aby zgłosić utratę komputera. Podaj znacznik usługi komputera, numer sprawy oraz nazwę, adres i numer telefonu służby, której zgłoszona została utrata komputera. Jeżeli jest to możliwe, podaj nazwisko funkcjonariusza zajmującego się śledztwem.

Przedstawiciel obsługi klienta firmy Dell rejestruje zgłoszenie, nadaje mu znacznik usługi użytkownika i odnotowuje fakt zgubienia lub kradzieży komputera. Jeżeli ktoś skontaktuje się z firmą Dell po pomoc techniczną i poda znacznik usługi użytkownika, komputer zostanie automatycznie zidentyfikowany jako zgubiony lub skradziony. Pracownik pomocy technicznej spróbuje uzyskać numer telefonu i adres osoby dzwoniącej. Firma Dell kontaktuje się następnie z organem, w którym zgłoszono zagubienie komputera.

---

[Powrót do spisu treści](#)

[Powrót do spisu treści](#)

## Program konfiguracji systemu

Podręcznik użytkownika komputera Dell™ Latitude™ ATG D620

- [Przegląd](#)
- [Przeglądanie ekranów w programie konfiguracji systemu](#)
- [Ekran w programie konfiguracji systemu](#)
- [Często używane ustawienia](#)

---

### Przegląd

 **UWAGA:** System operacyjny może automatycznie skonfigurować większość opcji konfiguracyjnych dostępnych w konfiguracji systemu, zastępując opcje wprowadzone za pomocą konfiguracji systemu. (Wyjątkiem jest opcja **External Hot Key** [Zewnętrzny klawisz skrótu], którą można włączyć lub wyłączyć tylko za pomocą programu konfiguracji systemu.) Więcej informacji na temat funkcji konfiguracyjnych systemu operacyjnego można znaleźć w [Windows Help and Support Center](#) (Centrum pomocy i obsługi technicznej systemu Windows).

Konfiguracji systemu można używać do:

- 1 Ustawienia lub zmiany funkcji wybieranych przez użytkownika — np. hasła
- 1 Sprawdzenia informacji na temat aktualnej konfiguracji komputera, np. ilości pamięci systemowej

Po skonfigurowaniu komputera należy uruchomić program konfiguracji systemu i zapoznać się z ustawieniami opcjonalnymi i informacjami na temat konfiguracji systemu. Zaleca się zanotowanie tych informacji na przyszłość.

Na ekranach w programie konfiguracji systemu wyświetlane są aktualne informacje na temat konfiguracji oraz ustawień komputera takie jak:

- 1 Konfiguracja systemu
- 1 Kolejność rozruchowa
- 1 Ustawienia konfiguracji rozruchowej (uruchamiania) i konfiguracji urządzenia dokującego
- 1 Podstawowe ustawienia konfiguracji urządzeń
- 1 Ustawienia zabezpieczeń systemu i hasła dysku twardego

 **POUCZENIE:** Nie należy zmieniać ustawień konfiguracji systemu, nie będąc doświadczonym użytkownikiem komputera lub jeśli pomoc techniczna firmy Dell nie zaleca wykonania takiej czynności. Niektóre zmiany mogą spowodować niewłaściwą pracę komputera.

---

### Przeglądanie ekranów w programie konfiguracji systemu

1. Włącz (lub uruchom ponownie) komputer.
2. Gdy zostanie wyświetlone logo firmy DELL™, naciśnij natychmiast klawisz <F2>. Jeśli nie zdążysz nacisnąć klawisza i zostanie wyświetlone logo systemu Windows, musisz poczekać do wyświetlenia pulpitu Windows. Następnie zamknij system operacyjny i spróbuj ponownie.

---

### Ekran w programie konfiguracji systemu

 **UWAGA:** Aby uzyskać informacje o konkretnym elemencie na ekranie konfiguracji systemu, zaznacz element i spójrz na obszar **Help** (Pomoc) ekranu.

Opcje konfiguracji systemu są wyświetlane w lewej części ekranu. Po prawej stronie każdej opcji znajduje się ustawienie lub wartość tej opcji. Zmieniać można te ustawienia, które wyświetlane są białymi literami. Opcje lub wartości, których nie można zmienić (bo są to wartości domyślne wykrywane przez komputer), są nieco ciemniejsze.

W prawym górnym rogu ekranu znajdują się informacje pomocy dla aktualnie podświetlonej opcji, natomiast w prawym dolnym rogu informacje na temat komputera. U dołu każdego ekranu są podane funkcje klawiszy konfiguracji systemu.

---

### Często używane ustawienia

Niektóre ustawienia wymagają ponownego rozruchu komputera, aby nowe ustawienia zostały uwzględnione.

### Zmiana sekwencji rozruchowej

*Sekwencja rozruchowa* lub *kolejność rozruchowa* wskazuje, gdzie komputer ma szukać oprogramowania potrzebnego do uruchomienia systemu operacyjnego. Sekwencję rozruchową można ustawić oraz włączać i wyłączać urządzenia, korzystając ze strony **Boot Order** (Kolejność rozruchowa) konfiguracji systemu.

 **UWAGA:** Informacje o jednorazowej zmianie kolejności rozruchowej można znaleźć w części [Przeprowadzanie jednorazowego rozruchu](#).

Na stronie **Boot Sequence** (Sekwencja rozruchu) wyświetlana jest ogólna lista urządzeń rozruchowych, które mogły zostać zainstalowane na komputerze, np.:

- 1 **Diskette Drive** (Napęd dyskietek)
- 1 **Modular bay HDD** (Dysk twardej we wnęce modułowej)
- 1 **Internal HDD** (Wewnętrzny dysk twardej)
- 1 **CD/DVD/CD-RW drive** (Napęd dysków CD/DVD/CD-RW)

Podczas procedury rozruchu komputer rozpoczyna uruchamianie od urządzenia wymienionego na początku listy i skanuje każde włączone urządzenie w celu wyszukania plików startowych systemu operacyjnego. W przypadku odnalezienia plików komputer kończy wyszukiwanie i uruchamia system operacyjny.

Aby sterować urządzeniami rozruchowymi, wybierz (zaznacz) urządzenie, naciskając klawisz strzałki w górę lub w dół, a następnie włącz lub wyłącz urządzenie albo zmień jego położenie na liście.

- 1 Aby włączyć lub wyłączyć urządzenie, zaznacz element i naciśnij klawisz spacji. Nazwa włączonego urządzenia na liście ma kolor biały, a po jej lewej stronie wyświetlany jest mały trójkąt; niebieski kolor nazwy lub przyciemnienie oraz brak trójkąta sygnalizuje wyłączenie urządzenia.
- 1 Aby zmienić kolejność urządzeń na liście, zaznacz urządzenie, a następnie naciśnij klawisz <U> lub <D> (wielkość liter jest bez znaczenia), aby przenieść wyróżnione urządzenie w górę lub w dół.

Zmiany w sekwencji rozruchowej odnoszą skutek natychmiast po zapisaniu zmian i zamknięciu konfiguracji systemu.

## Przeprowadzanie jednorazowego rozruchu

Ustawienia jednorazowej sekwencji rozruchu można określić, nie otwierając konfiguracji systemu. (Tej procedurę można również zastosować, aby przeprowadzić rozruch programu Dell Diagnostics na partycji narzędzi diagnostycznych Diagnostics Utility dysku twardego.)

1. Za pomocą menu **Start** zamknij system operacyjny i wyłącz komputer.
2. Jeśli komputer jest podłączony (zadokowany) do urządzenia dokującego, należy go oddokować. Informacje na ten temat można znaleźć w dokumentacji urządzenia dokującego.
3. Podłącz komputer do gniazda elektrycznego.
4. Włącz komputer. Gdy wyświetlone zostanie logo firmy DELL, naciśnij natychmiast klawisz <F12>.

Jeśli nie zdążysz nacisnąć klawisza i zostanie wyświetlone logo systemu Windows, musisz poczekać do wyświetlenia pulpitu Windows. Następnie zamknij system operacyjny i spróbuj ponownie.

5. Po wyświetleniu listy urządzeń rozruchowych należy zaznaczyć urządzenie, z którego ma być przeprowadzony rozruch i nacisnąć klawisz <Enter>. Zostanie przeprowadzony rozruch z wybranego urządzenia.

Przy następnym uruchomieniu komputera przywrócona zostaje poprzednia kolejność rozruchowa.

## Zmiana portów COM

Opcja **Serial Port** (Port szeregowy) umożliwia przypisanie adresu portu szeregowego COM, wyłączenie portu szeregowego i przypisanego mu adresu, co zwalnia zasoby komputera dla innego urządzenia.

## Włączanie czujnika podczerwieni

1. Naciskaj klawisze <Alt><p> aż zlokalizowany zostanie **Infrared Data Port** (Port podczerwieni) w sekcji **Basic Device Configuration** (Podstawowa konfiguracja urządzeń).

 **UWAGA:** Upewnij się, że wybrany port COM jest różny od portu COM przypisanego do złącza szeregowego.

2. Naciśnij klawisz strzałki w dół, aby wybrać **Infrared Data Port** (Port danych podczerwieni), i naciśnij klawisz strzałki w prawo, aby zmienić ustawienie na port COM.
3. Aby zapisać zmiany i zamknąć program konfiguracyjny, naciśnij klawisz <Esc>, a następnie kliknij przycisk **Yes** (Tak). Jeżeli wyświetlony zostanie monit o ponowne uruchomienie komputera, kliknij przycisk **Yes** (Tak).
4. Wykonaj instrukcje pokazane na ekranie.
5. Po włączeniu czujnika podczerwieni kliknij pozycję **Yes** (Tak), aby ponownie uruchomić komputer.

Po włączeniu czujnika podczerwieni można użyć go do nawiązania połączenia z urządzeniem obsługującym komunikację na podczerwień. Informacje na temat konfigurowania i używania urządzenia na podczerwień można znaleźć w dokumentacji urządzenia na podczerwień oraz w Windows XP Help and Support Center (Centrum pomocy i obsługi technicznej systemu Windows XP).

---

[Powrót do spisu treści](#)

[Powrót do spisu treści](#)

## Dane techniczne

### Podręcznik użytkownika komputera Dell™ Latitude™ ATG D620

 **UWAGA:** Oferta może się różnić w zależności od regionu. Aby uzyskać więcej informacji dotyczących konfiguracji komputera, kliknij przycisk **Start** → i wybierz **Help and Support** (Pomoc i obsługa techniczna) → **Use Tools to view your computer information and diagnose problems** (Użyj narzędzi, aby wyświetlić informacje o komputerze i zdiagnozować problemy) → **My Computer Information** (Informacje o komputerze).

| Procesor                             |                              |
|--------------------------------------|------------------------------|
| Typy procesorów                      | Procesory Intel® Core™ 2 Duo |
| Pamięć podręczna L1                  | 64 KB (wewnętrzna)           |
| Pamięć podręczna L2                  | 2 MB lub 4 MB (w strukturze) |
| Częstotliwość magistrali zewnętrznej | 667 MHz                      |

| Informacje o systemie               |  |
|-------------------------------------|--|
| Systemowy zestaw układów            | Mobile Intel 945GM Express lub 945PM Express |
| Szerokość magistrali danych         | 64 bity                                      |
| Szerokość magistrali DRAM           | 64 bity                                      |
| Szerokość szyny adresowej procesora | 36 bitów                                     |

| Karta PC/ExpressCard          |  |
|-------------------------------|--|
| Kontroler CardBus             | kontroler O2Micro OZ601CardBus                                   |
| Złącze karty PC               | jedno (obsługuje kartę typu I lub II)                            |
| Obsługiwane karty             | karta PC: 3,3 V oraz 5 V<br>karta ExpressCard: 34 mm z adapterem |
| Rozmiar złącza kart PC        | 80 styków  |
| Szerokość danych (maksymalna) | PCMCIA — 16 bitów<br>CardBus — 32 bity                           |

| Karta inteligentna                      |  |
|---|--|
| Możliwości odczytu/zapisu               | odczytuje i zapisuje wszystkie karty mikroprocesorowe zgodne z ISO 7816 1/2/3/4 (T=0, T=1) |
| Obsługiwane karty                       | 3 V i 5 V  |
| Obsługiwana technologia programistyczna | karty z obsługą języka Java  |
| Szybkość interfejsu                     | 9600–115 200 b/s   |
| Poziom EMV                              | certyfiikat poziomu 1  |
| Certyfiikat WHQL                        | PC/SC  |
| Zgodność                                | zgodne ze środowiskiem infrastruktury kluczy publicznych (PKI)                             |
| Cykle wkładanie/wyjmowanie              | certyfiikat do 100 000 cykli   |

| Pamięć                       |   |
|------------------------------|---|
| Złącze modułu pamięci        | dwa gniazda SODIMM dostępne dla użytkownika   |
| Pojemność modułu pamięci     | 512 MB, 1 GB i 2 GB   |
| Typ pamięci                  | 533/667 DDRII SDRAM   |
| Minimalna pojemność pamięci  | 512 MB<br><br><b>UWAGA:</b> W niektórych regionach minimalna ilość pamięci może być inna. |
| Maksymalna pojemność pamięci | 4 GB  |

|  |  |
|--|--|
|  |  |
|--|--|

| <b>Porty i złącza</b> |  |
|-----------------------|--|
| Szeregowe             | 9-stykowe złącze zgodne ze standardem 16550C, 16-bajtowe złącze buforowe                                   |
| Wideo                 | złącze 15-stykowe  |
| Audio                 | złącze mikrofonowe, słuchawkowe/głośnikowe złącze stereofoniczne   |
| USB                   | cztery 4-stykowe złącza, zgodne ze standardem USB 2.0  |
| Czujnik podczerwieni  | czujnik zgodny ze standardem IrDA Standard 1.1 (Fast IR) oraz IrDA Standard 1.0 (Slow IR)                  |
| Modem                 | obsługa RJ-11  |
| Karta sieciowa        | port RJ-45   |
| D-Dock                | standardowe złącze D-dock dla takich urządzeń, jak zaawansowane repliki portów D-Docks i stacje rozszerzeń |
| D-Port                | standardowe złącze D-Port  |

| <b>Komunikacja</b>        |  |
|---------------------------|--|
| Modem:                    |  |
| Rodzaj                    | v.92 56K MDC   |
| Kontroler                 | softmodem  |
| Interfejs                 | wewnętrzna magistrala Intel High Definition Audio  |
| Karta sieciowa            | 1 Gb Ethernet LAN na płycie systemowej   |
| Komunikacja bezprzewodowa | karta WLAN, przełącznik łączności bezprzewodowej z technologią Dell™ Wi-Fi Catcher™, wewnętrzna karta z interfejsem bezprzewodowym Bluetooth® i karta szerokopasmowej sieci komórkowej firmy Dell (WWAN)<br><br><b>UWAGA:</b> Dostępność karty szerokopasmowej sieci komórkowej może się różnić w zależności od regionu. |

| <b>Grafika</b>                                |   |
|---|---|
| Typ karty wideo:                              | akcelerator sprzętowy zintegrowany na płycie systemowej       |
| Magistrala danych                             | zintegrowane wideo  |
| Kontroler grafiki                             | Intel Extreme Graphics  |
| Pamięć kontrolera grafiki                     | Do 224 MB, współdzielona                                      |
| Interfejs wyświetlacza LCD                    | LVDS  |
| Obsługa sygnału telewizyjnego                 | NTSC lub PAL w trybie S-video i zespolonego sygnału wizyjnego |
| Wyjście koloru                                | 16,7 miliona  |
| Obsługa TV (tylko za pomocą stacji dokującej) | NTSC lub PAL w trybie S-video i zespolonego sygnału wizyjnego |
| Wyjście koloru                                | 16,7 miliona  |

| <b>Dźwięk</b>                   |  |
|---------------------------------|--|
| Typ audio                       | dźwięk wysokiej dokładności (Soft Audio)                                   |
| Kontroler audio                 | SigmaTel STAC9200  |
| Konwersja stereo                | 24-bitowa (stereo cyfrowo-analogowa), 24-bitowa (stereo analogowo-cyfrowa) |
| Złącza:                         |  |
| Wewnętrzne                      | magistrala PCI/dźwięk wysokiej dokładności                                 |
| Zewnętrzne                      | złącze mikrofonowe, słuchawkowe/głośnikowe złącze stereofoniczne           |
| Głośniki                        | jeden głośnik 4-omowy  |
| Wewnętrzny wzmacniacz głośników | 2 W na kanał dla głośników 4-omowych                                       |
| Regulacja głośności             | skrótów klawiaturowe lub menu programów                                    |

| <b>Wyświetlacz</b>           |      |
|------------------------------|------|
| Rodzaj (aktywna matryca TFT) | WXGA |

|   |  |
|---|--|
| Obszar aktywny (X/Y)                              | 303,74 x 189,84  |
| Wymiary:  |  |
| Wysokość  | 207,0 mm (8,1 cala)  |
| Szerokość   | 320,0 mm (12,6 cala)   |
| Głębokość   | 10,6 mm (0,42 cala)  |
| Przekątna   | 357,1 mm (14,1 cala)   |
| Kąt rozwarcia                                     | od 0° (zamknięty) do 180°  |
| Kąty widzenia:                                    |  |
| Poziomo   | 40/40°   |
| Pionowo   | 15/30°   |
| 0,28 x 0,28 mm (XGA)                              | 0,2373   |
| Zużycie energii (panel z podświetleniem) (typowo) | 11,6 W (typowo)  |
| Regulacja   | jasnością można sterować z klawiatury i za pomocą czujnika oświetlenia otoczenia |

|                             |   |
|-----------------------------|---|
| <b>Klawiatura</b>           |   |
| Liczba klawiszy             | 87, 88 oraz 91 klawiszy odpowiednio dla Stanów Zjednoczonych i Kanady, Europy i Japonii |
| Przesunięcie klawisza       | około 2,5 mm (0,098 cala)   |
| Odległość między klawiszami | 19,05 mm ±0,3 mm (0,75 cala ±0,012 cala)  |
| Układ klawiatury            | QWERTY/AZERTY/Kanji   |

|  |   |
|--|---|
| <b>Panel dotykowy</b>                              |   |
| Rozdzielczość położenia X/Y (tryb tablicy grafiki) | 240 cpi                                       |
| Obszar aktywny                                     | 73,7 x 43                                     |
| Rozmiar:   |   |
| Szerokość  | obszar aktywny czujnika: 64,88 mm (2,55 cala) |
| Wysokość   | prostokąt: 48,88 mm (1,92 cala)               |

|   |  |
|---|--|
| <b>Czytnik odcisków palców (opcjonalny)</b> |  |
| Rodzaj                                      | czujnik paskowy UPEK TCS3 TouchStrip™ z aktywną, pojemnościową technologią wykrywania pikseli CMOS |
| Zasilacz                                    | od 2,7 V do około 3,6 V  |
| Złącze                                      | 48-stykowe BGA   |
| Rozmiar macierzy                            | 248 x 2 piksele  |

|  |  |
|--|--|
| <b>Wodzik</b>                                      |  |
| Rozdzielczość położenia X/Y (tryb tablicy grafiki) | 250 pomiarów/s przy 100 gramach-siła     |
| Rozmiar  | wystaje 0,5 mm ponad otaczające klawisze |

|  |                        |
|--|------------------------|
| <b>Akumulator</b>  |                        |
| Typ:   |                        |
| 6-ogniowy akumulator litowo-jonowy   | 56 Wh                  |
| 9-ogniowy akumulator litowo-jonowy   | 85 Wh                  |
| <b>UWAGA:</b> Niektóre zasilacze samochodowe/samolotowe mogą nie mieć wystarczającej mocy do naładowania 9-ogniowego akumulatora, ale nadal mogą one zasilać komputer. |                        |
| Wymiary:   |                        |
| 6-ogniowy akumulator litowo-jonowy:  |                        |
| Głębokość  | 66,6 mm (2,62 cala)    |
| Wysokość   | 19,2 mm (0,76 cala)    |
| Szerokość  | 185,22 mm (72,92 cala) |
| 9-ogniowy akumulator litowo-jonowy:  |                        |



|                                    |   |
|------------------------------------|---|
| Głębokość                          | 93,3 mm (3,67 cala)   |
| Wysokość                           | 20,59 mm (0,81 cala)  |
| Szerokość                          | 287,30 mm (11,31 cala)  |
| Masa:                              |   |
| 6-ogniowy akumulator litowo-jonowy | 0,33 kg (0,73 funta)  |
| 9-ogniowy akumulator litowo-jonowy | 0,51 kg (1,12 funta)  |
| Napięcie                           | 14,8 V prądu stałego  |
| Czas ładowania (przybliżony):      | około 1 godziny do naładowania w 80 procentach<br><br><b>UWAGA:</b> Aby korzystać z funkcji ExpressCharge dla akumulatora 9-ogniowego, należy używać zasilacza 90 W.                  |
| Czas pracy                         | zależy od warunków użytkowania; w przypadku korzystania z funkcji wymagających dużej ilości energii czas ten może być znacznie krótszy (patrz <a href="#">Wydajność akumulatora</a> ) |
| Okres eksploatacji (przybliżony)   | 500 cykli rozładowania/ładowania  |
| Zakres temperatur:                 |   |
| Podczas pracy                      | od 0°C do 35°C (od 32°F do 95°F)  |
| Podczas przechowywania             | od -40°C do 65°C (od -40°F do 149°F)  |

|                               |  |
|-------------------------------|--|
| <b>Zasilacz</b>               |  |
| Typy                          | 65 W i 90 W  |
| Napięcie wejściowe            | 90–264 V prądu zmiennego (obydwa)  |
| Prąd wejściowy                | 1,7 A (obydwa)   |
| Częstotliwość wejściowa       | 47–63 Hz (obydwa)  |
| Prąd wyjściowy:               |  |
| 65 W                          | 4,34 A (maksymalny przy 4-sekundowym impulsie);<br>3,34 A (praca ciągła)     |
| 90 W                          | 5,62 A (maksymalnie w impulsie 4-sekundowym);<br>4,62 A (praca ciągła)       |
| Prąd wyjściowy                | 65 W lub 90 W  |
| Znamionowe napięcie wyjściowe | 19,5 V prądu stałego (obydwa)  |
| Wymiary:                      |  |
| Wysokość                      | 27,8–28,6 mm (1,10–1,12 cala) (65 W)<br>33,8–34,6 mm (1,34–1,36 cala) (90 W) |
| Szerokość                     | 57,9 mm (2,28 cala) (65 W)<br>60,9 mm (2,39 cala) (90 W)                     |
| Długość                       | 137,2 mm (5,40 cala) (65 W)<br>153,42 mm (6,04 cala) (90 W)                  |
| Masa (bez kabli)              | 0,36 kg (0,79 funta) (65 W)<br>0,46 kg (1,01 funta) (90 W)                   |
| Zakres temperatur:            |  |
| Podczas pracy                 | od 0°C do 35°C (od 32°F do 95°F) (obydwa)                                    |
| Podczas przechowywania        | od -40°C do 65°C (od -40°F do 149°F) (obydwa)                                |

|   |                      |
|---|----------------------|
| <b>Wymiary i masa</b>                         |                      |
| Wysokość                                      | 42 mm (1,65 cala)    |
| Szerokość                                     | 342 mm (13,46 cala)  |
| Głębokość                                     | 240 mm (9,44 cala)   |
| Waga (z napędem CD i akumulatorem 6-ogniowym) | 2,83 kg (6,25 funta) |

|                         |                                      |
|-------------------------|--------------------------------------|
| <b>Środowisko pracy</b> |                                      |
| Zakres temperatur:      |                                      |
| Podczas pracy           | od 0°C do 35°C (od 32°F do 95°F)     |
| Podczas przechowywania  | od -40°C do 60°C (od -40°F do 140°F) |

|  |  |
|--|--|
| Wilgotność względna (maksymalna) (testowana według normy MIL-STD-810F Metoda 507.4 Wilgotność):  |  |
| Podczas pracy  | od 10% do 90% (bez kondensacji)        |
| Podczas przechowywania   | od 5% do 95% (bez kondensacji)         |
| Maksymalne wibracje (przy użyciu losowego widma wibracji symulującego środowisko użytkownika) (przetestowane według normy MIL-STD-810F Metoda 514 Procedura I, Kategorie 20 i 24): |  |
| Podczas pracy  | 1,04 GRMS                              |
| Podczas przechowywania   | 7,69 GRMS                              |
| Maksymalny wstrząs (mierzony dla dysku twardego z zaparkowanymi głowicami i impulsu pół-sinusoidalnego o długości 2 ms):   |  |
| Podczas pracy  | 142 G                                  |
| Podczas przechowywania   | 163 G                                  |
| Wysokość (maksymalna) (testowana według normy MIL-STD-810F Metoda 500.4 Niskie ciśnienie [wysokość] Procedura I):  |  |
| Podczas pracy  | -15,2 do 3048 m (-50 do 10 000 stóp)   |
| Podczas przechowywania   | -15,2 do 10 668 m (-50 do 35 000 stóp) |

---

[Powrót do spisu treści](#)

[Powrót do spisu treści](#)

## Podręcznik użytkownika komputera Dell™ Latitude™ ATG D620

Informacje na temat pozostałej dokumentacji dołączonej do komputera można znaleźć w części [Wyszukiwanie informacji](#).



**UWAGA:** Napis UWAGA wskazuje na ważną informację, która pozwala lepiej wykorzystać posiadany system komputerowy.



**POUCZENIE:** Napis POUCZENIE informuje o sytuacjach, w których występuje ryzyko uszkodzenia sprzętu lub utraty danych, i przedstawia sposoby uniknięcia problemu.



**OSTRZEŻENIE:** Napis OSTRZEŻENIE informuje o sytuacjach, w których występuje ryzyko uszkodzenia sprzętu, obrażeń ciała lub śmierci.

Pełną listę skrótów i skrótowców można znaleźć w sekcji [Słowniczek](#).

Jeśli zakupiono komputer firmy Dell™ z serii n, żadne odniesienia do systemu operacyjnego Microsoft® Windows® zawarte w tym dokumencie nie mają zastosowania.

---

Informacje zawarte w tym dokumencie mogą zostać zmienione bez uprzedzenia.  
© 2006 Dell Inc. Wszystkie prawa zastrzeżone.

Powielanie w jakikolwiek sposób bez pisemnego zezwolenia firmy Dell Inc. jest surowo zabronione.

Znaki towarowe użyte w tekście: Dell, logo DELL, Inspiron, Dell Precision, Dimension, OptiPlex, Latitude, PowerEdge, PowerVault, PowerApp, ExpressCharge, TravelLite, Strike Zone, Wi-Fi Catcher, Dell MediaDirect, XPS, i Dell OpenManage są znakami towarowymi firmy Dell Inc.; Core i Intel są zarejestrowanymi znakami towarowymi firmy Intel Corporation; Microsoft, Outlook i Windows są zarejestrowanymi znakami towarowymi firmy Microsoft Corporation; Bluetooth jest zarejestrowanym znakiem towarowym należącym do firmy Bluetooth SIG, Inc. i jest używany przez firmę Dell w ramach licencji; TouchStrip jest znakiem towarowym firmy UPEK, Inc.; EMC jest zastrzeżonym znakiem towarowym firmy EMC Corporation; ENERGY STAR jest zastrzeżonym znakiem towarowym Agencji Ochrony Środowiska USA. Firma Dell Inc. uczestniczy w programie ENERGY STAR i sprawdziła, że ten produkt spełnia zalecenia ENERGY STAR dotyczące oszczędności energii.

Tekst może zawierać także inne znaki towarowe i nazwy towarowe, odnoszące się do podmiotów posiadających prawa do tych znaków i nazw lub do ich produktów. Firma Dell. nie rości sobie praw własności do marek i nazw towarowych innych niż jej własne.

Model PP18L

Październik 2006 Nr ref. FP139 Wersja A00

---

[Powrót do spisu treści](#)

## Podróżowanie z komputerem

Podręcznik użytkownika komputera Dell™ Latitude™ ATG D620

- [Identyfikacja komputera](#)
- [Pakowanie komputera](#)
- [Wskazówki dotyczące podróżowania](#)

---

### Identyfikacja komputera

- 1 Dołącz do komputera wizytówkę lub inną etykietkę ze swoimi danymi.
- 1 Zapisz swój znacznik usługi i umieść go w bezpiecznym miejscu, z dala od komputera lub walizki. Użyj znacznika usługi podczas zgłaszania utraty lub kradzieży komputera odpowiednim służbom porządkowym i firmie Dell.
- 1 Utwórz plik na pulpicie systemu Microsoft® Windows® o nazwie **if\_found** (w przypadku znalezienia komputera). Umieść w tym pliku informacje, takie jak swoje imię, nazwisko, adres i numer telefonu.
- 1 Skontaktuj się z firmą obsługującą karty kredytowe, aby sprawdzić, czy oferuje kodowane znaczniki identyfikacyjne.

---

### Pakowanie komputera

- 1 Odłącz wszystkie urządzenia zewnętrzne podłączone do komputera i umieść je w bezpiecznym miejscu. Usuń wszystkie kable podłączone do zainstalowanych kart PC i wyjmij wszystkie wystające karty PC (patrz [Wyjmowanie karty lub zaślepki](#)).
  - 1 Aby w trakcie podróży komputer był jak najlżejszy, urządzenia zainstalowane we wnęce modułowej należy zastąpić modulem Dell Travellite™.
  - 1 Naładuj całkowicie akumulator oraz wszystkie akumulatory zapasowe, które również zamierzasz zabrać ze sobą.
  - 1 Wyłącz komputer.
  - 1 Odłącz zasilacz.
- ➡ **POUCZENIE:** Podczas zamykania wyświetlacza przedmioty pozostawione na klawiaturze mogą go uszkodzić.
- 1 Usuń z klawiatury i podkładki pod dłonie wszystkie obce przedmioty, takie jak spinacze biurowe, pióra i papier, a następnie zamknij wyświetlacz.
  - 1 Używając opcjonalnej walizki przenośnej firmy Dell, zapakuj komputer razem z jego akcesoriami.
  - 1 Razem z komputerem nie należy pakować takich przedmiotów jak pianka do golenia, woda kolońska, perfumy lub żywność.
- ➡ **POUCZENIE:** Jeśli komputer był wystawiony na działanie skrajnych temperatur, przed włączeniem zasilania należy odczekać 1 godzinę, aby dostosował się do temperatury pokojowej.
- 1 Chroń komputer, akumulatory i dysk twardy przed skrajnymi temperaturami, nadmiernym działaniem światła słonecznego oraz przed brudem, kurzem i cieczami.
  - 1 Zapakuj komputer tak, aby nie przesunął się w bagażniku samochodu ani na górnej półce bagażowej.

---

### Wskazówki dotyczące podróżowania

- ➡ **POUCZENIE:** Aby uniknąć utraty danych, podczas korzystania z napędu optycznego nie poruszaj komputerem.
- ➡ **POUCZENIE:** Komputera nie należy zgłaszać jako bagażu.
- 1 Rozważ wyłączenie urządzeń bezprzewodowych, aby maksymalnie wydłużyć czas działania akumulatora. Aby wyłączyć łączność bezprzewodową, użyj przełącznika łączności bezprzewodowej (patrz [przełącznik łączności bezprzewodowej](#)).
  - 1 Rozważ zmianę ustawień opcji zarządzania energią, aby zmaksymalizować czas działania akumulatora (patrz [Konfigurowanie ustawień zarządzania energią](#)).
  - 1 Jeżeli podróż ma charakter międzynarodowy, miej przy sobie dowód własności komputera lub dokument uprawniający do jego używania, w przypadku gdy stanowi on własność firmy, aby przyspieszyć odprawę celną. Zorientuj się w przepisach celnych obowiązujących w krajach, które zamierzasz odwiedzić, i rozważ zaopatrzenie się u odpowiednich władz w międzynarodowy karnet (znany także jako *paszport handlowy*).
  - 1 Sprawdź, jakie typy gniazd elektrycznych są stosowane w krajach, do których się wybierasz, i zaopatrz się w odpowiednie adaptery.
  - 1 Dowiedz się od firmy obsługującej karty kredytowe, jakie rodzaje pomocy oferuje użytkownikom komputerów przenośnych w sytuacjach krytycznych.

### Podróżowanie samolotem

➡ **POUCZENIE:** Komputera nie należy wystawiać na działanie wykrywacza metali. Komputer można przepuścić przez skaner rentgenowski lub poprosić o jego ręczne sprawdzenie.

- 1 Upewnij się, że masz przy sobie naładowany akumulator na wypadek, gdyby pracownik ochrony poprosił o włączenie komputera.
- 1 Przed wejściem na pokład samolotu sprawdź, czy można tam korzystać z komputera. Niektóre linie lotnicze zabraniają korzystania z urządzeń elektronicznych podczas lotu. Wszystkie linie lotnicze zabraniają korzystania z urządzeń elektronicznych w momencie startu i lądowania.

---

[Powrót do spisu treści](#)

[Powrót do spisu treści](#)

## Rozwiązywanie problemów

Podręcznik użytkownika komputera Dell™ Latitude™ ATG D620

- [Usługa technicznej aktualizacji firmy Dell](#)
- [Program Dell Diagnostics](#)
- [Narzędzie pomocy technicznej firmy Dell](#)
- [Problemy z napędem](#)
- [Problemy z pocztą elektroniczną, modemem i Internetem](#)
- [Komunikaty o błędach](#)
- [Problemy z klawiaturą](#)
- [Blokowanie się komputera i problemy z oprogramowaniem](#)
- [Problemy z pamięcią](#)
- [Problemy z siecią](#)
- [Problemy z kartami PC lub ExpressCard](#)
- [Problemy z zasilaniem](#)
- [Problemy z drukarką](#)
- [Problemy ze skanerem](#)
- [Problemy z dźwiękiem i głośnikami](#)
- [Problemy z panelem dotykowym lub myszą](#)
- [Problemy z obrazem i dźwiękiem](#)

---

## Usługa technicznej aktualizacji firmy Dell

Usługa technicznej aktualizacji firmy Dell zapewnia aktywne powiadomianie pocztą elektroniczną o aktualizacjach oprogramowania i sprzętu dla danego komputera. Usługa jest bezpłatna i można ją dostosować pod względem treści, formatu i częstotliwości przesyłania powiadomień.

Aby zapisać się do usługi aktualizacji technicznej firmy Dell, przejdź na stronę [support.euro.dell.com/technicalupdate](http://support.euro.dell.com/technicalupdate).

---

## Program Dell Diagnostics

 **OSTRZEŻENIE:** Przed rozpoczęciem dowolnej z procedur opisanych w tej sekcji należy zapoznać się z instrukcjami dotyczącymi bezpieczeństwa, zamieszczonymi w *Przewodniku z informacjami o produkcji*.

### Kiedy należy używać programu Dell Diagnostics

W razie problemów z komputerem, przed zasięgnięciem pomocy w firmie Dell wykonaj testy w części [Blokowanie się komputera i problemy z oprogramowaniem](#) i uruchom program Dell Diagnostics.

Przed rozpoczęciem zalecane jest wydrukowanie tych procedur.

 **POUCZENIE:** Program Dell Diagnostics działa tylko w komputerach firmy Dell™.

 **UWAGA:** Dysk CD *Drivers and Utilities* jest opcjonalny i może nie być wysyłany ze wszystkimi komputerami.

Uruchom program Dell Diagnostics z dysku twardego lub z dysku CD *Drivers and Utilities* (nazywanego także *ResourceCD*).

## Uruchamianie programu Dell Diagnostics z dysku twardego

Program Dell Diagnostics znajduje się na ukrytej partycji narzędzi diagnostycznych na dysku twardym komputera.

 **UWAGA:** Jeżeli na ekranie komputera nie pojawia się obraz, skontaktuj się z firmą Dell (patrz [Kontakt z firmą Dell](#)).

1. Zamknij system operacyjny i wyłącz komputer.
2. Jeżeli komputer jest podłączony (zadokowany) do urządzenia dokującego, należy go oddokować. Informacje na ten temat można znaleźć w dokumentacji urządzenia dokującego.
3. Podłącz komputer do gniazda elektrycznego.
4. Diagnostykę można uruchomić na dwa sposoby:
  - 1 Włącz komputer. Po wyświetleniu logo firmy DELL™, naciśnij natychmiast klawisz <F12>. Wybierz opcję Diagnostics (Diagnostyka) z menu rozruchowego i naciśnij klawisz <Enter>.

 **UWAGA:** Jeżeli nie zdążysz nacisnąć klawisza zanim zostanie wyświetlone logo systemu operacyjnego, musisz poczekać do wyświetlenia pulpitu systemu Microsoft® Windows®. Następnie zamknij system operacyjny i spróbuj ponownie.

- 1 Naciśnij i przytrzymaj klawisz <Fn> podczas włączania zasilania.

 **UWAGA:** Jeżeli zostanie wyświetlony komunikat informujący, że nie znaleziono partycji narzędzi diagnostycznych, uruchom program Dell Diagnostics z dysku CD *Drivers and Utilities*.

Komputer uruchomi funkcję Pre-boot System Assessment – serię testów diagnostycznych sprawdzających płytę systemową, klawiaturę, dysk twardy i wyświetlacz.

- 1 Podczas przeprowadzania testów odpowiadaj na wszystkie wyświetlane pytania.
- 1 Jeśli zostanie wykryta awaria, komputer przestanie działać i wyda sygnał dźwiękowy. Aby zakończyć przeprowadzanie testów i ponownie uruchomić komputer, naciśnij klawisz <Esc>; aby przejść do następnego testu, naciśnij klawisz <y>; aby powtórzyć test komponentu zakończony niepowodzeniem, naciśnij klawisz <r>.
- 1 Jeśli w trakcie wykonywania funkcji Pre-boot System Assessment zostanie wykryta awaria, zapisz kody błędów, a następnie skontaktuj się z firmą Dell (patrz [Kontakt z firmą Dell](#)).

Po pomyślnym zakończeniu testów systemu Pre-boot System Assessment wyświetlony zostanie komunikat *Booting Dell Diagnostic Utility Partition. Press any key to continue.* (Uruchamianie z partycji narzędzi diagnostycznych. Naciśnij dowolny klawisz, aby kontynuować).

5. Naciśnij dowolny klawisz, aby uruchomić program Dell Diagnostics z partycji narzędzi diagnostycznych na dysku twardym.

## Uruchamianie programu Dell Diagnostics z dysku CD Drivers and Utilities

1. Włóż dysk *Drivers and Utilities*.

2. Wyłącz i ponownie uruchom komputer.

Gdy wyświetlone zostanie logo firmy DELL, naciśnij natychmiast klawisz <F12>.

Jeśli nie zdążysz nacisnąć klawisza i zostanie wyświetlone logo systemu Windows, musisz poczekać do wyświetlenia pulpitu Windows. Następnie zamknij system operacyjny i spróbuj ponownie.

 **UWAGA:** Kolejne kroki procedury zmieniają sekwencję rozruchową tylko na jeden raz. Przy następnym uruchomieniu komputer wykorzysta sekwencję startową zgodnie z urządzeniami podanymi w programie konfiguracji systemu.

3. Po wyświetleniu listy urządzeń rozruchowych zaznacz opcję **CD/DVD/CD-RW Drive** (Napęd CD/DVD/CD-RW) i naciśnij klawisz <Enter>.
4. Z wyświetlonego menu wybierz opcję **Boot from CD-ROM** (Uruchom z dysku CD-ROM) i naciśnij klawisz <Enter>.
5. Wpisz 1, aby uruchomić menu, a następnie naciśnij klawisz <Enter>, aby kontynuować.
6. Wybierz opcję **Run the 32 Bit Dell Diagnostics** (Uruchom 32-bitową wersję programu Dell Diagnostics) z listy numerowanej. Jeśli pojawi się kilka wersji, wybierz wersję odpowiadającą danemu komputerowi.
7. Po wyświetleniu menu głównego programu Dell Diagnostics, wybierz test, który ma być wykonany.

## Menu główne programu Dell Diagnostics

1. Po załadowaniu programu Dell Diagnostics i wyświetleniu ekranu **Main Menu** (Menu główne) kliknij przycisk wybranej opcji.

| Opcja                             | Funkcja   |
|-----------------------------------|---|
| Express Test (Test szybki)        | Wykonywany jest przyspieszony test urządzeń. Test tego rodzaju trwa od 10 do 20 minut i nie wymaga żadnych interwencji ze strony użytkownika. <b>Express Test</b> (Test szybki) należy uruchamiać jako pierwszy, gdyż na ogół umożliwia on szybkie wykrycie przyczyny problemu. |
| Extended Test (Test rozszerzony)  | Wykonywane jest wnikliwe sprawdzenie urządzeń. Test zajmuje zwykle godzinę lub więcej i okresowo wymaga od użytkownika odpowiedzi na pytania.   |
| Custom Test (Test niestandardowy) | Wykonywane jest sprawdzenie określonego urządzenia. Sposób przeprowadzania testu można skonfigurować.   |
| Symptom Tree (Drzewo objawów)     | Wyświetla listę najczęściej napotykanych objawów problemów i pozwala wybrać test dostosowany do występujących nieprawidłowości.   |

2. Jeśli w trakcie testu wystąpił problem, wyświetlany jest komunikat zawierający kod błędu i opis problemu. Zapisz kod błędu i opis problemu, a następnie postępuj według instrukcji wyświetlanych na ekranie.

Jeśli problemu nie można rozwiązać samodzielnie, należy skontaktować się z firmą Dell (patrz [Kontakt z firmą Dell](#)).

 **UWAGA:** W górnej części każdego z ekranów testowych umieszczony jest Znacznik usługi. Udzielający pomocy pracownik działu obsługi technicznej zapyta o numer Znacznika usługi.

3. Jeśli wybrano test z grupy **Custom Test** (Test niestandardowy) lub **Symptom Tree** (Drzewo objawów), dodatkowe informacje można uzyskać, klikając odpowiednią zakładkę, opisaną w poniższej tabeli.

| Zakładka                     | Funkcja   |
|------------------------------|---|
| Results (Wyniki)             | Zawiera wyniki testu i wykryte błędy.   |
| Errors (Błędy)               | Wyświetla wykryte błędy, kody błędów i opis problemu.   |
| Help (Pomoc)                 | Zawiera opis testu i ewentualne warunki wymagane do jego przeprowadzenia.   |
| Configuration (Konfiguracja) | Wyświetla konfigurację sprzętową wybranego urządzenia.<br><br>Program Dell Diagnostics uzyskuje informacje o konfiguracji wszystkich urządzeń z konfiguracji systemu, pamięci i różnych testów wewnętrznych, po czym wyświetla je na liście urządzeń w lewym okienku na ekranie. Lista urządzeń może nie zawierać nazw wszystkich komponentów zamontowanych w komputerze lub przyłączonych do niego urządzeń peryferyjnych. |
| Parameters (Parametry)       | Pozwala dostosować test do indywidualnych wymagań przez zmianę ustawień.  |

- Jeśli program Dell Diagnostics jest uruchamiany z dysku CD *Drivers and Utilities*, po zakończeniu testów należy wyjąć dysk CD z napędu.
- Po zakończeniu wykonywania testów zamknij ekran testu, aby powrócić do ekranu **Main Menu** (Menu główne). Aby zakończyć działanie programu Dell Diagnostics i uruchomić ponownie komputer, zamknij ekran **Main Menu** (Menu główne).

## Narzędzie pomocy technicznej firmy Dell

Narzędzie pomocy technicznej firmy Dell jest instalowane na komputerze i dostępne w dziale pomocy technicznej firmy Dell oraz po kliknięciu ikony na pasku zadań lub przycisku **Start**. To narzędzie pomocy technicznej służy do automatycznego dostarczania informacji, aktualizacji oprogramowania i skanowania stanu środowiska obliczeniowego.

## Uzyskiwanie dostępu do narzędzia pomocy technicznej firmy Dell

Dostęp do narzędzia pomocy technicznej firmy Dell można uzyskać za pomocą ikony pomocy technicznej firmy Dell () na pasku zadań lub menu **Start**.

Jeśli ikony nie ma na pasku zadań:

- Kliknij przycisk **Start** i wskaż **Programs** (Programy).
- Kliknij opcję **Dell Support** (Pomoc techniczna firmy Dell) i wskaż **Dell Support Settings** (Ustawienia pomocy technicznej firmy Dell).
- Upewnij się, że jest zaznaczona opcja **Show icon on the taskbar** (Pokaż ikonę na pasku zadań).

 **UWAGA:** Jeśli narzędzie pomocy technicznej firmy Dell jest niedostępne w menu **Start**, przejdź do strony [support.euro.dell.com](http://support.euro.dell.com) i pobierz oprogramowanie.

## Kliknięcie ikony pomocy technicznej firmy Dell

Kliknij lewym lub prawym przyciskiem myszy ikonę , aby wykonać następujące zadania:

- Sprawdzić środowisko obliczeniowe
- Przejrzeć ustawienia narzędzia pomocy technicznej firmy Dell
- Uzyskać dostęp do pliku pomocy narzędzia pomocy technicznej firmy Dell
- Przejrzeć często zadawane pytania
- Dowiedzieć się więcej o narzędziu pomocy technicznej firmy Dell
- Wyłączyć narzędzie pomocy technicznej firmy Dell

## Dwukrotne kliknięcie ikony pomocy technicznej firmy Dell

Dwukrotnie kliknij ikonę , aby ręcznie sprawdzić środowisko obliczeniowe, przejrzeć często zadawane pytania, uzyskać dostęp do pliku pomocy narzędzia pomocy technicznej firmy Dell i przejrzeć ustawienia pomocy technicznej firmy Dell.

Więcej informacji o narzędziu pomocy technicznej firmy Dell można uzyskać po kliknięciu znaku zapytania (?) u góry ekranu pomocy technicznej firmy Dell.

## Problemy z napędem



 **OSTRZEŻENIE:** Przed rozpoczęciem dowolnej z procedur opisanych w tej sekcji należy zapoznać się z instrukcjami dotyczącymi bezpieczeństwa, zamieszczonymi w *Przewodniku z informacjami o produkcie*.

Wypełnij diagnostyczną listę kontrolną (patrz [Diagnostyczna lista kontrolna](#)), wykonując poniższe czynności.

**Sprawdź, czy system Microsoft® Windows® rozpoznaje napęd** — Kliknij przycisk **Start** i opcję **My Computer** (Mój komputer). Jeśli napędu dyskietek, CD lub DVD nie ma na liście, wykonaj pełne sprawdzenie programem antywirusowym, aby wyszukać i usunąć wirusy. Wirusy mogą czasem powodować, że system Windows nie rozpoznaje napędów.

#### Sprawdź napęd —

- 1 Włóż inną dyskietkę, płytę CD lub DVD, aby upewnić się, czy oryginalny nośnik nie jest uszkodzony.
- 1 Włóż dyskietkę rozruchową i uruchom ponownie komputer.

**Wyczyść napęd lub dysk** — Patrz [Czyszczenie komputera](#).

**Sprawdź, czy dysk CD został założony na oś.**

**Sprawdź połączenia kabli.**

**Sprawdź, czy nie występują niezgodności sprzętu** — Patrz [Rozwiązywanie problemów dotyczących niezgodności oprogramowania i sprzętu](#).

**Uruchom program Dell Diagnostics** — Patrz [Program Dell Diagnostics](#).

## Problemy z napędem CD oraz DVD

 **UWAGA:** Wibracja napędów CD i DVD pracujących z wysokimi prędkościami jest normalna i może powodować hałas, co nie wskazuje na usterkę napędu lub płyty CD czy DVD.

 **UWAGA:** Ze względu na różnice pomiędzy poszczególnymi regionami świata oraz różne stosowane formaty dysków, nie wszystkie dyski DVD można odtwarzać na każdym napędzie DVD.

## Problemy z zapisem przez napęd CD/DVD-RW

**Zamknij inne programy** — Napęd CD/DVD-RW musi podczas zapisywania odbierać ciągły strumień danych. Jeżeli strumień zostaje przerwany, występuje błąd. Przed zapisem na dysku CD/DVD-RW zamknij wszystkie programy.

**Przed rozpoczęciem zapisu na dysk CD/DVD-RW wyłącz tryb gotowości w systemie Windows** — Patrz [Tryb gotowości](#) lub wyszukaj słowo kluczowe **standby** (gotowość) w Centrum obsługi i pomocy technicznej systemu Windows, gdzie można znaleźć informacje o trybach zarządzania energią.

**Zmień szybkość zapisu na niższą** — Zapoznaj się z plikami pomocy oprogramowania do tworzenia płyt CD lub DVD.

## Jeżeli nie można wysunąć szuflady napędu CD, CD-RW, DVD lub DVD+RW

1. Upewnij się, że komputer jest wyłączony.
2. Wyprostuj spinacz biurowy, włóż jego koniec do otworu znajdującego się na przedniej części napędu i wciskaj go zdecydowanie dopóki szuflada nie zostanie częściowo wysunięta.
3. Delikatnie wysuwaj tacę do momentu, gdy poczujesz opór.

## Jeżeli słychać nienormalne chrobotanie lub brzęczenie

- 1 Upewnij się, że przyczyną tych dźwięków nie jest działająca w tym czasie aplikacja.
- 1 Upewnij się, że dyskietka lub dysk są poprawnie włożone.

## Problemy z dyskiem twardym

**Zanim włączysz komputer poczekaj, aż ostygnie** — Gorący dysk twardy może spowodować, że system operacyjny nie będzie uruchomiony. Zanim włączysz komputer poczekaj, aż jego temperatura spadnie do temperatury pokojowej.

### Uruchom program Sprawdzanie dysku (Check Disk) —

1. Na pulpicie systemu Microsoft® Windows® kliknij ikonę **My Computer** (Mój komputer).
2. Kliknij prawym przyciskiem myszy **Local Disk C:** (Dysk lokalny C:).
3. Kliknij polecenie **Properties** (Właściwości).
4. Kliknij zakładkę **Tools** (Narzędzia).
5. W obszarze **Error-checking** (Sprawdzanie błędów) kliknij przycisk **Check Now** (Sprawdź).
6. Kliknij i zaznacz pole wyboru **Scan for and attempt recovery of bad sectors** (Skanuj dysk i próbuj odzyskać uszkodzone sektory).
7. Kliknij przycisk **Start**.

---

## Problemy z pocztą elektroniczną, modemem i Internetem

 **OSTRZEŻENIE:** Przed rozpoczęciem dowolnej z procedur opisanych w tej sekcji należy zapoznać się z instrukcjami dotyczącymi bezpieczeństwa, zamieszczonymi w *Przewodniku z informacjami o produkcji*.

 **UWAGA:** Modem należy podłączać tylko do gniazda analogowej linii telefonicznej. Modem nie będzie działał po podłączeniu do cyfrowej sieci telefonicznej.

### Sprawdź ustawienia zabezpieczeń programu Microsoft Outlook® Express — Jeśli nie możesz otwierać załączników:

1. W programie Outlook Express, kliknij **Tools** (Narzędzia), kliknij **Options** (Opcje), a następnie **Security** (Zabezpieczenia).
2. Kliknij **Do not allow attachments** (Nie zezwalaj na zapisywanie lub otwieranie załączników, które mogą potencjalnie zawierać wirusy), aby usunąć zaznaczenie.

### Sprawdź połączenie linii telefonicznej.

#### Sprawdź złącze telefoniczne.

#### Podłącz modem bezpośrednio do ściennego gniazda telefonicznego.

#### Użyj innej linii telefonicznej —

1. Upewnij się, że linia telefoniczna jest podłączona do gniazda modemu. (Obok gniazda znajduje się zielona etykieta lub ikona o kształcie złącza).
1. Upewnij się, że przy włożeniu złącza linii telefonicznej do gniazda słychać kliknięcie.
1. Odłącz kabel linii telefonicznej od modemu i podłącz go bezpośrednio do telefonu. Sprawdź, czy słychać sygnał wybierania.
1. Jeśli z linii korzysta inne urządzenie telefoniczne, takie jak automatyczna sekretarka, faks, urządzenie przeciwprzebieciowe lub rozdzielacz linii, omiń je i podłącz modem bezpośrednio do gniazda telefonicznego. Jeżeli używany kabel ma ponad 3 metry długości, **spróbuj użyć krótszego kabla**.

**Uruchom program diagnostyczny Modem Helper** — Kliknij przycisk **Start**, wskaż **All Programs** (Programy), a następnie kliknij **Modem Helper**. Aby zidentyfikować i rozwiązać problemy z modemem, postępuj zgodnie z instrukcjami wyświetlanymi na ekranie. (Program Modem Helper nie jest dostępny na wszystkich komputerach.)

### Sprawdź, czy modem komunikuje się z systemem Windows —

1. Kliknij przycisk **Start**, a następnie kliknij opcje **Settings** (Ustawienia) → **Control Panel** (Panel sterowania).
2. Kliknij pozycję **Printers and Other Hardware** (Drukarki i inny sprzęt).
3. Kliknij ikonę **Phone and Modem Options** (Opcje telefonu i modemu).
4. Kliknij zakładkę **Modems** (Modemy).

5. Kliknij port COM modemu.
6. Kliknij pozycję **Properties** (Właściwości), wybierz zakładkę **Diagnostics** (Diagnostyka), a następnie kliknij pozycję **Query Modem** (Sprawdź modem), aby sprawdzić, czy modem komunikuje się z systemem Windows.

Uzyskanie odpowiedzi na wszystkie polecenia oznacza, że modem działa prawidłowo.

**Upewnij się, że komputer jest podłączony do Internetu** — Sprawdź, czy posiadasz aktualny abonament u usługodawcy internetowego. Po otwarciu programu poczty elektronicznej Outlook Express kliknij opcję **File** (Plik). Jeśli opcja **Work Offline** (Pracuj w trybie offline) jest zaznaczona, kliknij zaznaczenie, aby je usunąć i nawiązać połączenie z siecią Internet. W celu uzyskania pomocy skontaktuj się z swoim dostawcą usług internetowych.

**Przeskanuj komputer w poszukiwaniu programów typu spyware** — Jeśli komputer pracuje wolniej, często pojawiają się wyskakujące reklamy lub występują problemy z połączeniem się z Internetem, komputer może być zarażony programami typu spyware. Należy użyć programu antywirusowego, który zawiera ochronę przeciwko programom typu spyware (używany program może wymagać aktualizacji), aby przeskanować komputer i usunąć programy typu spyware. Więcej informacji można znaleźć pod adresem [support.euro.dell.com](http://support.euro.dell.com), gdzie należy odszukać słowo kluczowe **spyware**.

---

## Komunikaty o błędach

Wypełnij diagnostyczną listę kontrolną (patrz [Diagnostyczna lista kontrolna](#)), wykonując poniższe czynności.

 **OSTRZEŻENIE:** Przed rozpoczęciem dowolnej z procedur opisanych w tej sekcji należy zapoznać się z instrukcjami dotyczącymi bezpieczeństwa, zamieszczonymi w *Przewodniku z informacjami o produkcji*.

Jeśli komunikatu nie ma na liście, należy zapoznać się z dokumentacją systemu operacyjnego lub programu, który był uruchomiony w momencie wyświetlenia komunikatu.

**Auxiliary device failure** (Awaria urządzenia dodatkowego) — Może być uszkodzony panel dotykowy, wózek lub zewnętrzna mysz. W przypadku zewnętrznej myszy sprawdź połączenie przewodu. Włącz opcję Pointing Device (Urządzenie wskazujące) w programie konfiguracji systemu. Jeśli problem nadal występuje, skontaktuj się z firmą Dell (patrz [Kontakt z firmą Dell](#)).

**Bad command or file name** (Nieprawidłowa nazwa polecenia lub pliku) — Upewnij się, że polecenie zostało wpisane prawidłowo, ze spacjami w odpowiednich miejscach oraz prawidłową nazwą ścieżki.

**Cache disabled due to failure** (Pamięć podręczna jest wyłączona z powodu awarii) — Podstawowa pamięć podręczna wewnątrz mikroprocesora uległa awarii. Skontaktuj się z firmą Dell (patrz [Kontakt z firmą Dell](#)).

**CD drive controller failure** (Awaria kontrolera napędu dysków CD) — Napęd dysków CD nie reaguje na polecenia z komputera (patrz [Narzędzie pomocy technicznej firmy Dell](#)).

**Data Error** (Błąd danych) — Dysk twardy nie może odczytać danych (patrz [Narzędzie pomocy technicznej firmy Dell](#)).

**Decreasing available memory** (Zmniejszenie ilości dostępnej pamięci) — Co najmniej jeden z modułów pamięci może być uszkodzony lub nieprawidłowo zamontowany. Ponownie zainstaluj moduły pamięci i, jeżeli jest to konieczne, dokonaj ich wymiany (patrz [Pamięć](#)).

**Disk C: failed initialization** (Nie powiodła się inicjalizacja dysku C:) — Inicjalizacja dysku twardego nie powiodła się. Przeprowadź testy dysku twardego w programie Dell Diagnostics (patrz [Program Dell Diagnostics](#)).

**Drive not ready** (Napęd nie jest gotowy) — Aby można było kontynuować, we wnęce musi zostać zainstalowany dysk twardy. Zainstaluj napęd dysku twardego we wnęce dysku twardego (patrz [Dysk twardy](#)).

**Error reading PCMCIA card** (Błąd podczas odczytu karty PCMCIA) — Komputer nie może zidentyfikować kart PC. Ponownie włóż kartę lub wypróbuj inną kartę PC (patrz [Korzystanie z kart](#)).

**Extended memory size has changed** (Zmienił się rozmiar pamięci rozszerzonej) — Ilość pamięci zapisana w pamięci nieulotnej NVRAM nie odpowiada ilości pamięci zainstalowanej w komputerze. Jeśli błąd pojawi się ponownie, skontaktuj się z firmą Dell (patrz [Kontakt z firmą Dell](#)).

**The file being copied is too large for the destination drive** (Kopiowany plik jest za duży dla docelowego napędu) — Plik, który próbowano skopiować, jest za

duży i nie mieści się na dysku lub dysk jest zapełniony. Spróbuj skopiować plik na inny dysk lub użyj dysku o większej pojemności.

**A filename cannot contain any of the following characters:** \ / : \* ? „ < > | (Nazwa pliku nie może zawierać żadnego z następujących znaków: \ / : \* ? „ < > |) — Tych znaków nie wolno używać w nazwach plików.

**Gate A20 failure** (Błąd bramy A20) — Moduł pamięci może być obłudowany. Ponownie zainstaluj moduły pamięci i, jeżeli jest to konieczne, dokonaj ich wymiany (patrz [Pamięć](#)).

**General failure** (Błąd ogólny) — System operacyjny nie może wykonać polecenia. Temu komunikatowi zazwyczaj towarzyszą **szczegółowe** informacje — np. `Printer out of paper` (W drukarce zabrakło papieru). Należy podjąć działania odpowiednie do komunikatu.

**Hard-disk drive configuration error** (Błąd konfiguracji dysku twardego) — Komputer nie może zidentyfikować typu napędu. Zamknij komputer, wyjmij dysk twardey (patrz [Dysk twardey](#)), a następnie uruchom komputer z dysku CD. Następnie wyłącz komputer, zainstaluj dysk twardey i ponownie uruchom komputer. Przeprowadź testy dysku twardego w programie Dell Diagnostics (patrz [Program Dell Diagnostics](#)).

**Hard-disk drive controller failure 0** (Awaria 0 kontrolera dysku twardego) — Dysk twardey nie odpowiada na polecenia otrzymywane z komputera. Zamknij komputer, wyjmij dysk twardey (patrz [Dysk twardey](#)), a następnie uruchom komputer z dysku CD. Następnie wyłącz komputer, zainstaluj dysk twardey i ponownie uruchom komputer. Jeżeli problem się powtórzy, spróbuj użyć innego napędu. Przeprowadź testy dysku twardego w programie Dell Diagnostics (patrz [Program Dell Diagnostics](#)).

**Hard-disk drive failure** (Awaria dysku twardego) — Dysk twardey nie odpowiada na polecenia otrzymywane z komputera. Zamknij komputer, wyjmij dysk twardey (patrz [Dysk twardey](#)), a następnie uruchom komputer z dysku CD. Następnie wyłącz komputer, zainstaluj dysk twardey i ponownie uruchom komputer. Jeżeli problem się powtórzy, spróbuj użyć innego napędu. Przeprowadź testy dysku twardego w programie Dell Diagnostics (patrz [Program Dell Diagnostics](#)).

**Hard-disk drive read failure** (Błąd odczytu dysku twardego) — Dysk twardey może być uszkodzony. Zamknij komputer, wyjmij dysk twardey (patrz [Dysk twardey](#)), a następnie uruchom komputer z dysku CD. Następnie wyłącz komputer, zainstaluj dysk twardey i ponownie uruchom komputer. Jeżeli problem się powtórzy, spróbuj użyć innego napędu. Przeprowadź testy dysku twardego w programie Dell Diagnostics (patrz [Program Dell Diagnostics](#)).

**Insert bootable media** (Włóż nośnik rozruchowy) — Nastąpiła próba uruchomienia systemu z dysku CD nie będącego dyskiem rozruchowym. Włóż rozruchowy dysk CD.

**Invalid configuration information-please run System Setup Program** (Nieprawidłowe informacje o konfiguracji – uruchom program konfiguracji systemu) — Informacje o konfiguracji systemu mogą nie odpowiadać konfiguracji sprzętu. Komunikat ten może zostać wyświetlony po zainstalowaniu modułu pamięci. Skoryguj odpowiednie opcje w programie konfiguracji systemu (patrz [Program konfiguracji systemu](#)).

**Keyboard clock line failure** (Awaria linii zegarowej klawiatury) — W przypadku korzystania z zewnętrznej klawiatury sprawdź połączenie przewodu. Przeprowadź test kontrolera klawiatury w programie Dell Diagnostics (patrz [Program Dell Diagnostics](#)).

**Keyboard controller failure** (Awaria kontrolera klawiatury) — W przypadku korzystania z zewnętrznej klawiatury sprawdź połączenie przewodu. Ponownie uruchom komputer, nie dotykając klawiatury ani myszy podczas uruchamiania. Przeprowadź test kontrolera klawiatury w programie Dell Diagnostics (patrz [Program Dell Diagnostics](#)).

**Keyboard data line failure** (Awaria linii danych klawiatury) — W przypadku korzystania z zewnętrznej klawiatury sprawdź połączenie przewodu. Przeprowadź test kontrolera klawiatury w programie Dell Diagnostics (patrz [Program Dell Diagnostics](#)).

**Keyboard stuck key failure** (Zablokowanie klawisza na klawiaturze) — W przypadku korzystania z zewnętrznej klawiatury sprawdź połączenie przewodu. Ponownie uruchom komputer, nie dotykając klawiatury ani klawiszy podczas uruchamiania. Przeprowadź test klawiszy w programie Dell Diagnostics (patrz [Program Dell Diagnostics](#)).

**Licensed content is not accessible in MediaDirect** (Licencjonowana treść jest niedostępna w programie MediaDirect) — Program Dell MediaDirect™ nie może sprawdzić ograniczeń Digital Rights Management (DRM) danego pliku, więc pliku nie można odtworzyć (patrz [Inne problemy z oprogramowaniem](#)).

**Memory address line failure at address, read value expecting value** (Błąd w linii adresu pamięci w adresie, funkcja odczytu wartości oczekuje wartości) — Moduł pamięci może być uszkodzony lub nieprawidłowo zamontowany. Ponownie zainstaluj moduły pamięci i, jeżeli jest to konieczne, dokonaj ich wymiany (patrz [Pamięć](#)).

**Memory allocation error** (Błąd alokacji pamięci) — Występuje konflikt między oprogramowaniem, które próbujesz uruchomić, a systemem operacyjnym, innym

programem lub narzędziem. Wyłącz komputer, odczekaj 30 sekund, a następnie ponownie uruchom komputer. Spróbuj ponownie uruchomić ten program. Jeśli ponownie wystąpi komunikat o błędzie, zapoznaj się z dokumentacją oprogramowania.

**Memory data line failure at address, read value expecting value** (Błąd w linii danych pamięci w adresie, funkcja odczytu wartości oczekuje wartości) — Moduł pamięci może być uszkodzony lub nieprawidłowo zamontowany. Ponownie zainstaluj moduły pamięci i, jeżeli jest to konieczne, wymień je (patrz [Pamięć](#)).

**Memory double word logic failure at address, read value expecting value** (Błąd logiczny podwójnego słowa w adresie, funkcja odczytu wartości oczekuje wartości) — Moduł pamięci może być uszkodzony lub nieprawidłowo zamontowany. Ponownie zainstaluj moduły pamięci i, jeżeli jest to konieczne, wymień je (patrz [Pamięć](#)).

**Memory odd/even logic failure at address, read value expecting value** (Błąd logiczny parzystości w adresie, funkcja odczytu wartości oczekuje wartości) — Moduł pamięci może być uszkodzony lub nieprawidłowo zamontowany. Ponownie zainstaluj moduły pamięci i, jeżeli jest to konieczne, wymień je (patrz [Pamięć](#)).

**Memory write/read failure at address, read value expecting value** (Błąd zapisu/odczytu pamięci w adresie, funkcja odczytu wartości oczekuje wartości) — Moduł pamięci może być uszkodzony lub nieprawidłowo zamontowany. Ponownie zainstaluj moduły pamięci i, jeżeli jest to konieczne, wymień je (patrz [Pamięć](#)).

**No boot device available** (Brak dostępnego urządzenia rozruchowego) — Komputer nie może znaleźć dysku twardego. Jeżeli urządzeniem startowym jest dysk twardey, to upewnij się, że napęd jest zainstalowany, właściwie zamontowany i znajduje się na nim partycja startowa.

**No boot sector on hard drive** (Brak sektora rozruchowego na dysku twardym) — System operacyjny może być uszkodzony. Skontaktuj się z firmą Dell (patrz [Kontakt z firmą Dell](#)).

**No timer tick interrupt** (Brak przerywania taktu zegara) — Układ scalony na płycie systemu może nie działać prawidłowo. Przeprowadź testy systemu w programie Dell Diagnostics (patrz [Program Dell Diagnostics](#)).

**Not enough memory or resources. Zamknij część programów i spróbuj ponownie** — Za dużo jest otwartych programów. Zamknij wszystkie okna i ponownie spróbuj otworzyć program, z którego chcesz korzystać.

**Operating system not found** (Nie odnaleziono systemu operacyjnego) — Ponownie zainstaluj dysk twardey (patrz [Dysk twardey](#)). Jeśli problem nadal występuje, skontaktuj się z firmą Dell (patrz [Kontakt z firmą Dell](#)).

**Optional ROM bad checksum** (Nieprawidłowa suma kontrolna opcjonalnej pamięci ROM) — Awaria opcjonalnej pamięci ROM. Skontaktuj się z firmą Dell (patrz [Kontakt z firmą Dell](#)).

**A required .DLL file was not found** (Nie odnaleziono wymaganego pliku .DLL) — W programie, który próbujesz uruchomić, brakuje istotnego pliku. Usuń, a następnie ponownie zainstaluj program.

1. Kliknij przycisk **Start**, a następnie kliknij opcje **Settings** (Ustawienia) → **Control Panel** (Panel sterowania).
2. Kliknij **Add or Remove Programs** (Dodaj lub usuń programy).
3. Wybierz program, który chcesz usunąć.
4. Kliknij **Remove** (Usuń) lub **Change/Remove** (Zmień/Usuń) i postępuj zgodnie ze wskazówkami na ekranie.
5. Instrukcje instalacyjne można znaleźć w dokumentacji programu.

**Sector not found** (Nie odnaleziono sektora) — System operacyjny nie może zlokalizować sektora na dysku twardym. Na dysku twardym może występować nieprawidłowy sektor lub tablica alokacji plików (FAT) może być uszkodzona. Uruchom narzędzie wykrywania błędów systemu Windows w celu sprawdzenia struktury plików na dysku twardym. Instrukcje są dostępne w Centrum pomocy i obsługi technicznej (patrz [Windows Help and Support Center](#) (Centrum pomocy i obsługi technicznej systemu Windows)). Jeżeli jest wiele wadliwych sektorów, wykonaj kopię zapasową danych (jeżeli jest to możliwe), a następnie ponownie sformatuj dysk twardey.

**Seek error** (Błąd wyszukiwania) — System operacyjny nie mógł odnaleźć konkretnej ścieżki na dysku twardym.

**Shutdown failure** (Błąd przy zamykaniu) — Układ scalony na płycie systemu może nie działać prawidłowo. Przeprowadź testy systemu w programie Dell Diagnostics (patrz [Program Dell Diagnostics](#)).

**Time-of-day clock lost power** (Utrata zasilania zegara) — Ustawienia konfiguracji systemu są uszkodzone. Podłącz komputer do gniazda elektrycznego w celu naładowania akumulatora. Jeśli problem nie został usunięty, **spróbuj odzyskać dane za pomocą programu konfiguracji systemu**. Następnie natychmiast zakończ program. Jeśli komunikat pojawi się ponownie, skontaktuj się z firmą Dell (patrz [Kontakt z firmą Dell](#)).

**Time-of-day clock stopped** (Został zatrzymany zegar dzienny) — Bateria rezerwowa zasilająca ustawienia konfiguracji systemu już nie może utrzymywać ładunku i wymaga wymiany. Jeśli problem nadal występuje, skontaktuj się z firmą Dell (patrz [Kontakt z firmą Dell](#)).

**Time-of-day not set-please run the System Setup program** (Nie ustawiono godziny – należy uruchomić program konfiguracji systemu) — Godzina lub data przechowywana w programie konfiguracji systemu nie odpowiada zegarowi systemowemu. Skoryguj ustawienia opcji **Date** (Data) i **Time** (Godzina) (patrz [Program konfiguracji systemu](#)).

**Timer chip counter 2 failed** (Awaria układu licznika zegara 2) — Układ scalony na płycie systemu może nie działać prawidłowo. Przeprowadź testy systemu w programie Dell Diagnostics (patrz [Program Dell Diagnostics](#)).

**Unexpected interrupt in protected mode** (Nieoczekiwane przerwanie w trybie chronionym) — Kontroler klawiatury może funkcjonować nieprawidłowo lub moduł pamięci może być obciążony. Przeprowadź testy pamięci systemowej i kontrolera klawiatury w programie Dell Diagnostics (patrz [Program Dell Diagnostics](#)).

**x:\ is not accessible. The device is not ready** (Dysk x:\ jest niedostępny. Urządzenie nie jest gotowe) — Włóż dysk do napędu i **spróbuj ponownie**.

**Warning: Battery is critically low** (Ostrzeżenie: Krytycznie niski poziom naładowania akumulatora) — Akumulator się rozładowuje. Wymień akumulator lub podłącz komputer do gniazda elektrycznego. Można też aktywować tryb hibernacji lub wyłączyć komputer.

---

## Problemy z klawiaturą

 **OSTRZEŻENIE:** Przed rozpoczęciem dowolnej z procedur opisanych w tej sekcji należy zapoznać się z instrukcjami dotyczącymi bezpieczeństwa, zamieszczonymi w *Przewodniku z informacjami o produkcie*.

Wypełnij diagnostyczną listę kontrolną (patrz [Diagnostyczna lista kontrolna](#)), uruchamiając różne testy.

 **UWAGA:** Podczas korzystania z programu Dell Diagnostics lub programu konfiguracji systemu należy stosować klawiaturę wbudowaną.

## Problemy z klawiaturą zewnętrzną

 **UWAGA:** Przyłączenie do komputera klawiatury zewnętrznej nie ma wpływu na działanie klawiatury wbudowanej.

**Sprawdź kabel klawiatury** – Wyłącz komputer. Odłącz kabel klawiatury oraz sprawdź, czy nie jest on uszkodzony, i ponownie podłącz mocno kabel.

Jeśli korzystasz z przedłużacza klawiatury, odłącz go i podłącz klawiaturę bezpośrednio do komputera.

### Sprawdź klawiaturę zewnętrzną —

1. Wyłącz komputer, odczekaj minutę, a następnie włącz go ponownie.
2. Sprawdź, czy lampki Num Lock, Caps Lock i Scroll Lock na zewnętrznej klawiaturze migną podczas procedury rozruchowej.
3. Na pulpicie systemu Windows kliknij przycisk **Start**, wskaż polecenie **Programs** (Programy), wskaż polecenie **Accessories** (Akcesoria) i kliknij polecenie **Notepad** (Notatnik).
4. Wpisz kilka znaków za pomocą klawiatury zewnętrznej i sprawdź, czy zostały wyświetlone na wyświetlaczu.

Jeśli nie możesz wykonać tych czynności, oznacza to, że zewnętrzna klawiatura może być uszkodzona.

**Aby sprawdzić, czy jest to problem z zewnętrzną klawiaturą, sprawdź klawiaturę zintegrowaną —**

1. Zamknij system operacyjny i wyłącz komputer.
2. Odłącz klawiaturę zewnętrzną.
3. Włącz komputer.
4. Na pulpicie systemu Windows kliknij przycisk **Start**, wskaż polecenie **Programs** (Programy), wskaż polecenie **Accessories** (Akcesoria) i kliknij polecenie **Notepad** (Notatnik).
5. Wpisz kilka znaków za pomocą klawiatury zewnętrznej i sprawdź, czy zostały one wyświetlone na wyświetlaczu.

Jeśli teraz znaki są wyświetlane, a nie były wyświetlane podczas korzystania z klawiatury zewnętrznej, oznacza to, że klawiatura zewnętrzna może być uszkodzona. Skontaktuj się z firmą Dell (patrz [Kontakt z firmą Dell](#)).

**Przeprowadź testy diagnostyczne klawiatury** — Uruchom testy PC-AT Compatible Keyboards (Klawiatury zgodne z PC AT) w programie Dell Diagnostics (patrz [Program Dell Diagnostics](#)). Jeśli testy wykażą uszkodzenie klawiatury zewnętrznej, skontaktuj się z firmą Dell (patrz [Kontakt z firmą Dell](#)).

## Nieoczekiwane znaki

**Wyłącz klawiaturę numeryczną** — Naciśnij klawisz <Num Lk>, aby wyłączyć klawiaturę numeryczną, jeśli zamiast liter wyświetlane są cyfry. Sprawdź, czy świeci się lampka Num Lock.

---

## Blokowanie się komputera i problemy z oprogramowaniem

 **OSTRZEŻENIE:** Przed rozpoczęciem dowolnej z procedur opisanych w tej sekcji należy zapoznać się z instrukcjami dotyczącymi bezpieczeństwa, zamieszczonymi w *Przewodniku z informacjami o produkcji*.

### Nie można uruchomić komputera

Upewnij się, że zasilacz jest prawidłowo podłączony do komputera i gniazda zasilania.

### Komputer nie reaguje na polecenia

 **POUCZENIE:** Jeśli nie można zamknąć systemu operacyjnego, może nastąpić utrata danych.

**Wyłącz komputer** — Jeżeli komputer nie reaguje na naciśnięcie klawisza klawiatury lub ruch myszy, naciśnij i przytrzymaj przez co najmniej 8 do 10 sekund przycisk zasilania, aż komputer wyłączy się. Następnie ponownie uruchom komputer.

### Program nie reaguje na polecenia

### Powtarzające się awarie programu

 **UWAGA:** Instrukcje dotyczące instalowania oprogramowania są zazwyczaj zamieszczane w jego dokumentacji lub na tej samej dyskietce (lub dysku CD), na której znajduje się program.

#### Zakończ działanie programu —

1. Naciśnij jednocześnie klawisze <Ctrl> <Shift> <Del>.
2. Kliknij opcję **Task Manager** (Menedżer zadań).
3. Kliknij nazwę programu, który nie reaguje.
4. Kliknij **End Task** (Zakończ).

**Sprawdź dokumentację oprogramowania** — Jeżeli jest to konieczne, odinstaluj i ponownie zainstaluj program.

## Program został zaprojektowany dla wcześniejszej wersji systemu operacyjnego Microsoft® Windows®

**Uruchom Kreatora zgodności programów** — Kreator zgodności programów konfiguruje program tak, aby był on uruchamiany w środowisku analogicznym do środowisk innych niż środowisko systemu operacyjnego Windows XP.

1. Kliknij przycisk **Start**, wskaż **Programs** (Programy) → **Accessories** (Akcesoria), a następnie kliknij opcję **Program Compatibility Wizard** (Kreator zgodności programów).
2. Na ekranie powitalnym kliknij **Next** (Dalej).
3. Wykonaj instrukcje pokazane na ekranie.

## Został wyświetlony niebieski ekran

**Wyłącz komputer** — Jeżeli komputer nie reaguje na naciśnięcie klawisza klawiatury lub ruch myszy, naciśnij i przytrzymaj przez co najmniej 8 do 10 sekund przycisk zasilania, aż komputer wyłączy się. Następnie ponownie uruchom komputer.

## Inne problemy z oprogramowaniem

**Sprawdź dokumentację dostarczoną wraz z oprogramowaniem lub skontaktuj się z jego producentem w celu uzyskania informacji na temat rozwiązywania problemów** —

1. Sprawdź, czy program jest zgodny z systemem operacyjnym zainstalowanym w komputerze.
1. Sprawdź, czy komputer spełnia minimalne wymagania sprzętowe potrzebne do uruchomienia programu. Zapoznaj się z dokumentacją oprogramowania.
1. Sprawdź, czy program został poprawnie zainstalowany i skonfigurowany.
1. Sprawdź, czy sterowniki urządzeń nie powodują konfliktów z niektórymi programami.
1. Jeżeli jest to konieczne, odinstaluj i ponownie zainstaluj program.

**Natychmiast utwórz kopie zapasowe plików.**

**Użyj programu antywirusowego, aby sprawdzić dysk twardy, dyskietki i dyski CD.**

**Zapisz i zamknij otwarte pliki lub programy i wyłącz komputer za pomocą menu Start.**

**Przeskanuj komputer w poszukiwaniu programów typu spyware** — Jeśli komputer pracuje wolniej, często pojawiają się wyskakujące reklamy lub występują problemy z połączeniem się z Internetem, komputer może być zarażony programami typu spyware. Należy użyć programu antywirusowego, który zawiera ochronę przeciwko programom typu spyware (używany program może wymagać aktualizacji), aby przeskanować komputer i usunąć programy typu spyware. Więcej informacji można znaleźć pod adresem [support.euro.dell.com](http://support.euro.dell.com), gdzie należy odszukać słowo kluczowe **spyware**.

**Uruchom program Dell Diagnostics** — Patrz [Program Dell Diagnostics](#). Jeżeli wszystkie testy zakończą się pomyślnie, zaistniały błąd jest związany z oprogramowaniem.

---

## Problemy z pamięcią

Wypełnij diagnostyczną listę kontrolną (patrz [Diagnostyczna lista kontrolna](#)), wykonując poniższe czynności.

**⚠ OSTRZEŻENIE:** Przed rozpoczęciem dowolnej z procedur opisanych w tej sekcji należy zapoznać się z instrukcjami dotyczącymi bezpieczeństwa, zamieszczonymi w *Przewodniku z informacjami o produkcie*.

**Jeżeli jest wyświetlany komunikat o niewystarczającej ilości pamięci** —

1. Zapisz i zamknij wszystkie otwarte pliki i zakończ działanie wszystkich otwartych programów, których nie używasz, aby sprawdzić, czy spowoduje to rozwiązanie problemu.
1. Informacje na temat minimalnych wymagań dotyczących pamięci można znaleźć w dokumentacji dostarczonej z oprogramowaniem. W razie potrzeby zainstaluj dodatkową pamięć (patrz [Pamięć](#)).



- 1 Popraw osadzenie modułów pamięci (patrz [Pamięć](#)), aby upewnić się, że komputer prawidłowo komunikuje się z pamięcią.
- 1 Uruchom program Dell Diagnostics (patrz [Program Dell Diagnostics](#)).

#### Jeżeli występują inne problemy z pamięcią —

- 1 Popraw osadzenie modułów pamięci (patrz [Pamięć](#)), aby upewnić się, że komputer prawidłowo komunikuje się z pamięcią.
- 1 Upewnij się, że postępujesz zgodnie ze wskazówkami dotyczącymi instalacji pamięci (patrz [Pamięć](#)).
- 1 Uruchom program Dell Diagnostics (patrz [Program Dell Diagnostics](#)).

---

## Problemy z siecią

Wypełnij [diagnozytyczna liście kontrolna](#), wykonując poniższe czynności.

 **OSTRZEŻENIE:** Przed rozpoczęciem dowolnej z procedur opisanych w tej sekcji należy zapoznać się z instrukcjami dotyczącymi bezpieczeństwa, zamieszczonymi w *Przewodniku z informacjami o produkcji*.

## Ogólne

**Sprawdź złącze kabla sieciowego** — Upewnij się, że kabel sieciowy jest pewnie podłączony do złącza sieciowego z tyłu komputera i do gniazda sieciowego.

**Sprawdź lampki karty sieciowej na złączu sieci** — Jeżeli lampki nie świecą się, oznacza to brak komunikacji w sieci. Wymień kabel sieciowy.

**Ponownie uruchom komputer i ponownie zaloguj się do sieci.**

**Sprawdź ustawienia sieci** — Skontaktuj się z administratorem sieci lub osobą, która konfigurowała sieć, aby sprawdzić, czy używane ustawienia są poprawne i czy sieć działa.

## Bezprzewodowa sieć lokalna (WLAN)

Informacje na temat rozwiązywania problemów z bezprzewodowymi sieciami lokalnymi można znaleźć w części [Bezprzewodowa sieć lokalna \(WLAN\)](#).

## Szrokokopasmowa sieć komórkowa (WWAN)

 **UWAGA:** Podręcznik użytkownika programu narzędziowego Dell Mobile Broadband Card znajduje się w sekcji Pomoc i obsługa techniczna dla systemu Microsoft® Windows®. Aby przejść do sekcji Pomoc i obsługa techniczna, kliknij przycisk **Start** i kliknij opcję **Help and Support** (Pomoc i obsługa techniczna). Następnie w obszarze **Pick a Help topic** (Wybierz temat Pomocy) kliknij opcję **User and system guides** (Podręczniki użytkownika i systemowe). Podręcznik użytkownika można również pobrać ze strony [support.euro.dell.com](http://support.euro.dell.com).

 **UWAGA:** Ikona  jest wyświetlana na pulpicie Windows, jeśli w komputerze jest zainstalowana karta szerokopasmowej sieci komórkowej. Dwukrotnie kliknij ikonę, aby uruchomić program narzędziowy. Po uruchomieniu programu narzędziowego ikona zostanie wyświetlona obszarze powiadamiania.

**Nie można się połączyć** — Program Dell Mobile Broadband Card musi być uaktywniony w sieci, aby można było się połączyć. Po uruchomieniu narzędzia Dell Mobile Broadband Card ustaw mysz nad ikoną  na pasku zadań, aby odczytać stan połączenia. Jeśli stan wskazuje, że karta szerokopasmowej sieci komórkowej jest nieaktywna, więcej informacji można znaleźć w części [Uaktywnienie karty szerokopasmowej sieci bezprzewodowej](#). Jeśli problem pozostanie, skontaktuj się z dostawcą szerokopasmowych usług komórkowych w celu wyjaśnienia szczegółów abonamentu.

**Sprawdź usługę szerokopasmowej sieci komórkowej** — Skontaktuj się z dostawcą usługi szerokopasmowej sieci komórkowej w celu sprawdzenia abonamentu i obsługiwanych usług.

**Sprawdź stan połączenia za pomocą programu narzędziowego Dell Mobile Broadband Card Utility** — Kliknij ikonę  na pulpicie systemu Windows, aby uruchomić program narzędziowy. Sprawdź stan połączenia w oknie głównym:

- 1 No card detected (Nie wykryto karty) — Ponownie uruchom komputer i uruchom program narzędziowy.
- 1 Radio off (Radio wyłączone) — Upewnij się, że karta szerokopasmowej sieci komórkowej jest włączona, sprawdzając jej stan w narzędziu Dell Mobile Broadband Card. Jeśli karta jest wyłączona, włącz kartę szerokopasmowej sieci komórkowej, klikając przycisk **Turn Radio On** (Włącz radio) na ekranie głównym narzędzia Dell Mobile Broadband Card.

- 1 Searching (Wyszukiwanie) — Program narzędziowy Dell Mobile Broadband Card jeszcze nie zlokalizował szerokopasmowej sieci komórkowej. Jeśli stan wyszukiwania będzie się utrzymywał, upewnij się, że siła sygnału jest odpowiednia.
- 1 No service (Brak usługi) — Program narzędziowy Dell Mobile Broadband Card nie zlokalizował szerokopasmowej sieci komórkowej. Upewnij się, że siła sygnału jest wystarczająca. Ponownie uruchom program narzędziowy sieci bezprzewodowej firmy Dell lub skontaktuj się z dostawcą usług szerokopasmowej sieci komórkowej.
- 1 Check your Mobile Broadband Network Service (Sprawdź usługę sieciową szerokopasmowej sieci komórkowej) — Skontaktuj się z dostawcą usługi szerokopasmowej sieci komórkowej w celu sprawdzenia abonamentu i obsługiwanych usług.

**Uaktywnij kartę szerokopasmowej sieci komórkowej** — Przed podłączeniem do Internetu należy uaktywnić usługę szerokopasmowej sieci komórkowej za pomocą dostawcy usług komórkowych. Instrukcje i dodatkowe informacje o korzystaniu z programu narzędziowego Dell Mobile Broadband Card można znaleźć w podręczniku użytkownika w Centrum obsługi i pomocy technicznej systemu Windows. Aby uzyskać dostęp do Centrum pomocy i obsługi technicznej, przeczytaj informacje w części [Windows Help and Support Center](#) (Centrum pomocy i obsługi technicznej systemu Windows). Podręcznik użytkownika jest również dostępny w witrynie pomocy technicznej firmy Dell pod adresem [support.euro.dell.com](http://support.euro.dell.com) i na dysku CD dołączonym do karty szerokopasmowej sieci komórkowej, jeśli karta została kupiona niezależnie od komputera.

---

## Problemy z kartami PC lub ExpressCard

 **OSTRZEŻENIE:** Przed rozpoczęciem dowolnej z procedur opisanych w tej sekcji należy zapoznać się z instrukcjami dotyczącymi bezpieczeństwa, zamieszczonymi w *Przewodniku z informacjami o produkcji*.

**Sprawdź kartę** — Sprawdź, czy karta jest prawidłowo umieszczona w złączu.

**Upewnij się, że karta jest rozpoznawana przez system Windows** — Kliknij dwukrotnie ikonę **Safely Remove Hardware** (Bezpiecznie usuń sprzęt) na pasku zadań systemu Windows. Sprawdź, czy karta znajduje się na liście.

**Jeśli problemy dotyczą karty dostarczonej przez firmę Dell** — Skontaktuj się z firmą Dell (patrz [Kontakt z firmą Dell](#)).

**Jeżeli problemy dotyczą karty PC pochodzącej z innego źródła** — Skontaktuj się z producentem karty PC.

---

## Problemy z zasilaniem

Wypełnij diagnostyczną listę kontrolną (patrz [Diagnostyczna lista kontrolna](#)), wykonując poniższe czynności.

 **OSTRZEŻENIE:** Przed rozpoczęciem dowolnej z procedur opisanych w tej sekcji należy zapoznać się z instrukcjami dotyczącymi bezpieczeństwa, zamieszczonymi w *Przewodniku z informacjami o produkcji*.

**Sprawdź lampkę zasilania** — Jeśli lampka zasilania świeci się lub miga, komputer jest zasilany. Jeśli lampka zasilania miga, komputer znajduje się w trybie gotowości — naciśnij przycisk zasilania, aby wyjść z trybu gotowości. Jeśli lampka jest wyłączona, naciśnij przycisk zasilania, aby włączyć komputer.

**Naładuj akumulator** — Poziom naładowania akumulatora może być bardzo niski.

1. Ponownie zainstaluj akumulator.
2. Podłącz komputer do gniazda elektrycznego za pomocą zasilacza.
3. Włącz komputer.

 **UWAGA:** Czas pracy akumulatora (czas, przez który może on przechowywać ładunek elektryczny) zmniejsza się w okresie użytkowania. W zależności od tego, jak często i w jakich warunkach korzysta się z akumulatora, w okresie użytkowania komputera może zaistnieć potrzeba zakupu nowego akumulatora.

**Sprawdź lampkę stanu akumulatora** — Jeśli lampka stanu akumulatora miga lub świeci się ciągle na pomarańczowo, poziom naładowania akumulatora jest niski lub akumulator jest rozładowany. Podłącz komputer do gniazda elektrycznego.

Jeśli lampka stanu akumulatora miga na zmianę na zielono i pomarańczowo, oznacza to, że temperatura akumulatora jest zbyt wysoka, aby możliwe było rozpoczęcie jego ładowania. Wyłącz komputer, odłącz go od gniazda elektrycznego, aby akumulator i komputer ochłodziły się do temperatury pokojowej.

Jeżeli lampka stanu akumulatora miga szybko na pomarańczowo, akumulator może być uszkodzony. Skontaktuj się z firmą Dell (patrz [Kontakt z firmą Dell](#)).

**Sprawdź temperaturę akumulatora** — Jeżeli temperatura akumulatora jest niższa niż 0°C (32°F), uruchomienie komputera jest niemożliwe.

**Sprawdź gniazdo elektryczne** — Upewnij się, że gniazdo elektryczne jest sprawne, sprawdzając je za pomocą innego urządzenia, np. lampy.

**Sprawdź zasilacz** — Sprawdź połączenia przewodu zasilacza. Jeśli zasilacz wyposażony jest w lampkę, zobacz, czy lampka świeci.

**Podłącz komputer bezpośrednio do gniazda elektrycznego** — Sprawdź, czy komputer włączy się, gdy pominięte zostaną urządzenia zabezpieczające, rozgałęźniki i przedłużacze.

**Wyeliminuj potencjalne zakłócenia** — Wyłącz znajdujące się blisko wentylatory, lampy fluorescencyjne i halogenowe lub inny sprzęt.

**Dostosuj właściwości zarządzania energią** — Patrz [Konfigurowanie ustawień zarządzania energią](#).

**Popraw osadzenie modułów pamięci** — Jeśli lampka zasilania komputera jest włączona, a wyświetlacz pozostaje ciemny, ponownie zainstaluj moduły pamięci (patrz [Pamięć](#)).

## Zapewnienie prawidłowego zasilania komputera

Komputer jest przystosowany do korzystania z zasilacza 65 W lub 90 W. Jednak w celu zapewnienia optymalnej wydajności komputera, należy zawsze używać zasilacza 90 W.

W przypadku używania zasilaczy o mniejszej mocy, w tym zasilaczy 65-watowych, wyświetlony zostanie komunikat **WARNING** (Ostrzeżenie).

## Uwagi dotyczące zasilania urządzeń dokujących

Ze względu na zwiększony pobór mocy, gdy komputer jest zadokowany do urządzenia Dell D/Dock, komputer nie może funkcjonować, korzystając wyłącznie z zasilania z akumulatora. Należy się upewnić, że zasilacz jest podłączony do komputera, kiedy komputer jest zadokowany do urządzenia Dell D/Dock.

### Dokowanie, gdy komputer jest włączony

Jeżeli komputer jest podłączony do urządzenia Dell D/Dock lub Dell D/Port w czasie pracy, obecność urządzenia dokującego jest ignorowana aż do podłączenia zasilacza do komputera.

### Utrata zasilania, gdy komputer jest zadokowany

Jeżeli komputer utraci zasilanie prądem zmiennym, gdy jest zadokowany do urządzenia Dell D/Dock lub Dell D/Port, komputer natychmiast przechodzi w tryb niskiej wydajności.

---

## Problemy z drukarką

Wypełnij diagnostyczną listę kontrolną (patrz [Diagnostyczna lista kontrolna](#)), wykonując poniższe czynności.

 **OSTRZEŻENIE:** Przed rozpoczęciem dowolnej z procedur opisanych w tej sekcji należy zapoznać się z instrukcjami dotyczącymi bezpieczeństwa, zamieszczonymi w *Przewodniku z informacjami o produkcji*.

 **UWAGA:** Jeżeli potrzebna jest pomoc techniczna dotycząca drukarki, należy zadzwonić do jej producenta.

**Upewnij się, że drukarka jest włączona.**

**Sprawdź połączenie kablowe z drukarką** —

- 1 Informacje dotyczące połączeń kabli można znaleźć w dokumentacji drukarki.
- 1 Upewnij się, że kable drukarki są prawidłowo podłączone do drukarki i do komputera.

**Sprawdź gniazdo elektryczne** — Upewnij się, że gniazdo elektryczne jest sprawne, sprawdzając je za pomocą innego urządzenia, np. lampy.

### Sprawdź, czy drukarka jest rozpoznawana przez system Windows —

1. Kliknij przycisk **Start**, a następnie kliknij opcje **Settings** (Ustawienia)→ **Control Panel** (Panel sterowania)→ **Printers and Other Hardware** (Drukarki i inny sprzęt).
2. Kliknij pozycję **View installed printers or fax printers** (Wyświetl zainstalowane drukarki lub faks-drukarki).

Jeśli drukarka wymieniona jest na liście, prawym przyciskiem myszy kliknij jej ikonę.

3. Naciśnij przycisk **Properties** (Właściwości), a następnie kliknij zakładkę **Ports** (Porty). W przypadku drukarki równoległej (podłączonej za pomocą stacji dokującej), upewnij się, że w polu **Print to the following port(s)**: (Drukuj do następujących portów) wybrana jest opcja **LPT1 (Printer port)** (LPT1 [Port drukarki]). W przypadku drukarki USB upewnij się, że w polu **Print to the following port(s)**: (Drukuj do następujących portów) zaznaczona jest opcja **USB**.

Zainstaluj ponownie sterownik drukarki — Instrukcje można znaleźć w dokumentacji drukarki

---

## Problemy ze skanerem

 **OSTRZEŻENIE:** Przed rozpoczęciem dowolnej z procedur opisanych w tej sekcji należy zapoznać się z instrukcjami dotyczącymi bezpieczeństwa, zamieszczonymi w *Przewodniku z informacjami o produkcie*.

 **UWAGA:** Jeżeli potrzebna jest pomoc techniczna dotycząca skanera, należy zadzwonić do jego producenta.

Przejrzyj dokumentację skanera — Znajdują się w niej informacje dotyczące konfiguracji i rozwiązywania problemów.

Odblokuj skaner — Sprawdź, czy skaner jest odblokowany, jeżeli ma on zatrask lub przycisk blokowania.

Ponownie uruchom komputer i jeszcze raz sprawdź skaner.

Sprawdź połączenia kablowe —

1. Informacje dotyczące połączeń kabli można znaleźć w dokumentacji skanera.
1. Upewnij się, że kable skanera są prawidłowo podłączone do skanera i do komputera.

Sprawdź, czy skaner jest rozpoznawany przez system Microsoft Windows —

1. Kliknij przycisk **Start**, a następnie kliknij opcje **Settings** (Ustawienia)→ **Control Panel** (Panel sterowania)→ **Printers and Other Hardware** (Drukarki i inny sprzęt).
2. Kliknij opcję **Scanners and Cameras** (Skanery i kamery).

Jeżeli skaner znajduje się na liście, zostanie rozpoznany przez system Windows.

Zainstaluj ponownie sterownik skanera — Instrukcje można znaleźć w dokumentacji skanera.

---

## Problemy z dźwiękiem i głośnikami

Wypełnij diagnostyczną listę kontrolną (patrz [Diagnostyczna lista kontrolna](#)), wykonując poniższe czynności.

 **OSTRZEŻENIE:** Przed rozpoczęciem dowolnej z procedur opisanych w tej sekcji należy zapoznać się z instrukcjami dotyczącymi bezpieczeństwa, zamieszczonymi w *Przewodniku z informacjami o produkcie*.

## Brak dźwięku z wbudowanych głośników

Dostosuj regulację głośności w systemie Windows — Kliknij dwukrotnie ikonę głośnika znajdującą się w prawym dolnym rogu ekranu. Upewnij się, że dźwięk jest wystarczająco głośny i nie jest wyciszony. Dostosuj poziom głośności, tony niskie lub wysokie, aby wyeliminować zniekształcenia.

**Regulowanie głośności za pomocą skrótów klawiaturowych** — Naciśnij klawisze <Fn><End>, aby wyłączyć (wyciszyć) lub ponownie włączyć wbudowane głośniki.

Zainstaluj ponownie sterownik karty dźwiękowej — Patrz [Ponowna instalacja sterowników i narzędzi](#).

## Brak dźwięku z głośników zewnętrznych

**Upewnij się, że głośniki i głośnik niskotonowy są włączone** — Patrz schemat konfiguracyjny, dostarczony wraz z głośnikami. Jeżeli głośniki są wyposażone w regulatory głośności, tak dostosuj poziom głośności, tony niskie i wysokie, aby wyeliminować zniekształcenia.

**Dostosuj regulację głośności w systemie Windows** — Kliknij raz lub dwukrotnie ikonę głośnika, znajdującą się w prawym dolnym rogu ekranu. Upewnij się, że dźwięk jest wystarczająco głośny i nie jest wyciszony.

**Odłącz słuchawki od złącza słuchawek** — Dźwięk w głośnikach jest automatycznie wyłączany, gdy słuchawki są podłączone do złącza słuchawek, znajdującego się na panelu przednim komputera.

**Sprawdź gniazdo elektryczne** — Upewnij się, że gniazdo elektryczne jest sprawne, sprawdzając je za pomocą innego urządzenia, np. lampy.

**Wyeliminuj potencjalne zakłócenia** — Wyłącz znajdujące się blisko wentylatory, lampy fluorescencyjne lub halogenowe, aby sprawdzić, czy zakłócenia pochodzą od tych urządzeń.

Zainstaluj ponownie sterownik karty dźwiękowej — Patrz [Ponowna instalacja sterowników i narzędzi](#).

Uruchom program Dell Diagnostics — Patrz [Program Dell Diagnostics](#).

 **UWAGA:** Regulacja głośności w niektórych odtwarzaczach MP3 zastępuje ustawienie głośności w systemie Windows. Jeśli były odtwarzane utwory MP3, upewnij się, że głośność w odtwarzaczu nie została zmniejszona ani wyłączona.

## Brak dźwięku w słuchawkach

**Sprawdź połączenie kabla słuchawek** — Upewnij się, że kabel słuchawek jest dobrze włożony do złącza słuchawek.

**Dostosuj regulację głośności w systemie Windows** — Kliknij raz lub dwukrotnie ikonę głośnika, znajdującą się w prawym dolnym rogu ekranu. Upewnij się, że dźwięk jest wystarczająco głośny i nie jest wyciszony.

---

## Problemy z panelem dotykowym lub myszą

**Sprawdź ustawienia panelu dotykowego** —

1. Kliknij przycisk **Start**, a następnie kliknij opcje **Settings** (Ustawienia) → **Control Panel** (Panel sterowania) → **Printers and Other Hardware** (Drukarki i inny sprzęt).
2. Kliknij ikonę **Mouse** (Mysz).
3. Spróbuj zmienić ustawienia.

**Sprawdź kabel myszy** — Wyłącz komputer. Odłącz kabel myszy, sprawdź, czy nie jest on uszkodzony, i ponownie podłącz mocno kabel.

Jeśli korzystasz z przedłużacza myszy, odłącz go i podłącz mysz bezpośrednio do komputera.

**Aby sprawdzić, czy jest to problem z myszą, sprawdź panel dotykowy** —

1. Zamknij system operacyjny i **wyłącz** komputer.
2. Odłącz mysz.
3. Włącz komputer.
4. Na pulpicie systemu Windows spróbuj przesunąć kursor, zaznaczyć ikonę i wybrać ją przy użyciu panelu dotykowego.

Jeśli panel dotykowy działa poprawnie, być może mysz jest uszkodzona.

**Sprawdź ustawienia programu konfiguracji systemu** — Sprawdź, czy program konfiguracji systemu (patrz [Program konfiguracji systemu](#) (System setup)) w opcji dotyczącej urządzenia wskazującego wyświetla prawidłowe urządzenie. (Mysz USB jest rozpoznawana przez komputer automatycznie bez potrzeby zmieniania jakichkolwiek ustawień).

**Przetestuj sprzętowy sterownik myszy** — Aby przetestować sprzętowy sterownik myszy (odpowiadający za ruch wskaźnika) i działanie panelu dotykowego lub przycisków myszy, uruchom test myszy (Mouse) w grupie testów **Pointing Devices** (Urządzenia wskazujące) w programie Dell Diagnostics (patrz [Program Dell Diagnostics](#)).

**Zainstaluj ponownie sterownik panelu dotykowego** — Patrz [Ponowna instalacja sterowników i narzędzi](#).

---

## Problemy z obrazem i dźwiękiem

Wypełnij diagnostyczną listę kontrolną (patrz [Program Dell Diagnostics](#)), wykonując poniższe czynności.

 **OSTRZEŻENIE:** Przed rozpoczęciem dowolnej z procedur opisanych w tej sekcji należy zapoznać się z instrukcjami dotyczącymi bezpieczeństwa, zamieszczonymi w *Przewodniku z informacjami o produkcie*.

### Jeżeli na wyświetlaczu nie ma obrazu

 **UWAGA:** Jeśli wykorzystywany program wymaga wyższej rozdzielczości niż obsługiwana przez komputer użytkownika, zaleca się podłączenie zewnętrznego monitora do komputera.

**Sprawdź akumulator** — W przypadku zasilania komputera akumulatorem poziom naładowania akumulatora może bardzo niski. Podłącz komputer do gniazda elektrycznego, korzystając z zasilacza, i włącz komputer.

**Sprawdź gniazdo elektryczne** — Upewnij się, że gniazdo elektryczne jest sprawne, sprawdzając je za pomocą innego urządzenia, np. lampy.

**Sprawdź zasilacz** — Sprawdź połączenia przewodu zasilacza. Jeśli zasilacz wyposażony jest w lampkę, zobacz, czy lampka świeci.

**Podłącz komputer bezpośrednio do gniazda elektrycznego** — Sprawdź, czy komputer włączy się, gdy pominięte zostaną urządzenia zabezpieczające, rozgałęźniki i przedłużacze.

**Dostosuj właściwości zasilania** — Wyszukaj słowo kluczowe **standby** (gotowość) w Centrum pomocy i obsługi technicznej systemu Windows (patrz [Windows Help and Support Center](#) (Centrum pomocy i obsługi technicznej systemu Windows)).

**Przełącz wyświetlanie obrazu** — Jeśli komputer jest połączony z zewnętrznym monitorem, naciśnij klawisze <Fn><F8>, aby przełączyć obraz na wyświetlacz.

### Jeżeli obraz na wyświetlaczu jest trudny do odczytania

**Regulacja jaskrawości** — Naciśnij klawisz <Fn> oraz strzałkę w górę lub w dół.

**Odśnij zewnętrzny głośnik niskotonowy od komputera lub monitora** — Jeśli w zestawie głośników zewnętrznych jest głośnik niskotonowy, upewnij się, że znajduje się on w odległości co najmniej 60 cm (2 stopy) od komputera lub monitora zewnętrznego.

**Wyeliminuj potencjalne zakłócenia** — Wyłącz znajdujące się blisko wentylatory, lampy fluorescencyjne i halogenowe lub inny sprzęt.

**Obróć komputer w innym kierunku** — Wyeliminuj odbicia promieni słonecznych, powodujące obniżenie jakości obrazu.

**Wyreguluj ustawienia wyświetlania systemu Windows** —

1. Kliknij przycisk **Start**, a następnie kliknij opcje **Settings** (Ustawienia)→ **Control Panel** (Panel sterowania).
2. Kliknij ikonę **Appearance and Themes** (Wygląd i kompozycje).
3. Kliknij obszar, który chcesz zmienić, lub kliknij ikonę **Display** (Ekran).
4. Wypróbuj różne ustawienia opcji **Color quality** (Jakość kolorów) i **Screen resolution** (Rozdzielczość ekranu).

**Przeprowadź testy diagnostyczne wideo** — Jeśli nie zostanie wyświetlony komunikat o błędzie, a problem z wyświetlaczem nadal występuje, chociaż wyświetlacz nie jest całkowicie ciemny, przeprowadź testy grupy urządzeń **wideo** w programie Dell Diagnostics. Następnie skontaktuj się z firmą Dell (patrz [Kontakt z firmą Dell](#)).

**Patrz część „Komunikaty o błędach”** — Jeśli wyświetlony zostanie komunikat o błędzie, patrz [Komunikaty o błędach](#).

## Jeżeli można odczytać tylko część obrazu na wyświetlaczu

**Podłącz monitor zewnętrzny** —

1. Wyłącz komputer i podłącz do niego monitor zewnętrzny.
2. Włącz komputer i monitor, po czym wyreguluj jasność i kontrast monitora.

Jeśli zewnętrzny monitor zadziała, może to oznaczać, że jest uszkodzony wyświetlacz lub kontroler grafiki. Skontaktuj się z firmą Dell (patrz [Kontakt z firmą Dell](#)).

---

[Powrót do spisu treści](#)

[Powrót do spisu treści](#)

## Korzystanie z sieci

Podręcznik użytkownika komputera Dell™ Latitude™ ATG D620

- [Fizyczne łączenie się z siecią lub modemem szerokopasmowym](#)
- [Kreator konfiguracji sieci](#)
- [Bezprzewodowa sieć lokalna \(WLAN\)](#)
- [Łączenie się z siecią WLAN](#)
- [Szerokopasmowa sieć komórkowa \(lub bezprzewodowa sieć o dużym zasięgu WWAN\)](#)
- [Zarządzanie ustawieniami sieciowymi za pomocą programu Dell QuickSet Location Profiler](#)
- [Lokalizator sieci Dell™ Wi-Fi Catcher™](#)
- [Internet Connection Firewall \(Zapora połączenia internetowego\)](#)

---

## Fizyczne łączenie się z siecią lub modemem szerokopasmowym

Przed podłączeniem do sieci komputer musi mieć zainstalowaną kartę sieciową oraz podłączony do niej kabel sieciowy.

Aby podłączyć kabel sieciowy:

1. Podłącz kabel sieciowy do złącza karty sieciowej z tyłu komputera.

 **UWAGA:** Włóż kabel, aż zatrzaśnie się na miejscu, a następnie delikatnie pociągnij, aby sprawdzić, czy jest dobrze zamocowany.

2. Drugi koniec kabla sieciowego podłącz do urządzenia sieciowego lub ściennego gniazda sieciowego.

 **UWAGA:** Nie używaj kabla sieciowego do połączeń z gniazdem telefonicznym.



---

## Kreator konfiguracji sieci

System operacyjny Microsoft® Windows® XP zawiera kreatora konfiguracji sieci, który ułatwia współużytkowanie plików, drukarek lub połączenia internetowego przez komputery w domu lub małym biurze.

1. Kliknij przycisk **Start**→, a następnie opcje **All Programs** (Programy)→ **Accessories** (Akcesoria)→ **Communications** (Komunikacja)→ **Network Setup Wizard** (Kreator konfiguracji sieci)→ **Next** (Dalej)→ **Checklist for creating a network** (Lista kontrolna tworzenia sieci).

 **UWAGA:** Wybranie metody łączenia o nazwie **This computer connects directly to the Internet** (Ten komputer bezpośrednio łączy się z Internetem) włącza zintegrowaną zaporę ogniową zawartą w dodatku Windows XP Service Pack 2 (SP2).

2. Uzupełnij listę kontrolną.
3. Wróć do kreatora konfiguracji sieci i postępuj zgodnie z instrukcjami ukazującymi się na ekranie.

---

## Bezprzewodowa sieć lokalna (WLAN)

Sieć WLAN jest to szereg wzajemnie połączonych komputerów komunikujących się ze sobą bezprzewodowo, a nie za pomocą kabla sieciowego podłączonego do każdego komputera. W sieci WLAN komputery łączą się za pośrednictwem urządzenia radiowego zwanego punktem dostępowym lub ruterem bezprzewodowym, który umożliwia dostęp do sieci oraz/lub Internetu. Punkt dostępowy (ruter bezprzewodowy) oraz karta sieci WLAN w komputerze komunikują się, używając anten do wysyłania sygnałów radiowych.

## Co jest potrzebne do nawiązania połączenia w sieci WLAN

Do uruchomienia sieci WLAN potrzebne są:



- 1 Szybkie (szerokopasmowe) łącze z Internetem (łącze kablowe lub DSL)
- 1 Podłączony i działający modem szerokopasmowy
- 1 Punkt dostępowy lub ruter bezprzewodowy
- 1 Karta sieci WLAN w każdym komputerze, który ma być połączony z siecią WLAN
- 1 Kabel sieciowy ze złączem sieciowym (RJ-45)

## Kontrola karty WLAN

Zależnie od wyboru dokonanego przy zakupie, posiadany komputer może być wyposażony w wiele różnych elementów. To, czy posiadany komputer zawiera kartę sieci WLAN i jakiego typu jest to karta, można sprawdzić w jednym z następujących miejsc:

- 1 Przycisk **Start** i opcja **Connect To** (Połącz z)
- 1 Potwierdzenie zamówienia danego komputera

### Przycisk Start i opcja Connect To (Połącz z)

1. Kliknij **Start** → **Connect To** (Połącz z) → **Show all connections** (Pokaż wszystkie połączenia).
  - 1 Jeśli w polu **LAN or High-Speed Internet** (Sieć lokalna i szybki Internet) nie widać opcji **Wireless Network Connection** (Bezprzewodowe połączenie sieciowe), komputer może nie mieć karty sieci WLAN.
  - 1 Jeśli opcja **Wireless Network Connection** (Bezprzewodowe połączenie sieciowe) jest widoczna, komputer ma kartę sieci WLAN.
2. Aby wyświetlić szczegółowe informacje o karcie sieci bezprzewodowej, kliknij prawym przyciskiem myszy **Wireless Network Connection** (Bezprzewodowe połączenie sieciowe).
3. Kliknij polecenie **Properties** (Właściwości). Wyświetlone zostanie okno **Wireless Network Connection Properties** (Właściwości połączenia z siecią bezprzewodową). Na zakładce **General** (Ogólne) widoczna jest nazwa karty sieciowej i numer modelu.

 **UWAGA:** Jeśli w posiadanym komputerze ustawiona jest opcja **Classic Start** (Klasyczne menu Start), połączenia sieciowe można przejrzeć, klikając przycisk **Start** → **Settings** (Ustawienia) → **Network Connections** (Połączenia sieciowe). Jeśli nie widać opcji **Wireless Network Connection** (Bezprzewodowe połączenie sieciowe), komputer może nie mieć karty sieci WLAN.

### Potwierdzenie zamówienia danego komputera

Potwierdzenie zamówienia otrzymywane po zamówieniu komputera zawiera listę sprzętu i oprogramowania wysłanego wraz z komputerem.

## Konfiguracja nowej sieci WLAN

### Podłączanie routera bezprzewodowego i modemu szerokopasmowego

1. Uzyskaj od swojego dostawcy usług internetowych szczegółowe informacje na temat wymagań odnośnie łączenia się za pomocą modemu szerokopasmowego.
2. Przed próbą nawiązania bezprzewodowego połączenia z Internetem upewnij się, że istnieje przewodowe połączenie z Internetem za pomocą modemu szerokopasmowego (patrz [Fizyczne łączenie się z siecią lub modemem szerokopasmowym](#)).
3. Zainstaluj oprogramowanie wymagane przez ruter bezprzewodowy. Z routerem został prawdopodobnie dostarczony instalacyjny dysk CD. Instalacyjne dyski CD zawierają zwykle wszystkie informacje na temat instalacji i rozwiązywania problemów. Zainstaluj wymagane oprogramowanie, postępując zgodnie z instrukcjami producenta routera.
4. Wyłącz komputer i inne okoliczne komputery z dostępem bezprzewodowym, posługując się menu **Start**.
5. Wyjmij z gniazdka wtyczkę zasilania modemu szerokopasmowego.
6. Odłącz od komputera i modemu kabel sieciowy.

 **UWAGA:** Przed przystąpieniem do dalszej konfiguracji sieci odczekaj przynajmniej 5 minut od chwili odłączenia modemu szerokopasmowego.

7. Odłącz kabel zasilacza od routera bezprzewodowego, aby mieć pewność, że nie jest zasilany.
8. Podłącz kabel sieciowy do gniazda sieciowego (RJ-45) niezasilanego modemu szerokopasmowego.
9. Podłącz drugi koniec kabla sieciowego do gniazda sieciowego (RJ-45) niezasilanego routera bezprzewodowego.

10. Upewnij się, że do modemu szerokopasmowego nie są podłączone żadne inne kable sieciowe lub USB, poza kablem łączącym modem i ruter bezprzewodowy.

 **UWAGA:** Aby uniknąć problemów z połączeniem, uruchom ponownie urządzenia sieciowe w opisanej poniżej kolejności.

11. Włącz tylko modem szerokopasmowy i odczekaj przynajmniej 2 minuty, aż jego praca się ustabilizuje. Po 2 minutach przejdź do [punktu 12](#).
12. Włącz ruter bezprzewodowy i odczekaj przynajmniej 2 minuty, aż jego praca się ustabilizuje. Po 2 minutach przejdź do [punktu 13](#).
13. Uruchom komputer i poczekaj, aż dobiegnie końca procedura uruchomieniowa.
14. Zapoznaj się z dokumentacją routera bezprzewodowego i skonfiguruj urządzenie, wykonując poniższe czynności w odpowiedniej kolejności:
  - 1 Ustanów połączenie pomiędzy komputerem a routerem bezprzewodowym.
  - 1 Skonfiguruj komunikację pomiędzy routerem bezprzewodowym a modemem szerokopasmowym.
  - 1 Ustal nazwę routera. Techniczny termin na określenie nazwy routera to identyfikator SSID lub nazwa sieciowa.
15. W razie potrzeby skonfiguruj kartę sieci bezprzewodowej do połączenia z siecią bezprzewodową (patrz [Łączenie się z siecią WLAN](#)).

---

## Łączenie się z siecią WLAN

 **UWAGA:** Przed połączeniem się z siecią WLAN sprawdź, czy zrealizowane zostały wszystkie zalecenia z części [Bezprzewodowa sieć lokalna \(WLAN\)](#).

 **UWAGA:** Instrukcje pracy w sieci nie dotyczą kart wewnętrznych z technologią bezprzewodową Bluetooth® lub produktów dla sieci komórkowych.

Sekcja ta opisuje ogólną procedurę bezprzewodowego łączenia się z siecią. Odmienne będą konkretne nazwy sieciowe i szczegóły konfiguracji. Dalsze informacje na temat przygotowań do podłączenia komputera do sieci WLAN można znaleźć w części [Bezprzewodowa sieć lokalna \(WLAN\)](#).

Do połączenia z siecią karcie sieci WLAN potrzebne jest specjalne oprogramowanie i sterowniki. Oprogramowanie zostało już zainstalowane.

 **UWAGA:** Jeżeli oprogramowanie zostało usunięte lub uszkodzone, postępuj zgodnie z instrukcjami w podręczniku użytkownika bezprzewodowej karty sieciowej. Sprawdź, jakiego typu jest karta sieci WLAN zainstalowana w komputerze i wyszukaj ją w witrynie pomocy technicznej firmy Dell pod adresem [support.euro.dell.com](mailto:support.euro.dell.com). Informacje na temat typu karty sieci WLAN zainstalowanej w komputerze można znaleźć, postępując zgodnie z częścią [Kontrola karty WLAN](#).

## Ustalanie menedżera urządzeń dla sieci bezprzewodowej

Zależnie od zainstalowanego w komputerze oprogramowania, urządzeniami bezprzewodowymi mogą zarządzać różne narzędzia konfiguracyjne:

- 1 Narzędzie klienckie posiadanej karty WLAN
- 1 System operacyjny Windows XP

Aby ustalić, które narzędzie zarządza posiadaną kartą sieci WLAN:

1. Kliknij **Start** → **Settings** (Ustawienia) → **Control Panel** (Panel sterowania) → **Network Connections** (Połączenia sieciowe).
2. Kliknij prawym przyciskiem myszy ikonę **Wireless Network Connection** (Bezprzewodowe połączenie sieciowe), a następnie kliknij **View Available Wireless Networks** (Pokaż dostępne sieci bezprzewodowe).

Jeśli w oknie **Choose a wireless network** (Wybierz sieć bezprzewodową) widoczny jest komunikat **Windows cannot configure this connection** (System Windows nie może skonfigurować tego połączenia), kartą sieci WLAN zarządza oprogramowanie klienckie karty.

Jeśli w oknie **Choose a wireless network** (Wybierz sieć bezprzewodową) widoczny jest komunikat **Click an item in the list below to connect to a wireless network in range or to get more information** (Kliknij poniższy element, aby połączyć się z dostępną siecią bezprzewodową lub uzyskać dalsze informacje), kartą sieci WLAN zarządza system Windows XP.

Szczegółowe informacje na temat zainstalowanego w komputerze narzędzia do konfiguracji połączeń bezprzewodowych zawiera dokumentacja dot. połączeń bezprzewodowych w Centrum pomocy i obsługi technicznej dla systemu Microsoft Windows.

Aby uzyskać dostęp do Centrum pomocy i obsługi technicznej:

1. Kliknij kolejno **Start** → **Help and Support** (Pomoc i obsługa techniczna).
2. W obszarze **Pick a Help topic** (Wybierz temat Pomocy) kliknij **Dell User and System Guides** (Podręczniki użytkownika i systemowe firmy Dell).
3. W obszarze **Device Guides** (Podręczniki urządzeń) wybierz dokumentację dla karty sieci bezprzewodowej.

## Czynności kończące podłączenie do sieci WLAN

Po włączeniu komputera i wykryciu okolicznej sieci (do korzystania z której komputer nie jest skonfigurowany), na ekranie pojawia się okienko w pobliżu ikony sieci w zasobniku systemowym (w prawym dolnym rogu pulpitu systemu Windows).

Zastosuj się do poleceń w wyświetlanych na ekranie komunikatach narzędzia.

Po skonfigurowaniu komputera do pracy z wybraną siecią bezprzewodową zostanie wyświetlone kolejne okienko z informacją, że komputer został połączony z wybraną siecią.

Następnie, po zalogowaniu się do komputera w obszarze sieci bezprzewodowej, to samo okienko podręczne będzie informować o połączeniu z siecią bezprzewodową.

 **UWAGA:** Wybranie sieci bezpiecznej powoduje, że po monicie należy podać hasło WEP lub WPA. Ustawienia zabezpieczeń sieci są unikatowe dla każdej sieci. Firma Dell nie może dostarczyć tych informacji.

 **UWAGA:** Łączenie się komputera z siecią może trwać do jednej minuty.

## Monitorowanie stanu karty sieci bezprzewodowej za pomocą programu Dell™ QuickSet

Prostym sposobem monitorowania stanu urządzeń bezprzewodowych w komputerze jest wskaźnik aktywności sieci bezprzewodowej. Kliknij prawym przyciskiem myszy ikonę programu Dell QuickSet na pasku zadań, aby wybrać lub anulować wybór opcji **Wireless Activity Indicator Off** (Wyłącz wskaźnik aktywności sieci bezprzewodowej) w celu włączenia lub wyłączenia wskaźnika aktywności sieci bezprzewodowej.

Wskaźnik aktywności sieci bezprzewodowej informuje, czy zintegrowane z komputerem urządzenia bezprzewodowe są włączone lub wyłączone. Włączenie lub wyłączenie funkcji sieci bezprzewodowej powoduje, że wskaźnik aktywności sieci bezprzewodowej zmienia swój wygląd, informując o zmianie stanu.

Więcej informacji na temat wskaźnika aktywności sieci bezprzewodowej można znaleźć w pliku *pomocy programu Dell QuickSet*. Informacje na temat programu QuickSet i sposobu uzyskiwania dostępu do pliku *pomocy programu Dell QuickSet* można znaleźć w części [Funkcje programu Dell™ QuickSet](#).

---

## Szerokopasmowa sieć komórkowa (lub bezprzewodowa sieć o dużym zasięgu)

Podobnie jak sieć WLAN, szerokopasmowa sieć komórkowa (zwana również siecią WWAN) jest to szereg wzajemnie połączonych komputerów bezprzewodowo komunikujących się ze sobą. Jednak szerokopasmowa sieć komórkowa wykorzystuje technologię komórkową, w związku z czym zapewnia dostęp do Internetu w tych samych miejscach, gdzie jest dostępna łączność komórkowa. Komputer może utrzymać połączenie z szerokopasmową siecią komórkową bez względu na fizyczne położenie, o ile komputer pozostaje w obszarze obsługiwanej przez dostawcę usług sieci komórkowej.

## Co jest potrzebne do nawiązania połączenia z szerokopasmową siecią komórkową

 **UWAGA:** W zależności od komputera do nawiązania połączenia z szerokopasmową siecią komórkową można użyć albo karty ExpressCard albo mini karty szerokopasmowej sieci komórkowej, ale nie obydwu.

 **UWAGA:** Karty szerokopasmowej sieci komórkowej mogą być niedostępne w niektórych regionach.

Aby nawiązać połączenie z szerokopasmową siecią komórkową, niezbędne są:

- 1 Szerokopasmowa komórkowa karta ExpressCard lub mini karta (w zależności od konfiguracji komputera)

 **UWAGA:** Instrukcje dotyczące korzystania z kart ExpressCard można znaleźć w części [Karty ExpressCard](#).

- 1 Uaktywniony program Mobile Broadband ExpressCard lub uaktywniona karta SIM (Subscriber Identity Module) usługodawcy
- 1 Program narzędziowy Dell Mobile Broadband Card (już zainstalowany na komputerze, jeśli karta została zakupiona wraz z komputerem, lub znajdujący się na dysku CD dostarczonym wraz z kartą, jeśli została ona zakupiona niezależnie od komputera)

Jeśli program narzędziowy jest uszkodzony lub został usunięty z komputera, należy zapoznać się z instrukcjami podanymi w podręczniku użytkownika programu Dell Mobile Broadband Card. Podręcznik użytkownika jest dostępny przy użyciu Centrum obsługi i pomocy technicznej systemu Windows (lub na dysku CD dostarczonym wraz z kartą, jeśli została ona zakupiona niezależnie od komputera). Aby uzyskać dostęp do Centrum pomocy i obsługi technicznej, przeczytaj informacje w części [Windows Help and Support Center](#) (Centrum pomocy i obsługi technicznej systemu Windows).

## Sprawdzanie karty szerokopasmowej sieci komórkowej firmy Dell

Zależnie od wyboru dokonanego przy zakupie, posiadany komputer może być wyposażony w wiele różnych elementów. Aby określić konfigurację komputera, należy sprawdzić jedno z poniższych źródeł:

- 1 Potwierdzenie zamówienia
- 1 Centrum pomocy technicznej i obsługi systemu Microsoft® Windows®

Aby sprawdzić kartę szerokopasmowej sieci komórkowej w Centrum pomocy i obsługi technicznej:

1. Kliknij **Start** → **Help and Support** (Pomoc i obsługa techniczna) → **Use Tools to view your computer information and diagnose problems** (Użyj narzędzi, aby wyświetlić informacje o komputerze i zdiagnozować problemy).
2. W obszarze **Tools** (Narzędzia) kliknij opcję **My Computer Information** (Informacje o komputerze), a następnie kliknij opcję **Find information about the**

**hardware installed on this computer** (Znajdź informacje o sprzęcie zainstalowanym w tym komputerze).

Na ekranie **My Computer Information – Hardware** (Informacje o komputerze – Sprzęt) można sprawdzić typ karty szerokopasmowej sieci komórkowej zainstalowanej w komputerze oraz inne elementy sprzętowe.

 **UWAGA:** Karta szerokopasmowej sieci komórkowej jest wyświetlana w obszarze **Modems** (Modemy).

## Łączenie się z szerokopasmową siecią komórkową

 **UWAGA:** Te instrukcje dotyczą tylko szerokopasmowych komórkowych kart ExpressCard lub mini kart. Nie dotyczą one kart wewnętrznych z technologią bezprzewodową.

 **UWAGA:** Przed podłączeniem do Internetu należy uaktywnić usługę szerokopasmowej sieci komórkowej za pomocą dostawcy usług komórkowych. Instrukcje i dodatkowe informacje o korzystaniu z programu narzędziowego Dell Mobile Broadband Card można znaleźć w podręczniku użytkownika w Centrum obsługi i pomocy technicznej systemu Windows. Aby uzyskać dostęp do Centrum pomocy i obsługi technicznej, przeczytaj informacje w części „Windows Help and Support Center (Centrum pomocy i obsługi technicznej systemu Windows)”. Podręcznik użytkownika jest również dostępny w witrynie pomocy technicznej firmy Dell pod adresem [support.euro.dell.com](http://support.euro.dell.com) i na dysku CD dołączonym do karty szerokopasmowej sieci komórkowej, jeśli karta została kupiona niezależnie od komputera.

Do nawiązania i zarządzania szerokopasmowym komórkowym połączeniem sieciowym z Internetem służy program narzędziowy Dell Mobile Broadband Card:

1. Kliknij ikonę programu narzędziowego Dell Mobile Broadband Card  , na pulpicie systemu Windows, aby go uruchomić.
2. Kliknij opcję **Connect** (Połącz).

 **UWAGA:** Przycisk **Connect** (Połącz) zmienia się w przycisk **Disconnect** (Rozłącz).

3. Aby zarządzać połączeniem sieciowym za pomocą tego programu, należy postępować zgodnie z instrukcjami wyświetlanymi na ekranie.

lub

1. Kliknij **Start** → **All Programs** (Programy) → **Dell Wireless**.
2. Kliknij przycisk **Dell Wireless Broadband** (Bezprzewodowe urządzenia szerokopasmowe firmy Dell), a następnie postępuj według instrukcji wyświetlanych na ekranie.

## Włączanie/wyłączanie karty szerokopasmowej sieci bezprzewodowej firmy Dell

 **UWAGA:** Jeśli nie można połączyć się z szerokopasmową siecią komórkową, należy upewnić się, że występują wszystkie elementy niezbędne do nawiązania połączenia z szerokopasmową siecią komórkową (patrz [Co jest potrzebne do nawiązania połączenia z szerokopasmową siecią komórkową](#)), a następnie sprawdzić, czy karta szerokopasmowej sieci komórkowej jest włączona, weryfikując ustawienie przełącznika sieci bezprzewodowej.

Kartę szerokopasmowej sieci komórkowej można włączyć lub wyłączyć za pomocą przełącznika łączności bezprzewodowej w komputerze.

Urządzenia bezprzewodowe w komputerze można włączać i wyłączać za pomocą przełącznika łączności bezprzewodowej z lewej strony komputera (patrz [Widok z lewej strony](#)).

Jeśli przełącznik jest w położeniu „on” (włączony), przesuń go w położenie „off” (wyłączony), aby wyłączyć przełącznik i kartę szerokopasmowej sieci bezprzewodowej. Jeśli przełącznik jest w położeniu „off” (wyłączony), przesuń go w położenie „on” (włączony), aby włączyć przełącznik i kartę szerokopasmowej sieci bezprzewodowej. Informacje o położeniach przełącznika łączności bezprzewodowej można znaleźć w części [przełącznik łączności bezprzewodowej](#).

Aby monitorować stan urządzenia bezprzewodowego, patrz część [Monitorowanie stanu bezprzewodowej karty sieciowej za pomocą programu Dell™ QuickSet](#).

---

## Zarządzanie ustawieniami sieciowymi za pomocą programu Dell QuickSet Location Profiler

Program QuickSet Location Profiler pomaga zarządzać ustawieniami sieciowymi, które odpowiadają fizycznemu położeniu posiadanego komputera. Zawiera on dwie kategorie ustawień profilu:

1. **Location Profile Settings** (Ustawienia profilu lokalizacji)
1. **General Mobility Settings** (Ogólne ustawienia mobilności)

Korzystając z opcji **Location Profile Settings** (Ustawienia profilu lokalizacji) można tworzyć profile dostępu do Internetu w biurze, domu lub innych miejscach publicznych oferujących dostęp do usług internetowych. **General Mobility Settings** (Ogólne ustawienia mobilności) umożliwiają zmianę sposobu obsługi połączeń sieciowych. Profile łączą w sobie różne ustawienia sieciowe i urządzenia, potrzebne do korzystania z komputera w poszczególnych lokalizacjach.

Informacje na temat programu Dell QuickSet można znaleźć w sekcji [Funkcje programu Dell™ QuickSet](#).

---

## Lokalizator sieci Dell™ Wi-Fi Catcher™

Przełącznik łączności bezprzewodowej komputera używa lokalizatora sieci Dell Wi-Fi Catcher™ do skanowania, a szczególnie do poszukiwania w pobliżu lokalnych sieci bezprzewodowych.

 **UWAGA:** Więcej informacji o przełączniku łączności bezprzewodowej można znaleźć w części [przełącznik łączności bezprzewodowej](#).

Aby wyszukać bezprzewodowe sieci LAN, przesuń i przytrzymaj przez kilka przełącznik w położeniu „momentary” (chwilowe). Lokalizator sieci Wi-Fi Catcher działa bez względu na to, czy komputer jest włączony, czy wyłączony, znajduje się w trybie hibernacji, czy gotowości, o ile przełącznik został skonfigurowany za pomocą programu QuickSet lub BIOSu (programu konfiguracji systemu), aby kontrolował połączenia sieciowe WLAN.

Ponieważ lokalizator sieci Wi-Fi Catcher jest wyłączony i nie jest skonfigurowany, gdy komputer jest wysyłany do użytkownika, należy najpierw użyć programu Dell QuickSet w celu włączenia i skonfigurowania przełącznika w celu kontrolowania połączeń sieciowych WLAN.

Więcej informacji o lokalizatorze sieci Wi-Fi Catcher oraz o włączaniu tej funkcji za pomocą programu QuickSet można znaleźć w *pomocy programu Dell QuickSet*.

Aby uzyskać dostęp do pliku *pomocy*, kliknij prawym przyciskiem myszy ikonę  na pasku zadań.

---

## Internet Connection Firewall (Zapora połączenia internetowego)

Funkcja Internet Connection Firewall (Zapora połączenia internetowego) zapewnia podstawową ochronę przed nieautoryzowanym dostępem do komputera, gdy komputer jest podłączony do Internetu. W trakcie działania kreatora Network Setup Wizard (Kreator konfiguracji sieci) zapora jest włączana automatycznie. Kiedy jest włączona zapora połączenia sieciowego, w części okna Control Panel (Panel sterowania) o nazwie **Network Connections** (Połączenia sieciowe) jest wyświetlana ikona zapory na czerwonym tle.

Należy zwrócić uwagę, że włączenie zapory połączenia internetowego nie zmniejsza potrzeby stosowania oprogramowania antywirusowego.

Więcej informacji można znaleźć w Centrum obsługi i pomocy technicznej dla systemu operacyjnego Microsoft® Windows® XP. Aby uzyskać dostęp do Centrum pomocy i obsługi technicznej, przeczytaj informacje w części [Windows Help and Support Center](#) (Centrum pomocy i obsługi technicznej systemu Windows).

---

[Powrót do spisu treści](#)